

**AUTOMOBILIO EKSPLOATACIJOS
VADOVAS**

REXTON

Rekomenduojami skysčiai ir alyvos

Aprašas		Talpa	Techniniai duomenys		
Variklio alyva	D22DTR	≈ 6,0 l	Kokybės klasė: originali variklio alyva <i>KG Mobility genuine engine oil</i> arba patvirtinta ACEA C2 SAE OW-30		
	G20DTR	≈ 5,0 l	Kokybės klasė: originali variklio alyva <i>KG Mobility genuine engine oil</i> arba patvirtinta ACEA C2 SAE OW-30		
Karbamido tirpalas	D22DTR	≈ 20,0 l	ISO 22241 arba DIN 70070		
Variklio aušinamasis skystis	D22DTR	≈ 10,2 l	<i>KG Mobility genuine coolant</i> Antifrizas SYC-1025, antifrizas:vanduo = 50:50		
	G20DTR	≈ 11,0 l	ORGANINĖS RŪGŠTIES TIPO, SPALVA: MĖLYNA		
Automatinės pavarų dėžės skystis	6A/T	≈ 9,6 l	<i>KG Mobility genuine oil</i> autentiška alyva (NWS-9638)		
	8A/T	≈ 9,1 l	HYUNDAI TRANSYS GENUINE ATF SP-IV-RR (GS CALTES SP-IV-RR)		
Mechaninės pavarų dėžės skystis	6M/T	≈ 2,2 l	<i>KG Mobility genuine oil</i> (HD MTF 75W/85 (SHELL) arba HK MTF 75W/85 (SK))		
Perdavimo dėžės skystis	Dalis laiko	≈ 1,4 l	<i>KG Mobility genuine oil</i> (ATF DEXRON II arba III)		
Ašies alyva	Priekinės		≈ 1,4 l	<i>KG Mobility genuine oil</i> (API GL-5 & SAE 80W/90)	
		Standi	≈ 2,0 l		
	Galinės	IRS	Išskyrus LD	≈ 1,6 l	<i>KG Mobility genuine oil</i> (API GL-5 & SAE 80W/90)
			LD	≈ 1,4 l	
Stabdžių ir sankabos skystis		Kaip reikalaujama	<i>KG Mobility genuine oil</i> autentiška alyva (DOT4)		
Vairo stiprintuvo skystis		≈ 1,1 l	<i>KG Mobility genuine oil</i> autentiška alyva (S-PSF4) * TOTAL FLUIDE DA (tik esant labai šaltam orui)		

D22DTR: dyzelinas 2.2, G20DTR: benzinas 2.0



Įspėjimas

- Naudokite tik *KG Mobility* rekomenduojamus skysčius ir alyvą.
- Nemaišykite skirtingų rūšių ar markių alyvų ar skysčių. Tai smarkiai pakenktų automobiliui.
- Papildydami ar keisdami skysčius laikykitės nurodytų kiekio normų.

Pastaba

- Pristatant automobilį antifrizo mišinio santykis yra 45 %.

Įvadas

Šiame skyriuje pateikiama naudinga informacija, kurią reikia žinoti iš anksto, norint perskaityti savininko vadovą.

Pateikiama informacija apie savininko vadove naudojamus ženklus, automobilio konstrukcijos pakeitimą ir periodinį tikrinimą.

Dėkojame, kad įsigijote *Rexton*.

Jūsų pasirinktas *Rexton* yra aukščiausios saugos ir kokybės automobilis, turintis naujausias technologijas. *KG Mobility Corporation* nuolat vykdo ir inicijuoja pramonėje tiriamąją ir vystomąją veiklą.

Prieš vairuodami *Rexton* automobilį atidžiai perskaitykite šį eksploataavimo vadovą. Naudodamiesi automobilio techniniais pranašumais galite vairuoti saugiai ir taupiai.

Mes stengsimės, kad jūs visada galėtumėte vairuoti *Rexton* maloniai ir saugiai.



Naudotojo vadovo tikslas ir taikymo sąlygos

Šis savininko vadovas buvo parengtas siekiant pateikti informaciją apie automobilio specifikacijas ir funkcijas bei svarbią saugos informaciją, įskaitant įspėjimus ir pastabas, kad važiuotumėte saugiai ir tinkamai prižiūrėtumėte savo automobilį.

- Visi aprašymai, paveikslėliai ir brėžiniai, įtraukti į šį savininko vadovą, yra pateikti dokumento parengimo metu. Jei keičiasi specifikacijos (parinktys) ir funkcijos atsižvelgiant į pakeistą dizainą, kai kurie aprašai gali skirtis nuo tikrųjų automobilio techninių savybių.
- Šis savininko vadovas buvo parengtas atsižvelgiant į visas automobilio specifikacijas (parinktis). Atminkite, kad gali būti pateiktas tokių specifikacijų (parinkčių) paaškinimas, kurių nėra jūsų automobilyje.

Kadangi kai kurios parinktys ar parinkčių paketai gali būti pridėdami arba pašalinami atsitiktine tvarka atsižvelgiant į automobilio pardavimo vietą ir dizaino pakeitimus, prieš skaitydami šį savininko vadovą įsitinkinkite, kad iranqa, kurią pasirinkote pasirašydami sutartį, yra įrengta jūsų automobilyje.

Prieš vairuodami savo automobilį atidžiai perskaitykite šį savininko vadovą, kad užtikrintumėte saugų vairavimą ir geriausią automobilio veikimą.

Šiame savininko vadove naudojami ženklai



Tai rodo pavojingą situaciją (PAVOJUS), kuri gali sukelti mirtį ar sunkų sužeidimą.

Į jį reikia atsižvelgti, kad užtikrintumėte savo ir kitų keleivių saugumą.



Tai rodo pavojingą situaciją (ĮSPĖJIMAS), kuri tikriausiai gali sukelti mirtį ar rimtą sužeidimą.

Į jį reikia atsižvelgti, kad užtikrintumėte savo ir kitų keleivių saugumą.



Tai rodo pavojingą situaciją (ATSARGIAI), kuri gali sukelti vidutinio sunkumo ar lengvą sužalojimą, arba situaciją, galinčią pakenkti automobiliui.

Į jį reikia atsižvelgti, kad užtikrintumėte savo ir kitų keleivių saugumą bei nepakenktumėte automobiliui.



Jis naudojamas paaiškinti papildomą informaciją ar procedūras, susijusias su automobiliu ir vairavimu.

Jis naudojamas nurodyti atitinkamos informacijos, reikiamos naudojant šį gaminį, vietą.

Specifikacijų (parinkčių) ir funkcijų keitimas atsižvelgiant į dizaino keitimą

Siekiant pagerinti automobilio saugą ir eksploatacines savybes dizainas gali būti keičiamas be išankstinio įspėjimo. Dėl šių pakeičiamųjų specifikacijų (parinkty) gali būti pridėtos arba pašalintos, arba kuri nors funkcija gali būti pakeista.

Šiame savininko vadove aprašų turinys gali skirtis nuo jūsų automobilio savybių.

Nenaudokite automobilio komponentų jokiais tikslais

Nenaudokite automobilio komponentų jokiais kitais tikslais. *KG Mobility Corporation* neatsako už jokių padarinių.

Periodinio tikrinimo svarba

Norėdami išsaugoti automobilio eksploatacines savybes ir nesutrumpinti jo tarnavimo laiko tikrinkite automobilį reguliariai, nustatytu metu.

Informacija apie *KG Mobility Corporation* įgaliotus paslaugų centrus

KG Mobility Corporation neatsako už jokiąs problemas, kilusias dėl techninės priežiūros, kurią atliko ne *KG Mobility Corporation* įgalioti techninės priežiūros centrai.

Rodyklė

Turinys yra pateiktas trijų tipų, kad būtų galima lengvai, greitai ir patogiai surasti reikiamą informaciją.

- Skyrių įvadas – galite trumpai susipažinti su kiekvienu skyriumi.
- Išsami turinio lentelė – norimą informaciją galite rasti pasinaudodami išsamiu atitinkamo skyriaus pavadinimu.
- Paveikslėlių lentelė – naudodami paveikslėlį galite lengvai rasti norimą informaciją, net jei nežinote norimos informacijos pavadinimo.

Trumpai peržiūrėkite kiekvieno skyriaus turinį.

Įvadas

- Pateikiama informacija apie savininko vadove naudojamus ženklus, automobilio konstrukcijos pakeitimą ir periodinį tikrinimą.

1. Informacija apie automobilį ir saugos priemones

- Galite surasti naudingą informaciją, kaip saugiai ir patogiai vairuoti ir valdyti automobilį.
- Pateikiama informacija apie automobilio identifikavimą, specifikacijas, tikrintą įrangą prieš vairuojant automobilį, saugos priemones vairuojant ir automobilio priežiūros metodus.

2. Saugos įrenginiai

- Galite rasti informaciją apie įrenginius, kurie leidžia saugiai vairuoti automobilį, ir apie tai, kaip naudotis tokiais įrenginiais.
- Pateikiami paaiškinimai apie saugos diržų naudojimą, kūdikių ar mažų vaikų kėdučių tvirtinimą, oro pagalvų, apsaugos nuo vagysčių ir įspėjamosios sistemos veikimą.

3. Patogumo įranga

- Galite rasti informaciją apie įrenginius, kurie leidžia saugiai vairuoti automobilį, ir apie tai, kaip naudotis tokiais įrenginiais.
- Paaiškinamas durų, sėdynių, langų, taip pat įvairios patogumo įrangos naudojimas, įskaitant bagažinės dangtį, įvairius žibintus ir lempas, veidrodžius, šildytuvą ir oro kondicionierių, AV navigaciją, laikymo ir krovinių dėžę.

4. Variklio paleidimas ir vairavimas

- Galite surasti informaciją apie pagrindinius saugaus vairavimo pagalbinus įrenginius, pagalbinę įrangą, padedančią patogiai vairuoti, ir apie tai, kaip naudotis tokia įranga.
- Paaiškinama, kaip naudotis START / STOP jungikliu ir išmaniuoju rakteliu, taip pat vairavimo sistema su prietaisų skydeliu, pavarų perjungimo svirtimi, 4WD, pastovaus greičio palaikymo sistema, papildoma vairavimo sistema, tokia kaip stabdis ir autonominė avarinio stabdymo sistema, galiniu ir šoniniu įspėjimu apie nukrypimą nuo kelio juostos ir stovėjimo pagalbos sistema.

5. Neatidėliotinos priemonės avarijos atveju

- Galite rasti naudingos informacijos ir skubios pagalbos patarimų įvairiose avarinėse situacijose, su kuriomis galite susidurti vairuodami.
- Pateikiama informacija apie įspėjamąjį trikampį ir OVM įrankius bei tinkamas priemones, jei akumuliatorius išsiekvoja, variklis perkaista, padangos tuščios ir automobilį reikia vilkti. Taip pat pateiktas paaiškinimas, kaip saugiai reaguoti į gaisrą, stiprų sniegą, automobilio gedimus ir avariją.

6. Periodiškas tikrinimas ir priežiūra

- Norėdami saugiai ir maloniai vairuoti automobilį, galite išsamiai išsiaiškinti būtinus periodinio tikrinimo ir priežiūros metodus.

Rodyklė

- Svarbias funkcijas ar terminus galite patogiai rasti šio savininko vadovo turinį abėcėlės tvarka.

Suraskite norimą informaciją naudodami pavadinimą.

1. Informacija apie automobilį ir saugos priemones

ADR (nelaimingų atsitikimų duomenų registratoriaus) įdiegimas ir informacijos teikimas 1-2

Sauga galimai pavojingų, su saugos diržais susijusių prekių atveju 1-3

Saugus važiavimas norint sumažinti su avarijomis nesusijusių incidentų skaičių 1-4

Įspėjimai dėl aplinkos apsaugos 1-5

Automobilio sertifikavimo lipdukas ... 1-6

Automobilio identifikavimas 1-9

Automobilio sertifikavimo lipdukas 1-9

Automobilio identifikavimo numeris (VIN) · 1-9

Variklio numeris 1-9

Matmenys 1-10

Techniniai duomenys 1-11

Įspėjimas dėl automobilio modifikavimo ir konstrukcijos pakeitimo 1-15

Tikrinimas prieš pradėdant

važiuoti 1-17

Kasdienis įrangos patikrinimas 1-17

Variklio skyriaus tikrinimas 1-17

Variklio aušinamojo skysčio tikrinimas · 1-17

Variklio alyvos tikrinimas 1-17

Stabdžių skysčio tikrinimas 1-18

Vairo stiprintuvo alyvos tikrinimas 1-18

Plovimo skysčio tikrinimas 1-18

Saugos diržų tikrinimas 1-18

Padangų tikrinimas 1-18

Įrangos skydelio tikrinimas 1-19

Stovėjimo stabdžio tikrinimas 1-19

Pedalų tikrinimas 1-20

Valymas prie vairuotojo sėdynės 1-20

Patartina vairuotojo padėtis 1-20

Sėdynės, galvos atramos, vairo ir

veidrodžių nustatymas 1-20

Tinkamas saugos diržo naudojimas 1-21

Vairavimo sauga ir saugos priemonės 1-22

Draudimas vairuoti, kai vairuotojas yra neblaivus, vartojęs stiprius vaistus, išsiblaškęs ir apsnūdęs (4D) 1-22

Įspėjimai dėl oro pagalvės 1-22

Saugos priemonės kūdikiams, vaikams, senyviems žmonėms ar nėščioms

moterims 1-23

Kūdikis ar mažas vaikas turi sėdėti ant galinės sėdynės su saugos įranga 1-23

Draudimas miegoti uždareme automobilyje 1-23

Nevairuokite automobilio, kai durys arba bagažinės dangtis atidarytas 1-24

Neiškiškite jokios kūno dalies per langą ar stoglangį 1-24

Naudodamiesi elektra valdomais langais būkite atsargūs,

kad jie neprispaustų jūsų kūno dalies 1-24

Išlipdami patikrinkite, ar nėra automobilių ar praeinančių asmenų 1-25

Saugus statymas ir sustojimas 1-25

Tinkamas variklio pašildymas 1-25

Važiudami neišjunkite variklio 1-26

Draudimas staigiai pajudėti iš vietos, greitinti ar stabdyti 1-26

Važiavimas neasfaltuotais keliais ir kalnuose 1-26

Aukštai kalnuose 1-26

Važiavimas apsnigtu ar apledėjusiu keliu 1-26

Važiavimas smėlėtu ar purvinu keliu 1-27

Važiavimas į kalną ir į pakalnę 1-27

Važiavimas keliu su balomis ar upe 1-27

Vairuodami automobilį nekalbėkite mobilioju telefonu, nežiūrėkite DMB ir DVD	1-28
Važiavimas autostradoje	1-28
Sankryžos ar geležinkelio pervažos kirtimas	1-28
Draudimas staigiai manevruoti ir sukti vairarati	1-28
Nešildykite variklio ir netikrinkite automobilio uždaroje patalpoje	1-28
Nevežiokite pavojingų medžiagų	1-29
Variklio stabdžio naudojimas	1-29
Saugus aušinamojo skysčio tikrinimas	1-29
Įspėjimai dėl priedų tvirtinimo	1-29
Įspėjimai dėl automobilio vėdinimo	1-29
Sistemos apsaugos funkcija (uždelstas akceleratoriaus pedalo atsakas)	1-30
Gesintuvas	1-30
Automobilio priežiūra	1-31
Naudojimas aptarnavimo centrais ir techninės priežiūros partneriais	1-31
Įspėjimai dėl akumulatoriaus išekvojimo prijungiant nepertraukiamo maitinimo šaltinį prie Black Box sistemos	1-31
Tinkamas važiavimas nauju automobiliu	1-31
Originalių dalių naudojimas	1-31
Automobilio priežiūra	1-32

Buferio plovimas	1-33
Ratų plovimas	1-33
Įspėjimai dėl automobilio poliravimo	1-33
Langų valymas ir priežiūra	1-34
Įspėjimai dėl langų tamsinimo	1-34
Salono priežiūra ir valymas	1-34
Saugos diržų priežiūra	1-35
Saugus automobilio raktelio naudojimas	1-35
Apsauga nuo korozijos	1-35
Lakštinio metalo pažeidimai	1-35
Pašalinių medžiagų sankaupos	1-35
Apdailai padaryta žala	1-36
Dugno priežiūra	1-36
Sistemos saugos režimas	1-37
Degalų pildymas iš konteinerių ar talpyklų	1-37
Rekomenduojami degalai	1-37
Dyzelinis variklis	1-37
Benzininis variklis	1-37
Rekomenduojami degalai	1-37
Nenaudokite metanolio	1-38
Biodyzelino ir žemos kokybės degalų naudojimas	1-38
Variklio tikrinimo indikatorius	1-38
Kita priežiūra	1-39
Dyzeliniai degalai žiemą	1-39

2. Saugos įrenginiai

Saugos diržai	2-2
Įspėjimas apie saugos diržus	2-2
Priekinės sėdynės (vairuotojo / keleivio) saugos diržo priminimas	2-3
Galinės sėdynės (kairiosios / vidurinės / dešinės) saugos diržo priminimas*	2-3
Tinkamas saugos diržo naudojimas	2-4
Saugos diržo atsegimas	2-5
Saugos diržų naudojimas	2-5
Priekinio saugos diržo aukščio nustatymas	2-5
Užpakalinio 1-osios eilės saugos diržo sudėjimas	2-5
Užpakalinio 1-osios eilės saugos diržo sklendžių sudėjimas	2-6
Užpakalinio 1-ios eilės vidurinio saugos diržo sudėjimas	2-6
Užpakalinio 1-ios eilės vidurinio saugos diržo atsegimas	2-6
Kaip prisiegti saugos diržu (2 taškai) galinėje 1-oje sėdynėje	2-7
Kaip prisiegti saugos diržu (3 taškai) galinėje 1-oje sėdynėje	2-7
Saugos diržų įtempikliai ir apkrovos ribotuvai	2-8
Įtempikliai	2-8
Svorio apribojimas	2-9

Saugos diržo susegimas nėščiai moteriai · 2-9	saugos sistemų (CRS) sąrašas ······2-18	išsiskleidimo ······2-25
Saugos diržo įspėjimai ······2-9	Įspėjimas dėl vaiko saugos sistemos naudojimo ······2-18	Kiti atvejai ······2-26
Saugos sistemos kūdikiui ar mažam vaikui ······2-11	Oro pagalvė* ······ 2-19	Atvejai, kai vairuotojo / priekinio keleivio oro pagalvės neišsipučia ····2-26
Kūdikių ir vaikų saugumas ······2-12	Oro pagalvių įspėjamoji lemputė ······2-19	Atvejai, kai neišsipučia šoninės arba užuolaidinės oro pagalvės ······2-26
Vaiko kėdutė ······2-12	Oro pagalvės smūgio jutiklis ir oro pagalvės valdymo modulis ······2-20	Įspėjimai dėl oro pagalvės ······2-26
Eksplotacijos vadovo lentelė informuoja apie vaiko apsaugos sistemų įrengimo tinkamumą įvairioms sėdimosioms pozicijoms ······2-12	Oro pagalvės konfigūracija ······2-20	
Vaiko saugos sistemos tvirtinimas saugos diržu ······2-13	Keleivio oro pagalvės ON/OFF (įjungimo ir išjungimo) jungiklis ······2-20	Padangų slėgio stebėjimo sistema (TPMS)* ······ 2-28
Į kelią atsukta vaiko kėdutė ······2-13	Vairuotojo oro pagalvė ······2-21	Padangų slėgio tikrinimas ······2-28
Į atlošą atsukta vaiko kėdutė ······2-13	Vairuotojo kelių oro pagalvė ······2-21	Jei padangų slėgis yra nenormalus arba netinkamai veikia TPMS ······2-29
Vaiko saugos sistemos tvirtinimas naudojant ISOFIX tvirtinimo įtaisų sistemą ······2-14	Priekinio keleivio oro pagalvė ······2-21	TPMS būsenos rodymas prietaisų skydelyje ······2-30
ISOFIX apatinio tvirtinimo įtaiso naudojimas ······2-14	Priekinės sėdynės šoninė oro pagalvė ······2-22	Kai nustatytas žemas padangų slėgis ····2-32
Sėdynės kilpų naudojimas ······2-15	Užpakalinės sėdynės šoninė oro pagalvė ······2-22	Kai padangas sukeitėte vietomis ······2-32
Saugus ISOFIX sėdynės naudojimas ······2-16	Užuolaidinė oro pagalvė ······2-22	Įspėjimai apie TPMS ······2-33
Eksplotacijos vadovo lentelė informuoja apie ISOFIX vaiko apsaugos sistemų įrengimo tinkamumą įvairioms ISOFIX pozicijoms ······2-17	Atvejai, kuriais oro pagalvė neišsipučia ····2-23	Apsaugos nuo vagystės ir įspėjamoji sistema ······ 2-34
Tinkamų universalių vaikų saugos sistemų (CRS) sąrašas ······2-18	Esant nedideliam susidūrimui ······2-23	Imobilizavimo sistema ······2-34
Tinkamų universalių ISOFIX vaikų saugos sistemų (CRS) sąrašas ······2-18	Įvykus galiniam susidūrimui ······2-23	Imobilizatoriaus / išmaniojo raktelio įspėjamoji lemputė ······2-34
	Įvykus šoniniam susidūrimui ······2-24	Jei variklis nepasileidžia ······2-35
	Esant įstrižiniam susidūrimui ······2-24	Kai sugenda atsakiklis ······2-35
	Susidūrus su siauru daiktu ······2-24	Kai pametate raktelį ······2-35
	Jei automobilis pavažiuoja po kita transporto priemone ······2-25	Apsaugos nuo vagystės sistema ······2-36
	Automobiliui apsivertus ······2-25	Apsaugos nuo vagystės režimo įjungimas ······2-36
	Antrinė trauma dėl oro pagalvės	

Apsaugos nuo vagystės sistemos įjungimas	2-36
Vagystės signalizacijos parengties būsena	2-37
Apsaugos nuo vagystės režimo atšaukimas	2-37

3. Patogumo įranga

Durys 3-2

Durų užrakinimas, atrakinimas ir atidarymas	3-2
Durų užrakinimo/atrakinimo funkcija	3-2
Durų atidarymo svirtelė	3-2
Durų užrakinimo/atrakinimo mygtukas	3-2

Auto door lock function at the time of Automatinės durų užrakto funkcijos veikimas važiuojant	3-3
---	-----

Automatinės durų atrakinimo funkcijos veikimas avarijos atveju	3-3
---	-----

Vaikų saugos durų užraktas	3-4
Durų užrakto užrakinimas / atrakinimas	3-4

Sėdynė 3-5

Sėdynės, valdymo jungikliai, mygtukai, svirtelės ir dirželiai	3-5
Priekinė sėdynė	3-6
Galvos atramos reguliavimas	3-6
Priekinės ir galinės padėties nustatymas	

ženklas	3-6
Galvos atramos aukščio nustatymas	3-6
Atskyrimas / montavimas	3-6
Elektra valdomų sėdynių nustatymas*	3-7
Priekinės ir galinės sėdynių padėties nustatymas (vairuotojo sėdynė / priekinė keleivio sėdynė)	3-7
Sėdynės aukščio nustatymas (vairuotojo / priekinio keleivio sėdynės)	3-7
Atramos kampo (vairuotojo sėdynės) nustatymas	3-8
Sėdynės atlošo kampo nustatymas (vairuotojo sėdynės / priekinės keleivio sėdynės)	3-8
Juosmens atramos (vairuotojo sėdynės) nustatymas	3-8
Priekinės keleivio sėdynės nustatymas rankiniu būdu	3-9
Priekinės ir galinės padėties nustatymas	3-9
Sėdynės atlošo padėties nustatymas	3-10
Priekinio keleivio įsėdimo mygtukas	3-10
Priekinės ir galinės padėties nustatymas	3-10
Sėdynės atlošo padėties nustatymas*	3-10
1 eilės galinės sėdynės	3-11
Galvos atramų aukščio nustatymas	3-11
Galinė 1 eilės sėdynė (centrinė galvos atrama)	3-12

Galvos atramos aukščio nustatymas	3-12
Sėdynės atlošo padėties nustatymas	3-12
Dvigubai sulankstomos 1 eilės galinės sėdynės	3-13
2 eilės galinės sėdynės (7-ių vietų automobilis)*	3-15
Galvos atramų aukščio nustatymas	3-15
2-ios eilės galinių sėdynių sulenkimas	3-15
Sėdynės vėdinimas ir šildymas	3-16
Priekinės sėdynės vėdinimas ir šildymas	3-16
Priekinės sėdynės ventiliavimas	3-16
Priekinės sėdynės šildytuvas	3-17
Išmaniojo priekinių sėdynių šildytuvo valdymas	3-17
1 eilės galinės sėdynių šildytuvas	3-18
Lengvas įsėdimas į vairuotojo sėdynę*	3-19
Patogaus įsėdimo funkcijos įjungimas ir (arba) išjungimas	3-19
Patogaus įsėdimo funkcijos veikimas įlipant į automobilį ir išlipant iš jo	3-19
Vairuotojo sėdynės ir išorinio užpakalinio vaizdo veidrodžio atmintis	3-20
Padėties išsaugojimas	3-20
Įrašytos padėties atkūrimas	3-21
Įspėjimai ir saugos priemonės, susiję su sėdynėmis	3-21

Elektra valdomi langai 3-22

Vairuotojo sėdynės ir priekinės keleivio sėdynės lango atidarymas ir uždarymas	3-22
---	------

Vairuotojo / priekinio keleivio langas	3-22	Uždarymas	3-29	Degalų bako dangtelio atidarymas	3-38
Vairuotojo / priekinio keleivio lango uždarymas	3-22	Elektra valdoma bagažinė*	3-30	Degalų bako dangtelio uždarymas	3-39
Vairuotojo lango saugos funkcija	3-23	Atidarymas ir uždarymas vairuotojo sėdynės mygtuku	3-30	Žibintai ir lemputės	3-40
Užpakalinių langų atidarymas ir uždarymas	3-23	Atidarymas ir uždarymas išmaniuoju rakteliu	3-31	Išorinės šviesos ir lemputės	3-40
Galinės sėdynės lango užrakto funkcija	3-24	Atidarymas ir uždarymas bagažinės dangčio mygtuku	3-31	Šviesų jungiklis	3-41
Stoglangis*	3-25	Apsaugos nuo suspaudimo funkcija	3-32	Priekinių žibintų įjungimas	3-41
Stoglangio atidarymas	3-26	Atidarymo aukščio nustatymas	3-32	Užpakalinių žibintų įjungimas	3-41
Automatiškas atidarymas	3-26	Bagažinės dangčio nustatymo perjungimas	3-32	Automatinių žibintų funkcijos įjungimas	3-41
Atidarymas rankiniu būdu	3-26	Išmanioji bagažinė*	3-33	Visų šviesų išjungimas	3-41
Stoglangio uždarymas	3-26	Išmaniojo bagažinės dangčio įjungimas / išjungimas	3-33	Priekinių rūko žibintų įjungimas	3-41
Automatiškas uždarymas	3-26	Išmaniosios bagažinės atidarymas	3-34	Užpakalinių rūko žibintų įjungimas*	3-41
Uždarymas rankiniu būdu	3-26	Veikimo sąlygos	3-34	Priekinių rūko žibintų išjungimas	3-41
Stoglangio pakreipimas aukštyn / žemyn	3-27	Veikimo etapas	3-34	Kairiojo / dešiniojo posūkio signalo įjungimas ir išjungimas	3-41
Pakreipimas aukštyn (galinės dalies atidarymas)	3-27	Išmaniojo bagažinės dangčio funkcijos išjungimas	3-34	Tolimųjų priekinių šviesų įjungimas / išjungimas	3-42
Pakreipimas žemyn (galinės dalies uždarymas)	3-27	Bagažinės dangčio atidarymas avarijos atveju	3-35	Tolimųjų ir artimųjų šviesų įjungimas tuo pačiu metu	3-42
Atidaryto stoglangio įspėjimas	3-27	Variklio gaubtas	3-37	Avariniai žibintai	3-42
Stoglangio saugos funkcija	3-27	Variklio dangčio atidarymas	3-37	Priekinių žibintų kampo reguliavimas	3-43
Stoglangio perjungimas	3-28	Variklio dangčio uždarymas	3-37	Priekinių žibintų spindulio kampo nustatymas	3-43
Atvejai, kai reikia perjungti stoglangį	3-28	Tikrinimas prieš uždarant variklio dangtį	3-37	Priekinių žibintų spindulio kampo nustatymo standartas	3-44
Perjungimas	3-28	Variklio dangčio uždarymas	3-37	Dieninių šviesų sistema (DRL)*	3-44
Bagažinės dangtis	3-29	Kuro įleidimo anga	3-38	Jei įsijungia DRL	3-44
Rankiniu būdu valdomas bagažinės dangtis	3-29			Jei išsijungia DRL	3-45
Atidarymas	3-29			Posūkio žibintas	3-45
				Išmaniosios tolimosios šviesos	

(SHB)*	3-45	bagazinės šviesa	3-53	pasirinkimas	3-58
SHB nustatymas	3-45	Saulės skydelio / veidrodžio šviesa	3-53	Išorinio užpakalinio vaizdo veidrodžio	
Jei įsijungia tolimosios šviesos	3-46	Durų apšvietimo lemputė (priekinių		kampo nustatymas	3-58
Jei išsijungia tolimosios šviesos	3-46	sėdynių)	3-54	Salono šviesos	3-59
Šviesų jungiklio naudojimas	3-47	Pirštinių dėtuovės šviesa	3-54	ECM salono veidrodis*	3-59
Automatinis artėjimo žibintas*	3-47	Kojų erdvės apšvietimo lemputė	3-54	Ranka valdomas vidinis užpakalinio	
Informacijos režimas 3-48		Prietaisų skydelio lemputė (centrinė)	3-55	vaizdo veidrodėlis	3-60
Atsisveikinimo režimas	3-48	Durų rankenos lemputė	3-55	Rankinis dienos/nakties režimo	
Jei išsijungia automatinė transporto		Dekoratyvus apšvietimas*	3-55	reguliavimas	3-60
priemonės artėjimo lemputė	3-48				
Pasveikinimo šviesa	3-48	Valytuvų ir ploviklio jungiklis	3-56	Šildymo ir oro kondicionavimo	
Palydos į namus / pasitikimo šviesa*	3-49	Priekinio lango valytuvai	3-56	sistema*	3-61
Palydos į namus / pasitikimo šviesos		Priekinio lango valytuvo veikimo		Oro srauto krypties nustatymas ir	
nustatymas	3-49	greičio nustatymas	3-56	ventiliatoriaus greitis	3-61
Palydos į namus šviesa	3-49	Priekinio lango ir plovimo skysčio		Priekinio oro paskirstymas ir	
Pasitikimo šviesos veikimas	3-49	šąsaja	3-56	ventiliatoriaus greičio valdymas	3-62
Automatinė šviesos funkcija*	3-50	Priekinio lango ploviklis	3-56	Šildytuvo ir oro kondicionieriaus	
Automatinė šviesos jutiklis	3-50	Užpakalinio lango valytuvus	3-57	nustatymas / valdymas	3-62
Salono lemputė	3-51	Užpakalinio lango valytuvo ir plovimo		AC aušinamojo skysčio / alyvos	
Priekinė salono lemputė (viršutinė		skysčio funkcija	3-57	keitimas	3-62
konsole)	3-52	Lietui jautrus valytuvus*	3-57	Šildytuvo ir oro kondicionavimo sistemos	
Vairuotojo lemputės jungiklis	3-52	Lietaus jutiklis	3-57	valdymas*	3-64
Keleivio lemputės jungiklis	3-52			Šildytuvo ir oro kondicionieriaus	
Su durimis susietas jutiklinis jungiklis	3-52	Veidrodis	3-58	įjungimas ir išjungimas	3-66
Vairuotojo, priekinio keleivio ir (arba)		Išorinis užpakalinio vaizdo veidrodis	3-58	Temperatūros valdymas vairuotojo ir	
galinės antrosios eilės sėdynės		Išorinio užpakalinio vaizdo veidrodžio		(arba) keleivio pusėje	3-66
jutiklinis salono lemputės jungiklis	3-52	sulenkimas atlenkimas	3-58	Nepriklausomas temperatūros	
Priekinė salono lemputė	3-52	Automatinis sulenkimas / atlenkimas	3-58	valdymas (SYNC išjungta)	3-66
Išmanojo raktelio ir priekinės salono		Išorinio užpakalinio vaizdo veidrodžio		Temperatūros sinchronizavimo	
lemputės susiejimo funkcija	3-52	sulenkimas	3-58	valdymas (SYNC On)	3-67
Salono apšvietimo lemputė /		Išorinio užpakalinio vaizdo veidrodžio		AUTO režimui	3-67

Mechaninis režimas	3-67	veikimas	3-77	Veidrodis ir lemputė	3-85
Oro paskirstymas	3-68	Vairaratis	3-78	Pagalbinė rankenėlė su kabliuku	
Lango šildytuvo įjungimas	3-69	Vairo aukščio / ilgio reguliavimas	3-78	drabužiams	3-86
Lango stiklo išdžiovinimas	3-69	Vairaračio šildytuvus*	3-78	Šoninė rankena prie galinių sėdynių	3-86
Automatinė džiovinimo sistema	3-70	Signalas	3-78	Užpakalinio lango ritininė užsklanda	3-87
Automatinė džiovinimo sistema		Informacijos ir pramogų		Dėtuve	3-88
Automatinio džiovinimo sistemos		sistema*	3-79	Priekinės sėdynės / užpakalinės sėdynės	
veikimo lygiai	3-70	Išmanioji audio sistema	3-79	puodelio laikiklis	3-88
ECO režimas	3-71	AV / Navigacijos sistema	3-80	Priekinė dėtuve	3-88
AQS sistemos įjungimas / išjungimas	3-71	Daugialypės terpės lizdai	3-80	Užpakalinė dėtuve	3-89
AQS veikimo indikatorius	3-71	Vairaračio valdymo jungikliai	3-81	Pirštinių dėtuve	3-89
AQS išjungimo sąlygos	3-71	Bluetooth® laisvų rankų sistema	3-81	Konsolė	3-90
Šildytuvus ir oro kondicionavimo sistema		Garso išjungimas	3-81	Žemėlapiu kišenė duryse	3-90
(mechaninė)	3-72	Garso stiprumo nustatymas	3-81	Sėdynės atlošo kišenė	3-91
Šildytuvo ir oro kondicionieriaus		Daugialypės terpės paieška (SEEK)	3-81	Bagažinės dėtuve	3-91
nustatymas / valdymas	3-73	Režimo pasirinkimas	3-81	Lagaminų skyriaus daiktų dėtuve	3-91
Ventiliatoriaus greičio nustatymas	3-73	Balso komandų atpažinimo funkcija	3-82	Belaidė išmaniųjų telefonų įkrovimo	
Temperatūros nustatymas	3-73	Antena (GPS, radijas)	3-82	sistema*	3-92
Priekinio lango šildymas ir		USB lizdas	3-83	Telefono įkrovimas	3-92
džiovinimas	3-74	Maitinimo lizdas	3-84	Papildoma įranga bagažinėje	3-94
Gryno oro tiekimo ir cirkuliavimo		Salono patogumo įranga	3-85	Bagažinės skyriaus viršutinė danga*	3-94
režimų perjungimas	3-73	Saulės skydelis ir kortelių dėtuve		Viršutinės bagažinės dangos įdėjimas	3-94
MAX A/C (oro kondicionavimo)		(vairuotojo pusėje)		Viršutinės bagažinės dangos padėties	
jungiklis	3-74	3-85	keitimas	3-94
Oro srauto krypties pasirinkimas	3-75	Saulės skydelis	3-85	Bagažinės dėtuve	3-95
Lango šildytuvo naudojimas	3-75	Kortelių laikiklis	3-85	Bagažo plokštė 5 vietų ir 7 vietų	
Drėgmės šalinimas nuo stiklo	3-76			automobiliuose	3-95
Užpakalinis oro kondicionierius (dvigubas				Bagažo plokštės nustatymas j	
A/C)*	3-77				
Užpakalinio oro kondicionieriaus					

vienaukštę arba dviaukštę.....	3-95
Bagażinės tinklės*	3-96
Bagażo tinklas (be bagażo plokštės)*	3-96
Bagażo tinklas (be bagażo pertvaros)*	3-96
Stogo bagażinė	3-97

4. Variklio paleidimas ir vairavimas

Variklio paleidimas ir pradėjimas važiuoti

Variklio paleidimas (REKES)	4-2
Variklio paleidimas (išmanusis raktelis).....	4-2
Pajudėjimas iš vietos	4-3
Variklio išjungimas	4-4

Paleidimo raktelio funkcijos

Vairaračio atrakinimas	4-6
Raktelio spynelės apšvietimas.....	4-6
Raktelio įspėjamasis signalas	4-6
Variklio paleidimas	4-7

Rekes raktelio baterijos keitimas..

Keitimo procedūra	4-8
-------------------------	-----

START / STOP jungiklis

OFF būseną	4-9
ACC būseną	4-9
ON būseną	4-9

READY būseną	4-9
Variklio paleidimas	4-10
Variklio paleidimas	4-10
Variklio paleidimas iš naujo, kai jo paleisti negalima	4-10
Variklio paleidimas žiemos metu	4-11
Variklio išjungimas	4-11
Variklio išjungimas važiuojant (avarijos atveju)	4-12
Sistemos saugos režimas	4-12
Saugus START STOP jungiklio valdymas	4-12

Nuotolinio valdymo pultelis ir paleidimo raktelis

Panikos mygtukas (ES) (Veikia tik tada, kai įkištas uždegimo raktelis)	4-14
Panikos mygtukas	4-14
Panikos mygtukas (paspauskite ir palaikykite)	4-14
Durų užrakinimo mygtukas	4-14
Užrakinimas (trumpai paspauskite)	4-14
Durų atrakinimo mygtukas	4-15
Atrakinimas (trumpai paspauskite)	4-15
Trumpas UNLOCK mygtuko paspaudimas (išjungtas saugos užraktas)	4-15
Trumpas UNLOCK mygtuko paspaudimas (įjungtas saugos užraktas)	4-15

Kaip nustatyti apsaugos UNLOCK sistemą	4-16
Kai pametate nuotolinio valdymo raktelį	4-17
Dega salono lemputė	4-17
Grindinio apšvietimo šviesa	4-17
Avarinio raktelio naudojimas	4-17
Avarinio raktelio atlenkimas / sulenkimas	4-17
Durų užrakinimas / atrakinimas atsarginiu rakteliu	4-17
Variklio paleidimas kai išmaniojo raktelio baterija išsiekvojusi, ar esant trukdžiams ir pan. (avarijos atveju)	4-18
Išmaniojo raktelio baterijos keitimas	4-19

Išmanusis raktelis*

Kiekvieno mygtuko funkcija	4-20
Durų užrakinimas	4-21
Durų atrakinimas (kai įjungta saugos atrakinimo sistema)	4-22
Durų atrakinimas (kai išjungta saugos atrakinimo sistema)	4-23
Lango atidarymas ir uždarymas	4-23
Bagażinės atidarymas / uždarymas (A tipas)	4-23
Panikos režimo įjungimas / išjungimas (B tipas)	4-23
Papildomos funkcijos	4-24
Išmanioji durų automatinio užrakto sistema (automatinis užrakinimas)	4-24

Išmaniųjų durų automatinio užrakimo funkcijos įjungimas	(tik GCC)	4-24	4-36	paskirstymo sistemos (EBD)*	4-45
Durų užrakinimas / atrakinimas durų rankenėlės jungikliu	Variklio aušinamojo skysčio temperatūra	4-25	4-36	Elektroninio stovėjimo stabdžio (EPB) įspėjamoji lemputė	4-45
Durų užrakinimas durų rankenėlės jungikliu	Nuvažiuotas atstumas	4-25	4-37	AUTO HOLD (automatinio stovėjimo stabdžio) indikatorius / įspėjamoji lemputė	4-45
Durų atrakinimas (kai įjungta saugos atrakinimo sistema)	Pavarų perjungimo svirtelės padėtis	4-26	4-38	Automatinė pavarų dėžė	4-45
Durų atrakinimas jutikliu (kai išjungta saugos atrakinimo sistema)	Automatinė pavarų dėžė	4-26	4-38	Pavarų perjungimo indikatorius	4-46
Saugos išmaniojo raktelio sistemos naudojimas (jutiklinis jutiklis)	Pavarų perjungimo indikatorius	4-27	4-38	Įspėjamosios lemputės ir indikatoriai	4-46
Avarinio raktelio naudojimas	Įspėjamosios lemputės ir indikatoriai	4-29	4-40	Saugos diržų įspėjamoji lemputė	4-46
Unfolding/folding the emergency Avarinio raktelio atlenkimas / sulenkimas	Saugos diržų įspėjamoji lemputė	4-29	4-40	Oro pagalvių įspėjamoji lemputė	4-46
Durų užrakinimas / atrakinimas atsarginiu rakteliu	Oro pagalvių įspėjamoji lemputė	4-29	4-40	Variklio alyvos slėgio įspėjamoji lemputė	4-46
Variklio paleidimas kai išmaniojo raktelio baterija išsiekvojusi, ar esant trukdžiams ir pan. (avarijos atveju)	Variklio alyvos slėgio įspėjamoji lemputė	4-30	4-40	Įkrovimo įspėjamoji lemputė	4-46
Išmaniojo raktelio baterijos keitimas	Įkrovimo įspėjamoji lemputė	4-31	4-41	Atvirų durų įspėjamoji lemputė	4-46
Prietaisų skydelis	Atidaryto variklio dangčio įspėjamoji lemputė	4-32	4-42	Pagrindinis simbolis (Supervision tipas)	4-46
Supervision prietaisų skydelis*	Pagrindinis simbolis (Supervision tipas)	4-32	4-42	Išmaniojo bagažinės dangčio indikatorius (Supervision tipas)	4-47
Standartinis prietaisų skydelis	Išmaniojo bagažinės dangčio indikatorius (Supervision tipas)	4-34	4-42	SCR įspėjamoji lemputė*	4-47
Važiavimo informacijos ekranas	SCR įspėjamoji lemputė*	4-36	4-43	Variklio perkaitimo įspėjamoji lemputė	4-48
Variklio aps./min.	Variklio perkaitimo įspėjamoji lemputė	4-36	4-43	SSPS įspėjamoji lemputė*	4-48
Važiavimo greitis	SSPS įspėjamoji lemputė*	4-36	4-43	Vandens separatoriaus įspėjamoji lemputė (tik DSL)	4-48
Įspėjamoji greičio viršijimo lemputė	Vandens separatoriaus įspėjamoji lemputė (tik DSL)	4-36	4-43	Stabdžių sistemos įspėjamoji lemputė	4-49
	Stabdžių sistemos įspėjamoji lemputė	4-36	4-43	ABS (stabdžių antiblokavimo sistemos)* įspėjamoji lemputė	4-49
	ABS (stabdžių antiblokavimo sistemos)* įspėjamoji lemputė	4-36	4-44	Elektroninės stabdžių galios	4-49
	Elektroninės stabdžių galios	4-36	4-44		

Išvažiavimo iš eismo juostos indikatorius / įspėjamoji lemputė*	4-49
Ijungto apšvietimo indikatorius	4-50
Priekinio rūko žibinto ON (veikia) indikatorius*	4-50
Užpakalinio rūko žibinto ON (ijungtas) indikatorius*	4-50
HBA indikatorius*	4-50
Priekinių tolimųjų šviesų indikatorius	4-51
Posūkio signalas / pavojaus įspėjamoji lemputė	4-51
Imobilizavimo / išmaniojo raktelio įspėjamoji lemputė	4-51
Vairaračio nelaikymo įspėjamoji lemputė (standartinė)	4-52
WINTER (žiema) / SPORT (sportas) indikatorius lemputė	4-52
Galios režimo indikatorius*	4-52
Išmaniojo raktelio tikrinimo indikatorius*	4-53
Automatinės greičio valdymo sistemos indikatorius	4-53
Automatinės greičio valdymo sistemos Ready indikatorius	4-53
ESCL (elektrinio vairaračio kolonėlės užrakto įspėjamoji lemputė)*	4-53
Greičio viršijimo įspėjamoji lemputė (tik GCC)	4-54
ISG indikatorius / įspėjamoji lemputė	4-54
ISG OFF indikatorius	4-54
Pagrindinis meniu	4-55

Pagrindinio meniu sąrašas	4-56
Kelionės kompiuteris	4-56
Galimas nuvažiuoti atstumas iki degalų bakas bus tuščias / vidutinis degalų taupymas / momentinis degalų taupymas	4-56
Rida / vidutinis automobilio greitis / važiavimo laikas	4-58
Važiavimo informacija po išvykimo ir įjungimo sistemos) kumuliacinis laikas	4-58
TPMS būseną	4-59
Karbamido tirpalo kiekis	4-59
Skaitmeninis spidometras	4-60
Važiavimo pagalbos sistemos įspėjimo apie vairuotojo dėmesio atitraukimą sistema	4-60
AV ekranas	4-61
TBT (posūkis po posūkio)	4-61
Naudotojo nustatymo režimas	4-62
Pasveikinimo šviesa	4-62
Prietaisų skydelio nustatymai	4-64
Informacijos ekrano nustatymai	4-66
Automobilio nustatymai	4-66

Pavarų perjungimo svirtelė (automobiliuose su mechanine pavarų dėže) 4-119

Žemesnės pavaros įjungimas	4-120
Pavaros padėtis statant automobilį	4-120

Sankabos naudojimas	4-120
Vairavimo patarimai, kaip normaliai pradėti važiuoti ar pradėti važiuoti įkalnėn	4-120
EPB (elektrinių stovėjimo stabdžių) sistemos veikimas važiuojant į kalną	4-121

Automatinė pavarų perjungimo svirtis* (A tipas) 4-122

Pavarų svirtelės padėtis	4-122
Vairaračio perjungiklis (-/+)	4-122
Mechaninės pavarų dėžės valdymo svirtelė	4-122
Pavarų perjungimo svirtelės perjungimas į tikslinę padėtį	4-123
Pavarų svirtelės padėčių funkcijos	4-124
P (stovėjimo) padėtis	4-124
R (atbulinės eigos) padėtis	4-124
N (neutrali) padėtis	4-125
D (važiavimo) padėtis	4-125
M (mechaninė) padėtis	4-126

Pavarų perjungimo svirtis automobilije su automatine pavarų dėže (B tipas)* 4-127

P (stovėjimo) padėtis	4-128
R (atbulinės eigos) padėtis	4-128
N (neutrali) padėtis	4-128
D (važiavimo) padėtis	4-129
M (mechaninė) padėtis	4-130

Pavarų perjungimas	4-130
Pavarų perjungimas rankiniu būdu	4-131
Informacija apie aukštesnės arba žemesnės pavaros įjungimą rodoma prietaisų skydelyje	4-132
Variklio stabdžio naudojimas	4-132
Jei pavarų svirtelės negalite perjungti iš P padėties į kitą padėtį - tik GSL	4-133
Automobilio su automatine greičių dėže vairavimas	4-134
Variklio stabdžio naudojimas	4-135
Žemesnės pavaros įjungimo funkcijos naudojimas	4-136
Automatinės pavarų dėžės saugos režimas	4-136
Saugos režimo nustatymas iš naujo, kai pavarų perjungimo svirtis yra nustatyta į padėtį	4-136
Saugos režimo nustatymas iš naujo	4-136
Jei iš naujo nustačius saugos režimą atsiranda fiksuotos pavarų perjungimo svirties reiškinys	4-136
Automobilio su automatine greičių dėže vairavimas	4-137
4WD sistema*	4-138
Perjungimas į 4WD	4-138
Perjungimas tarp 2H ir 4H režimų	4-138
Perjungimas tarp 2H ir 4H ir	

4L režimų	4-138
Automobilio važiavimo režimai ir indikatoriai	4-139
2WD (2H) režimas	4-139
4WD HIGH (4H) režimas	4-139
4WD LOW (4L) režimas	4-140
4WD CHECK sistemos įspėjamasis indikatorius	4-140
Cautions for using the 4WD system	4-141
*LD (diferencialo užraktas)	4-142
Savybės	142
Važiavimo režimas	4-143
Važiavimo režimo pasirinkimo jungiklis	4-143
Variklio išjungimo / paleidimo sistema (ISG)*	4-144
Variklio automatinis išjungimas	4-144
Automatinis variklio paleidimas iš naujo	4-144
ISG sistemos išjungimas	4-145
ISG sistemos aktyvavimo sąlygos	4-145
Priverstinės paleidimo sąlygos	4-145
Akumuliatorius jutiklis (BSC)	4-146
Akumuliatoriaus jutiklio (BSC) įjungimo sąlygos	4-146
Greičio valdymo sistema	4-147
Greičio valdymo sistemos naudojimo sąlygos	4-147

Greičio valdymo sistemos jungiklis ir indikatorius	4-147
Greičio valdymo sistemos jungiklis	4-147
Greičio valdymo sistemos parengties / įjungimo ekranas	4-148
Automatinė greičio valdymo sistema PASIRENGUSI	4-148
Automatinė greičio valdymo sistema ĮJUNGTA	4-148
Greičio valdymo sistemos važiavimo greičio nustatymas	4-149
Greičio valdymo sistemos greičio didinimo procesas	4-150
Greičio sumažinimas greičio valdymo sistemoje	4-151
Greičio valdymo sistemos išjungimas	4-151
Išjungimo sąlygos	4-151
Kitos išjungimo sąlygos atsižvelgiant į automobilio būklę	4-151
Greičio valdymo sistemos atnaujinimas	4-152

Išmanioji / adaptyvioji greičio valdymo sistema* 4-153

Išmaniosios greičio valdymo sistemos parengties / įjungimo ekranas	4-153
Išmanioji greičio valdymo sistema parengta	4-153
Išmaniosios greičio valdymo sistemos nustatymas (įjungta)	4-153
Išmaniosios greičio valdymo sistemos	

įjungimas prietaisų skydelyje	4-154
Išmaniosios greičio valdymo sistemos nustatymas	4-154
Greičio didinimas	4-155
Greičio mažinimas	4-155
Laikinas greičio didinimas	4-155
Išjungimas	4-156
Išjungimo sąlygos	4-156
Kitos išjungimo sąlygos	4-156
Santrauka	4-157
Išjungimas	4-157
Vairaračio (vairavimo jėgos) valdymo įspėjimas	4-158
Saugaus atstumo iki priekyje važiuojančio automobilio nustatymas	4-160
Išankstinis situacijos supratimas	4-161
Pajudėjimas iš vietos, kurioje susidarė spūstys	4-161
Kliūties prieš automobilį nustatymo jutiklis (Priekinis radaras + priekinė kamera)	4-161
Transporto priemonę aptikti sunku šiomis aplinkybėmis:	4-162
Neaptiktas priešais einantis pėsčiasis	4-163
Vingiuotas kelias	4-163
Į kalną ir nuo kalno	4-164
Persirikiavimas	4-164
Priekyje važiuojančios transporto priemonės nustatymas	4-165

Stabdžių sistema	4-166
Kojinis stabdys	4-167
Patikrinkite, ar pedalo eigos kelyje nėra pašalinių daiktų	4-167
Stabdžių trinkelį ir (arba) diskų tikrinimas ir keitimas	4-168
Jei stabdžių sistema neveikia	4-168
Stabdžių antiblokavimo sistema (ABS)*	4-168
ABS įspėjamoji lemputė	4-169
Elektroninė stabdžių galios paskirstymo sistema (EBD)	4-169
EBD įspėjamoji lemputė*	4-170
Avarinio stabdymo signalas (ESS)*	4-170
Įjungimo ir išjungimo sąlygos	4-170
Elektroninė droselio valdymo sistema ESP*	4-171
ESP indikatorius / įspėjamoji lemputė	4-171
ESP OFF indikatorius	4-171
Reiškinys, atsirandantis kai įjungiami ESP sistema	4-172
Kada reikia išjungti ESP funkciją	4-172
Važiavimo į pakalnę pagalbos sistema (HDC)*	4-173
HDC sistemos įjungimas / išjungimas	4-173
HDC indikatorius / įspėjamoji lemputė	4-174
HDC išjungimo sąlygos	4-174
HDC veikimas	4-174
Elektrinis stovėjimo stabdys (EPB)	4-175
EPB taikymas	4-175
EPB sistemos išsijungimas	4-175
Automatinis EPB sistemos išsijungimas	4-176

EPB įspėjamoji lemputė / stabdžių įspėjamoji lemputė	4-176
EPB (elektrinių stovėjimo stabdžių) avarinis režimas	4-176
AUTOMATINIS IŠLAIKYMAS*	4-178
AUTO HOLD funkcijos įjungimas	4-178
AUTO HOLD funkcijos išjungimas	4-178
AUTO HOLD funkcijos naudojimas	4-178
AUTO HOLD (automatinio stovėjimo stabdžio) indikatorius / įspėjamoji lemputė	4-179

Autonominė avarinė stabdžių sistema (AEBS)*

AEBS indikatorius / įspėjamoji lemputė	4-180
AEBS OFF indikatorius	4-180
AEBS indikatorius / įspėjamoji lemputė	4-180
Įjungtas AEBS	4-181
Susidūrimo iš priekio sistemos jautrumo laipsnio nustatymas	4-181
AEBS veikimas	4-182
Įjungimo sąlygos	4-183
Išjungimo sąlygos	4-183
AEBS negali tinkamai nustatyti transporto priemonės esant toliau nurodytoms sąlygoms.	4-183
AEBS negali nustatyti pėsčiojo	4-186

Galinė ir šoninė įspėjamoji sistema*

Galinės ir šoninės įspėjamosios sistemos įjungimo ekranas	4-188
Galinės ir šoninės sistemos įspėjamojo signalų įjungimas / išjungimas	4-189

Galinės ir šoninės įspėjamosios sistemos įspėjimo lygis	4-189
Pirmasis įspėjimas	4-189
Antrasis įspėjimas	4-189
Kai galinė ir šoninė įspėjamoji sistema veikia netinkamai	4-190
BSW sistema	4-190
BSW sistemos įjungimas ir išjungimas	4-190
Veikimo sąlygos	4-191
BSA sistema	4-191
Veikimo sąlygos	4-191
BSA išjungiamą, kai:	4-191
LCW sistema	4-192
LCW sistemos įjungimas ir išjungimas	4-192
Veikimo sąlygos	4-192
RCTW sistema	4-192
RCTW sistemos įjungimas / išjungimas 4-193	
Įjungimo sąlygos	4-193
RCTA sistema	4-193
RCTA sistemos įjungimas ir išjungimas	4-194
Veikimo sąlygos	4-194
Atvejai, kai sistema neįsijungia	4-194
Atvejai, kai RCTA sistema veikia netinkamai	4-194
SEW sistema	4-195
SEW sistemos įjungimas ir išjungimas	4-196
Veikimo sąlygos	4-196

LDWS (išvažiavimo iš eismo juostos įspėjamoji sistema)*4-197

LDWS sistemos įjungimas / išjungimas	4-197
LDWS ON indikatorius	4-197
Įjungimo sąlygos	4-198
Pranešimas prietaisų skydelyje	4-199
LDWS ĮJUNGTĄ (PARUOŠTĄ)	4-199
Kai yra atpažįstamos eismo juostos abiejose pusėse	4-199
Kai atpažįstama tik viena eismo juosta	4-199
Jei automobilis važiuoja nedideliu greičiu arba neatpažįstama jokia eismo juosta	4-199
Išvažiuojama iš eismo juostos neįjungus posūkio signalo	4-199
Jei sistema neveikia	4-199
Sistemos tikrinimas	4-200
Kai sistema išjungiamą	4-200
Atvejai, kai sistema neįsijungia	4-200

Vairuotojo dėmesio reikalaujantys atvejai4-201

Važiavimo eismo juosta pagalbos funkcija (LKAS)*	4-202
LKAS įjungimas ir išjungimas	4-202
LKAS įjungimas / išjungimas	4-202
LKAS ON indikatorius	4-203
Veikimo sąlygos	4-203
Atvejai, kai sistema neįsijungia	4-204
Vairuotojo dėmesio reikalaujantys atvejai	4-205

Avarinis važiavimas eismo juostos ribose (ELK)*4-206

RKA-ROADEDGE (pagalbinė važiavimo eismo juosta sistema – <i>Roadedge</i>)	4-206
Įjungimas / išjungimas	4-206

TSR (kelio ženklų atpažinimo sistema)*4-209

Nustatymas	4-209
------------------	-------

FVSA (priekinė automobilio paleidimo signalizacija)*4-210

Statymo pagalbos sistema*4-211

Priekinė ir galinė kliūčių aptikimo sistema	4-211
Kliūtys nustatymo sistemos įjungimas	4-212
Indikatorius prietaisų skydelio ekrane	4-213
Įspėjamojo signalo intervalas	4-213
Jutiklio ir susijusios sistemos gedimas	4-214
Jei sistema neveikia arba veikia netinkamai	4-214
Įspėjimai dėl naudojimosi kliūtys priekyje / gale automobilio sistema	4-215
Užpakalinio vaizdo kamera	4-216
Aplinkinio vaizdo stebėjimo (AVM) sistema	4-217
Įjungimo sąlygos	4-218
AVM nustatymai	4-218
AVM veikimo principas	4-218

Dviguba automobilių stovėjimo aikštelė (statymas 2-oje

eilėje)4-220

5. Neatidėliotinos priemonės avarijos atveju

Įspėjamasis trikampis ir OVM (automobilio savininko techninės priežiūros įrankiai) 5-2

- Įspėjamasis trikampis 5-2
- Įspėjamojo trikampio laikymo vieta 5-2
- OVM įrankiai 5-3
- Įrankių vieta 5-3

Kai variklio negalima paleisti dėl išsieikvojusio akumulatoriaus 5-4

- Variklio paleidimas laidais iš kito automobilio akumulatoriaus 5-4

Kai variklis perkaista arba atsirado kitų problemų 5-6

- Kai variklis perkaista tiek, kad įsijungia įspėjamoji lemputė 5-6
- Variklio perkaitimo požymiai 5-6
- Neatidėliotinos priemonės, kai variklis perkaista 5-6
- Nelaimingas atsitikimas ar gaisras 5-7
- Avarija 5-7
- Gaisras 5-7
- Kai užsidega variklio patikros indikatorius 5-8

Kai užsidega vandens separatoriaus įspėjamoji lemputė (dyzelinis variklis) 5-8

Jei padanga pradurta 5-9

- Nuleistos padangos remontas / padangos pripūtimas naudojant serviso rinkinį 5-10
- Padangų remonto komplekto komponentai 5-10
- Remonto komplekto laikymo vieta 5-10
- Patvirtinimas, ar įmanoma suremontuoti padangą remonto komplektu, ar ne 5-10
- Remonto komplekto veikimo principas 5-11
- Nuleistos padangos remontavimas 5-11
- Suremontuotos padangos slėgio tikrinimas 5-15
- Padangos pūtimas 5-15
- Atsarginės padangos nuėmimas 5-17
- Atsarginės padangos keitimas 5-18
- Kai keičiate priekinę padangą 5-18
- Kai keičiate galinę padangą 5-19
- Atsargumo priemonės keičiant padangą 5-21

Kai automobilį reikia vilkti 5-22

- Sugedusio automobilio vilkimas 5-22
- Vilkimas vilkiku 5-22
- 4WD automobiliui 5-22
- 2WD automobiliui 5-22
- Kai vilkiko nėra (avarijos atveju) 5-23
- Vilkimo ašos primontavimas 5-23
- Vilkimo trosu naudojimas 5-24
- Priekabos vilkimas 5-25
- Priekabos krovimas 5-25
- Didžiausia leistina apkrova (kg) 5-25

- Jei nusprendžiate vilkti priekabą 5-25
- Priekabos svoris 5-25
- Priekabos gražulo svoris 5-25
- Priekabos stabdžiai 5-27
- Priekabos šviesos 5-27
- Padangos 5-27
- Padangų grandinės 5-27
- Stabdžių skystis 5-27
- Automatinės pavarų dėžės skystis 5-27
- Vilkimo patarimai 5-27
- Vairavimas kalnuose 5-28
- Statymas kalnuose 5-28
- Jei automobilis stovi įkalnėje, ir norite pradėti važiuoti 5-28
- Techninė priežiūra, kai važinėjama velkant priekabą 5-28

Kai automobilis sustojo dėl gedimo 5-29

Avarijos atveju 5-30

- Patarimai, kai greitkelyje įvyksta avarija ar gedimas 5-30

Gaisro atveju 5-31

- Gesintuvo patalpınimas automobilyje 5-31
- Gesintuvo laikymo vieta* (7 sėdimų vietų) 5-31
- Gesintuvo naudojimas 5-31
- Gesintuvo tikrinimas ir priežiūra 5-32

Kai smarkiai sninga 5-33

6. Periodiškas tikrinimas ir priežiūra

Periodiškas tikrinimas ir priežiūra

Planinės techninės priežiūros paslaugos (EU) - D22DTR 6-2

Planinės techninės priežiūros paslaugos (GEN) - D22DTR 6-5

Planinės techninės priežiūros paslaugos (atšiaurios sąlygos) – D22DTR 6-8

Priežiūra pagal grafiką – G20GDi 6-11

Planinės techninės priežiūros (atšiaurios sąlygos) – G20GDi 6-14

Variklio skyriaus tikrinimas 6-17

Dyzelinis variklis (D22DTR) 6-17

Benzininis variklis (G20DTR) 6-18

Variklio alyva 6-19

Alyvos lygio tikrinimas 6-19

Papildymas 6-19

Variklio alyvos paskirtis 6-20

Variklio alyvos sąnaudos 6-20

Variklio priežiūra 6-20

Keitimo intervalas 6-21

Specifikacija ir talpa 6-21

Įspėjimai ir saugaus tikrinimo taisyklės 6-21

Variklis 6-22

SAE klampumo klasės 6-22

Variklio aušinamasis skystis 6-23

Kiekio tikrinimas 6-23

Techninės apžiūros intervalai 6-23

Papildymas 6-24

Oro valymo sistema 6-25

Valymas 6-25

Keitimas 6-26

Degalų filtras (D22DTR) 6-27

Pripildymo pompos veikimo sąlygos 6-27

Vandens atskyrimo funkcija 6-27

Siurblio veikimas 6-27

Veikimo sąlygos 6-27

Veikimo būdas 6-28

Stabdžių ir sankabos skystis

(su M/T) 6-29

Specifikacija ir keitimas 6-29

Lygio patikra ir papildymas 6-29

Plovimo skystis 6-30

Plovimo skysčio pildymas 6-30

Vairaračio stiprintuvo skystis 6-31

Specifikacija ir talpa 6-31

Akumuliatorius 6-32

Akumuliatoriaus priežiūra 6-32

Techniniai duomenys 6-32

Uždegimo žvakės (benzininis variklis) 6-34

Valytuvo tikrinimas ir keitimas ... 6-35

Priekinio lango valytuvo šepetėlių keitimas 6-35

Galinio lango valytuvo šepetėlių keitimas 6-35

Valytuvo šepetėlio specifikacijos 6-35

Saugiklių ir relių tikrinimas ir keitimas 6-37

Variklio skyriaus saugiklis ir relės dėžė 37

Salono saugiklių dėžė 6-37

Saugiklių tikrinimas ir keitimas 6-38

Lempučių tikrinimas ir keitimas · 6-39

Lempučių specifikacijos ir tikrinimas 6-39

Žibintų ir lempučių specifikacijos ir kiekis 6-39

Lempučių tikrinimas 6-40

Išorinių žibintų ir lempučių vieta 6-41

Išorinių lempučių keitimas 6-42

Priekinių žibintų sausiklio keitimas 6-42

Priekinių žibintų sugeriamoji medžiaga* 6-42

Salono lempučių vieta 6-43

Salono lempučių keitimas 6-44

Durų lempučių keitimas 6-44

Saulės skydelio / veidrodžio lempučių keitimas 6-44

Pirštinių dėtuvės lempučių keitimas 6-45

Priekinio keleivio kojų apšvietimo

lemputės keitimas	6-46
Vairuotojo kojų apšvietimo lemputės keitimas	6-46
A/C filtro keitimas	6-48
Padangų ir ratų tikrinimas	6-50
Padangų slėgio tikrinimas	6-50
Nustatytas padangų oro slėgis	6-50
Ratų centravimas ir pusiausvyra tarp padangų ir ratų	6-50
Padangų nusidėvėjimo būklės patikrinimas	6-51
Padangų keitimas vietomis	6-51
Žieminės padangos	6-51
Padangų grandinės	6-52
Saugus padangų ir ratų tikrinimas	6-52
Automobilio valdymas žiemą	6-54
Variklio paleidimas ir pradėjimas važiuoti	6-54
Variklio alyva	6-54
Variklio aušinamasis skystis	6-54
Plovimo skystis	6-54
Žieminių padangų uždėjimas	6-54
Oro kondicionavimo sistema	6-55
Dyzelinių automobilių valdymas (žiema)	6-55
Kita priežiūra	6-55
Įspėjimai dėl automobilių statymo žiemą	6-56
Biodyzelino naudojimas	6-57

Įspėjimai apie automobilio su turbininiu kompresoriumi vairavimą	6-58
---	-------------

Įspėjimai dėl savarankiškos priežiūros	6-59
---	-------------

Išmetamųjų dujų ir atitinkamų sistemų reguliavimas	6-60
---	-------------

Dyzelinių automobilių kietųjų dalelių mažinimas	6-60
Išmetamųjų dujų kontrolės įranga	6-61
Katalizatoriaus dyzelino kietųjų dalelių filtras (DOC) – EU4	6-61
LNT (Lean & NOx Trap) DPF (kietųjų dalelių filtras) – EU6	6-61
Regeneravimo procesas	6-61
Kai variklio CHECK (patikros) indikatorius mirksi	6-61
Išmetamųjų dujų papildomo apdorojimo sistema II (SCR)*	6-62
Įspėjimas apie nepakankamą karbamido tirpalo kiekį	6-62
Įspėjimas dėl sugedusios karbamido sistemos, mažo karbamido tirpalo ir katalizatoriaus efektyvumo	6-63
Karbamido tirpalas	6-67
Draudimas paleisti variklį dėl nepakankamo karbamido tirpalo kiekio	6-68

Apsaugomosios variklio paleidimo funkcijos išjungimas	6-68
Karbamido tirpalo laikymo sąlygos	6-68
Išmetamųjų dujų papildomo apdorojimo sistemos naudojimas (SCR)	6-69

Paveikslėlių rodyklė

Naudodami paveikslėlį galite lengvai rasti norimą informaciją, net jei nežinote norimos informacijos pavadinimo.

Priekinė dalis

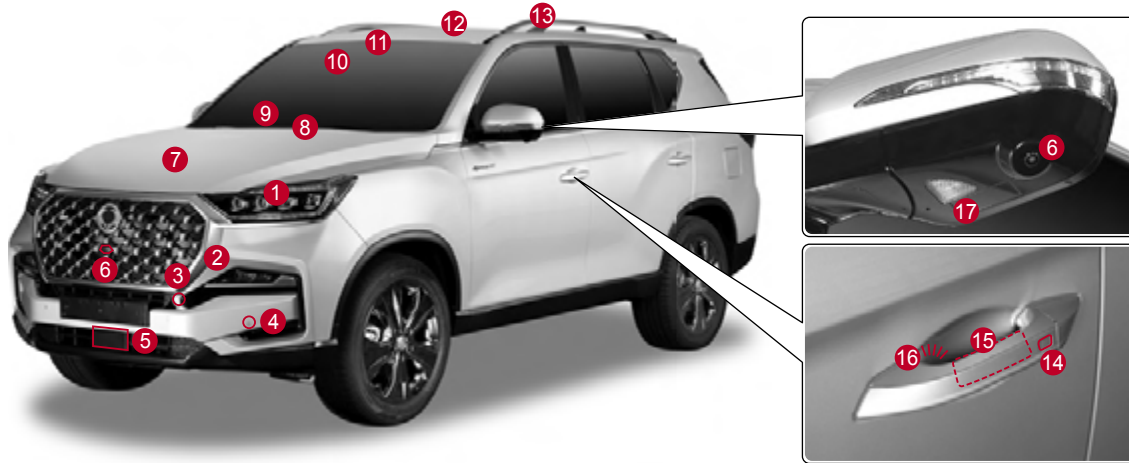

- | | | |
|--|--|--|
| 1 Priekinis žibintas 3-71, 6-39 <ul style="list-style-type: none">Tolimųjų šviesų pagalbos sistema (HBA) 3-45Dieniniai žibintai (DRL) 3-44 | 7 Variklio dangtis 3-37 | 11 Automatinis šviesos ir lietaus jutiklis 3-50/3-57 |
| 2 Priekiniai rūko žibintai 3-71 | 8 Langų valytuvai 3-56 | 12 Stoglangis 3-25 |
| 3 Priekinis vilkimo kablys 5-23 | 9 Priekinio stiklo šildytuvas 3-71 | 13 Stogo bagažinė 3-97 |
| 4 Kliūtys prieš automobilį nustatymo jutiklis 4-211 | 10 Priekinis kameros modulis (FCM) 4-180 <ul style="list-style-type: none">Autonominė avarinė stabdžių sistema (AEBS) 4-180Išvažiavimo iš eismo juostos įspėjamoji sistema (LDWS) 4-197Važiavimo eismo juosta pagalbos sistema (LKAS) 4-202Avarinis važiavimas eismo juostoje (ELK) 0-25 | 14 Durų rankenos jutiklis (užrakinimas) 4-25 |
| 5 Priekinis jutiklis 4-161 | | 15 Durų rankenos jutiklis (atrankinimas) 4-25 |
| 6 Priekinė kamera, kairioji ir dešinioji kameros 4-217 <ul style="list-style-type: none">Aplinkinio vaizdo stebėjimo (AVM) sistema 4-217 | | 16 Durų rankenos lemputė <ul style="list-style-type: none">Automatinis artėjimo žibintas 3-47Pasveikinimo šviesos 3-48 |
| | | 17 Grindinio apšvietimo lemputės <ul style="list-style-type: none">Automatinis artėjimo žibintas 3-47Pasveikinimo šviesos 3-48 |

Galinė dalis



- | | | |
|---|--|---|
| 1 Antena (GPS, radijas, DMB) 3-82 | 7 Bagažinės dangčio atidarymo mygtukas .. 3-29, 3-31 | 13 Kliūtis už automobilio nustatymo jutiklis 4-211 |
| 2 Aukštai sumontuotas stabdžių žibintas 3-71 | 8 Išorinių veidrodžių džiovintuvai3-71 | 14 Užpakalinis vilkimo kablys5-23 |
| 3 Užpakalinio lango šildytuvas3-71 | 9 Užpakalinė lemputė 3-40, 6-39 | 15 Posūkio signalo lemputė3-71 6-41 |
| 4 Užpakalinio lango valytuvas3-57 | 10 Degalų įleidimo anga3-38 | 16 Atbulinės eigos lemputė3-71 6-41 |
| 5 Valstybinio numerio apšvietimo lemputė3-71, 6-41 | 11 Karbamido tirpalo įleidimo anga 6-67 | |
| 6 Užpakalinė kamera.
• Užpakalinės kameros sistema 4-216
• Aplinkinio vaizdo stebėjimo (AVM) sistema 4-217 | 12 Padangos ir ratai6-50
• Padangų slėgio stebėjimo sistema (TPMS)2-28 | |

Vairuotojo durys



- 1 Elektroninės stabilumo valdymo sistemos (ESP) OFF (išjungimo) jungiklis 4-172
- 2 Važiavimo nuo kalno valdymo (HDC) jungiklis 4-173
- 3 Bagažinės mygtukas 3-30
- 4 Priekinių žibintų kampo nustatymo rankenėlė 3-43
- 5 Vairuotojo durų svirtis 3-2

- 6 Vairuotojo sėdynės atminties jungiklis ir (arba) mygtukas
 - Lengvas įsėdimas į sėdynę 3-19
 - Vairuotojo sėdynės ir išorinio užpakalinio vaizdo veidrodžio atmintis 3-20
- 7 Lango mygtukas 3-22

- 8 Išorinio veidrodžio kampo nustatymo jungiklis 3-58
- 9 Išorinio galinio vaizdo veidrodėlio sulenkimas ir (arba) atlenkimas 3-58
- 10 Vairuotojo sėdynės valdymo svirtis ir (arba) mygtukas 3-7
- 11 Priekinio keleivio įsėdimo jungiklis 3-10

Vairuotojo vairo skyrius

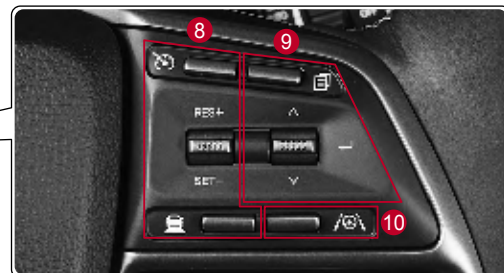

- 1 Prietaisų skydelis4-32
- 2 Šviesų jungiklis3-41
- 3 Vairuotojo oro pagalvė2-21
- 4 Vairaračio teleskopinis valdymas ir (arba) pakreipimo valdymo svirtis3-78
- 5 Salono saugiklių dėžė6-37
- 6 Variklio dangčio atidarymo svirtis3-37

- 7 Stabdys4-167
 - Elektroninė stabdžių galios paskirstymo sistema (EBD)4-169
 - Avarinio stabdymo signalas (ESS)4-170
- 8 Greičio valdymo jungiklis4-147
- 9 Prietaisų skydelio meniu ir valdymo mygtukai4-55

- 10 Išvažiavimo iš eismo juostos įspėjamosios sistemos (LDWS) jungiklis4-197
- Važiavimo eismo juosta pagalbos sistema (LKAS)4-202
- Avarinis važiavimas eismo juostos ribose (ELK)4-206
- 11 Garso sistemos valdymo mygtukas3-81
- 12 Vairo šildytuvo jungiklis3-78

Centrinė konsolė



- | | | |
|--|---|---------------------------------------|
| 1 Saulės skydelis.....3-85 | 5 Uždegimo jungiklis..... 4-9 | 8 Avarinių žibintų jungiklis.....3-42 |
| 2 Viršutinė konsolė.....3-52 | 6 Pirštinių dėtuvė.....3-89 | 9 Šildomo lango valdymas.....3-71 |
| • Stoglangio valdymo jungiklis.....3-25 | | |
| • Priekinė salono lemputė.....3-52 | | |
| 3 Vidinis užpakalinio vaizdo veidrodys...3-59 | 7 Šildytuvo ir oro kondicionavimo
sistemos valdymas.....3-64 | |
| | • Oro kondicionieriaus filtro keitimas 6-48 | |
| 4 Priekinio oro paskirstymas ir
ventiliatoriaus greičio valdymas.....3-71 | | |

Centrinės konsolės dalis



- | | | |
|--|--|---|
| <p>1 Važiavimo režimo jungiklis</p> <p>2 ISG OFF (variklio išjungimo ir (arba) išjungimo) jungiklis 4-145</p> <p>3 P (statymo) išjungimo jungiklis 4-220</p> <p>4 Elektroninis stovėjimo stabdys (EPB) 4-175</p> <p>5 AUTO HOLD jungiklis 4-178</p> <p>6 Erdvinio važdo įjungimo jungiklis 4-217</p> | <p>7 Priekinės klūtės aptikimo įjungimo ir (arba) išjungimo jungiklis 4-211</p> <p>8 4WD pasirinkimo rankenėlė 4-138</p> <p>9 Valytuvų ir plovimo skysčio svirtelė 3-56</p> <p>10 Išmanioji garso, AV ir navigacijos įranga (informacijos ir pramogų) sistema 3-79</p> <p>11 Priekinės sėdynės šildytuvo ir ventilacijos mygtukas 3-16</p> | <p>12 Automatinė pavarų perjungimo svirtis 4-122</p> <p>13 Belaidė įkrovimo sistema 3-92</p> <p>14 Daugialypės terpės sistemos (C tipo) lizdas
(centrinėje konsolėje) 3-80</p> <p>15 USB lizdas (C tipo) 3-83</p> <p>16 Priekinis puodelio laikiklis 3-88</p> |
|--|--|---|

Užpakalinės sėdynės



- 1 1 eilės galinės sėdynės 3-11, 3-15
- 2 Kūdikių kėdutė 2-11
- 3 Užpakalinio lango ritininė užsklanda 3-87
- 4 Užpakalinių durų atidarymo svirtis 3-2
- 5 Užpakalinės sėdynės lango valdymo jungiklis 3-23
- 6 Užpakalinės 1-osios eilės sėdynės šildytuvo jungiklis 3-18
- 7 Elektros lizdas (centrinės konsolės galinėje pusėje) 3-84
- 8 USB lizdas (C tipo) (centrinės konsolės galinėje pusėje) 3-83
- 9 Užpakaliniai ventiliatoriai 3-71
- 10 Užpakalinės 1-osios sėdynės saugos diržas 2-5
- 11 Užpakalinis puodelių laikiklis ir porankis 3-88

Bagažinės skyriaus

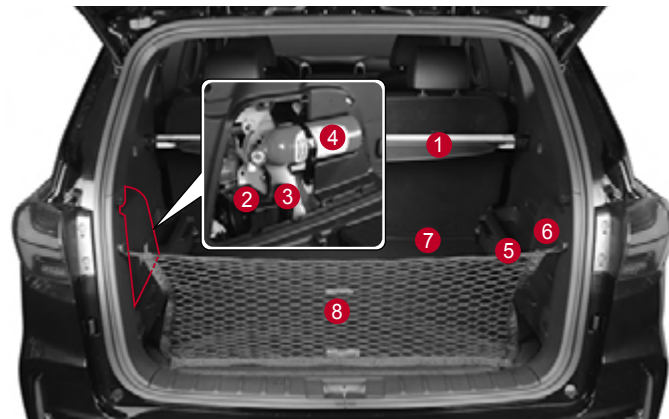

- 1 Viršutinė bagažinės danga 3-94
- 2 Padangų remonto komplektas 5-10
- 3 Bagažinės įrankių komplektas (OVM) 5-2
- 4 Gesintuvas (7 sėdynių modelyje) 5-31
- 5 Elektros lizdas (bagažinėje) 3-84
- 6 Lagaminų skyriaus daiktų dėtuvs 3-91
- 7 Bagažinės grindų danga 3-95
- 8 Bagažinės tinklelis 3-96

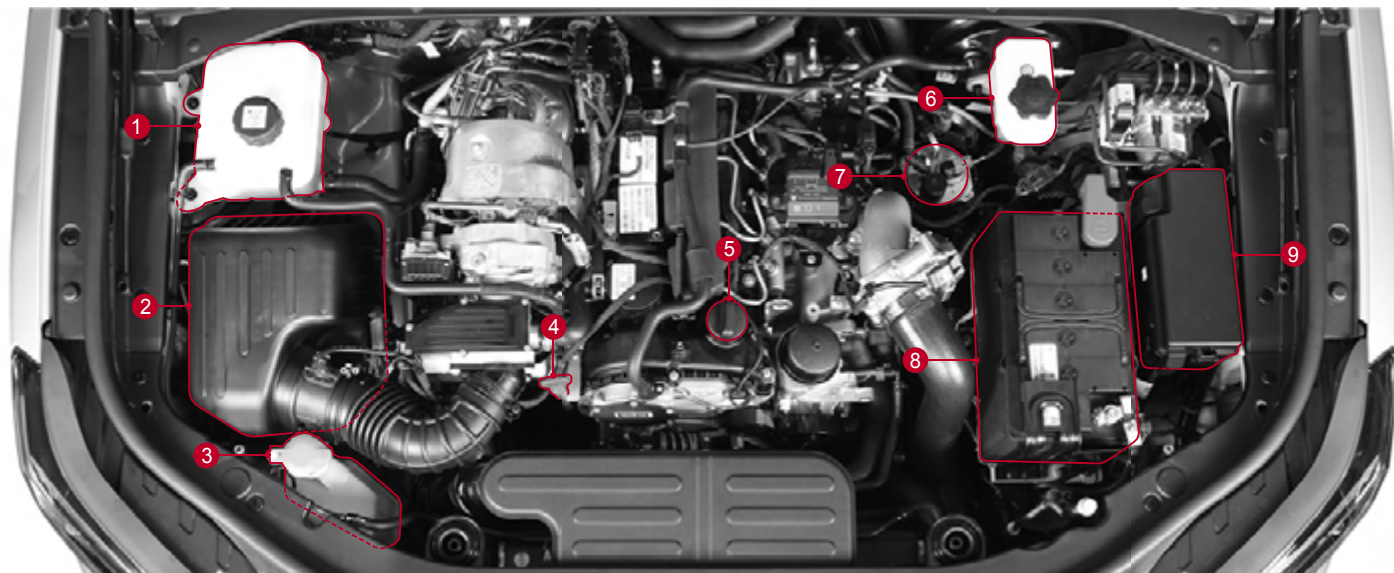

Variklio skyrius















- | | | |
|---|--|---|
| 1 Variklio aušinamojo skysčio rezervuaras6-23 <ul style="list-style-type: none">• Variklio aušinamojo skysčio tikrinimas6-23 | 4 Variklio alyvos kiekio daviklis6-19 <ul style="list-style-type: none">• Variklio alyvos tikrinimas6-19 | 7 Degalų filtras6-27 <ul style="list-style-type: none">• Degalų filtro tikrinimas ir keitimas6-27 |
| 2 Oro valymo filtras6-25 <ul style="list-style-type: none">• Oro valymo sistemos valymas ir filtro keitimas6-25 | 5 Variklio alyvos įpylimo anga6-19 <ul style="list-style-type: none">• Variklio alyvos papildymas ir keitimas6-19 | 8 Akumuliatorius6-32 <ul style="list-style-type: none">• Akumuliatoriaus tikrinimas ir keitimas6-32 |
| 3 Ploviklio rezervuaras6-30 <ul style="list-style-type: none">• Plovimo skysčio tikrinimas ir papildymas6-30 | 6 Stabdžių skysčio rezervuaras6-29 <ul style="list-style-type: none">• Stabdžių skysčio tikrinimas6-29 | 9 Variklio skyriaus saugiklis ir relės dėžė6-37 <ul style="list-style-type: none">• Saugiklių tikrinimas ir keitimas6-38 |

Įspėjamosios lemputės ir indikatoriai

Simbolis	Reikšmė / puslapis
	Saugos diržo įspėjamoji lemputė 2-2 4-40
	Oro pagalvės įspėjamoji lemputė 2-19 4-40
	Pagrindinė įspėjamoji lemputė 2-29, 4-48
	Imobilizatoriaus / išmaniojo raktelio įspėjamoji lemputė 2-34, 4-51
	Variklio alyvos slėgio įspėjamoji lemputė 4-40
	Įkrovimo įspėjamoji lemputė 4-41
	Atvirų durų įspėjamoji lemputė 4-41
	Atidaryto variklio dangčio indikatorius 4-42

Simbolis	Reikšmė / puslapis
	SCR (selektyviosios katalizinės redukcijos) įspėjamoji lemputė 4-43
	Variklio perkaitimo įspėjamoji lemputė .. 4-43, 5-6
	SSPS įspėjamoji lemputė 4-43
	Vandens separatoriaus įspėjamoji lemputė ... 4-44, 5-8
BRAKE (!) (P)	Stabdžių įspėjamoji lemputė 4-44
(ABS)	ABS (stabdžių antiblokavimo sistema) įspėjamoji lemputė 4-44, 4-169
(ABS) BRAKE (O) (O)	Elektroninės stabdžių galios paskirstymo sistemos (EBD) įspėjamoji lemputė 4-45 4-170
EPB	EPB (elektroninio stovėjimo stabdžio) įspėjamoji lemputė 4-45 4-176

Simbolis	Reikšmė / puslapis
AUTO HOLD	AUTO HOLD indikatorius/ įspėjamoji lemputė 4-45, 4-166-179
	Variklio tikrinimo indikatoriaus lemputė 4-46 5-8
4WD CHECK	4WD CHECK sistemos įspėjamasis indikatorius 4-46 4-140
4WD LOW	4WD LOW indikatorius 4-46 4-140
4WD HIGH	4WD HIGH indikatorius 4-46 4-139
	Vairaračio šildytuvo indikatorius 4-46
	Elektroninės stabilumo valdymo sistemos (ESP) ON (įjungimo) indikatorius / įspėjamoji lemputė 4-47 4-171
	ESP OFF indikatorius 4-47 4-171

Simbolis	Reikšmė / puslapis
	Mažo degalų kiekio įspėjamoji lemputė 4-47
	Uždegimo žvakių indikatorius 4-48
	Autonominės avarinės stabdžių sistemos (AEBS) įspėjamoji lemputė 4-48 4-180
AEBS OFF	AEBS OFF indikatorius 4-49 4-180
	HDC ON indikatorius / įspėjamoji lemputė 4-49, 4-166-174
	Išvažiavimo iš eismo juostos indikatorius / įspėjamoji lemputė 4-49 4-197
	Apšvietimo ON (veikia) indikatorius 4-50
	Priekinių rūko žibintų ON (veikia) indikatorius 4-50
	HBA indikatorius 3-45 4-50

Simbolis	Reikšmė / puslapis
	Tolimųjų šviesų indikatorius 4-51
	Posūkio signalas / pavojaus įspėjamoji lemputė 4-51
WINTER	Važiavimo žiemą režimo indikatorius 4-52
SPORT	SPORT (sportinio važiavimo) režimo indikatorius 4-52
	Pagrindinis simbolis 4-42
	Išmanusis bagažinės dangtis 3-33 4-42
SMART	
	Vairaračio nelaikymo įspėjamoji lemputė 4-52
	SG indikatorius / įspėjamoji lemputė 4-54 4-144
	ISG OFF indikatorius 4-54 4-145

Simbolis	Reikšmė / puslapis
KEY IN/OUT	Išmaniojo raktelio tikrinimo indikatorius 4-53
AUTO CRUISE	Automatinės greičio valdymo sistemos indikatorius 4-53
READY	Automatinės greičio valdymo sistemos parengties indikatorius 4-53
120 km/h	Viršytas greitis (120 km/ val.) (tik GCC) 4-36, 4-54
	Užpakalinio rūko žibinto ON (įjungtas) indikatorius 4-50
ESCL	ESCL (elektrinio vairaračio kolonėlės užrakto įspėjamoji šviesa) 4-53
POWER	Elektros režimo indikatorius (tik GSL) 4-52
ECO	ECO (tik GSL)

1. Informacija apie automobilį ir saugos priemones

Galite surasti naudingą informaciją, kaip saugiai ir patogiai vairuoti ir valdyti automobilį.

Pateikiama informacija apie automobilio identifikavimą, specifikacijas, tikrintiną įrangą prieš vairuojant automobilį, saugos priemones vairuojant ir automobilio priežiūros metodus.

ADR (nelaimingų atsitikimų duomenų registratoriaus) įdiegimas ir informacijos teikimas

Šis automobilis turi ADR (nelaimingų atsitikimų duomenų registratorių).

ADR (*Accident Data Recorder*) – tai įtaisas, galintis įrašyti ir patikrinti automobilio vairavimo informaciją (automobilio greitį ir stabdžių pedalo bei pagreičio pedalo veikimo būseną ir kt.) tam tikrą laiką prieš ir po avarijos.

ADR padeda geriau suprasti avarijos situaciją.



Įspėjimas

Naudojant saugos diržams potencialiai pavojingus gaminius smarkiai pblogėja keleivių sauga. Niekada nenauokite tokių gaminių

Neišjunkite saugos diržo aliarmo



Kai spaustukas yra įkištas į saugos diržo sagtį, saugos diržas laikomas pritvirtintu, todėl saugos diržo įspėjamoji lemputė ir aliarmas neįsijungia.

Dėl šios priežasties saugos diržas nesusisega, o įvykus avarijai tai yra labai pavojinga.

Nenaudokite saugos diržo stabdiklio



Kai stabdiklis uždėtas ant saugos diržo, jis trukdo normaliai diržo įtraukimo įtaiso automatinei užrakinimo funkcijai ir blogina saugos diržo veikimą.

Nenaudokite žaidimų kambario kilimėlio



Kai jį uždėsite ant galinės sėdynės, negalėsite prisisegti saugos diržais, o tai labai pavojinga avarijos atveju.

Saugos priemonės, kad būtų išvengta pavojingų atvejų



Įspėjimas

Atidarant ir uždarant duris dalis jūsų kūno gali įstrigti ar susitrenkti. Būkite atsargūs.



- Atidarant ir uždarant duris dalis jūsų kūno, pavyzdžiui, pirštas ar galva, gali įstrigti ar atsitrenkti, todėl galite sunkiai sužeisti. Atidarykite ir uždarykite duris įsitikinę, kad nė viena jūsų kūno dalis neįstrigs ar nesusitrenks.



- Atidarant ir uždarant bagažinės dangtį dalis jūsų kūno, pavyzdžiui, pirštas ar galva, gali įstrigti ar atsitrenkti, todėl galite sunkiai sužeisti. Atidarykite arba uždarykite bagažinę įsitikinę savo sauga.
- Bagažinės dangtis automatiškai pakeliamas arba nuleidžiamas žemiau ar virš tam tikro lygio. Visada būkite atsargūs, kad nesusitrenktumėte veido ir galvos ir kad neįstrigtų rankos.



- Patikrinę, ar keleivių rankos ar galvos neįstrigs tarp langų, uždarykite langus. Tai ypač svarbu vaikams, kurie gali susižeisti, pavyzdžiui, uždusti, jei jų galva įstrigs.
- Kai nuolatos spaudžiate jungiklį langui uždaryti toje vietoje, kur kažkas suspaustas nepasinaudoję automatinio uždarymo vienu paspaudimu funkcija, apsaugos nuo prispaudimo funkcija neveiks.
- Tokiais atvejais, kai dalis vaiko kūno yra atremta į langą, lango neveikia tam tikra jėga (pasipriešinimo), todėl apsaugos nuo prispaudimo funkcija gali neveikti. Prieš uždarydami langus būtinai patikrinkite aplinką.

Įspėjimai dėl aplinkos apsaugos

KG Mobility Corporation aplinkos apsaugos politika siekia visapusiškos aplinkos apsaugos. Tai taip pat būdas taupyti gamtos išteklius, kurie tampa žmogaus išlikimo žemėje pagrindu, patenkinti ir suderinti gamtos ir žmonijos poreikius.

Naudodamiesi ekologišku automobiliu jūs galite prisidėti prie aplinkos apsaugos.

Degalų sąnaudas, variklio greitį, transmisijos valdymą ir stabdžių bei padangų nusidėvėjimą lemia vairavimo sąlygos ir įpročiai.

Vadovaukitės šiuo aprašu ir dalyvaukite saugant aplinką.

Važiavimo sąlygos

- Venkite trumpų kelionių, nes tai sąlyginai padidina degalų sąnaudas.
- Visada įsitikinkite, kad padangų slėgis yra tinkamas.
- Išimkite iš bagažo skyriaus nereikalingus daiktus.
- Visada patikrinkite degalų efektyvumą.
- Periodiškai tikrinkite savo automobilį.



Vairavimo įpročiai

- Įjungdami variklį niekuomet nespauskite akceleratoriaus pedalo.
- Pajudėkite iš vietos lėtai.
- Laikykitės saugaus atstumo iki priekyje važiuojančios transporto priemonės ir atsargiai važiuokite.
- Venkite dažnai didinti arba mažinti greitį.
- Venkite staigiai didinti, mažinti greitį ir sustoti.
- Rankiniu režimu tinkamai perjunkite pavaras ir venkite didesnio kaip 2/3 variklio sūkių per minutę greičio.
- Nešildykite automobilio stabdydami.
- Kai sustojate ilgesniam laikui, išjunkite variklį.



Perdirbimas

- Informacijos apie ekologiškų produktų kūrimą ir transporto priemonių perdirbimą galima rasti KG svetainėje [www. smotor. com/lt](http://www.smotor.com/lt)



1. PADANGŲ SLĖGIO VALDYMO SISTEMA

CE	Šiuo dokumentu <i>KG Mobility</i> pareiškia, kad įmontuojamos radijo ryšio sistemos atitinka esminius Direktyvos 1999/5 / EB reikalavimus ir kitas susijusias nuostatas.	ES
FCC	<p>Modelis: TSSSG4G5 ir TSSRE4Db FCC ID: OYGTSSRE4DB Užsakymas: Nr. 14778/DFRS19614/F-50</p> <p>Šis prietaisas atitinka Federalinės ryšių komisijos (FCC) taisyklių 15 dalies reikalavimus. Įrenginio veikimas turi atitikti šias sąlygas:</p> <p>(1) ši įranga negali skleisti kenksmingų trukdžių ir (2) šis prietaisas turi priimti bet kokius gaunamus trukdžius, įskaitant tuos, kurie gali sukelti nepageidaujamą veikimą.</p> <div style="border: 1px solid black; background-color: #f4a460; padding: 5px; text-align: center;">  Įspėjimas </div> <ul style="list-style-type: none"> • Pakeitimai ir modifikacijos, atliktos be atsakingos šalies leidimo, gali tapti draudimo naudotis įranga priežastimi. 	JAV
CU TR	<p>LOGOTIPAS</p>  <p>Sertifikatas vartotojo vadove yra dėl gaminio dydžio. Padangų slėgio valdymo sistema Modelis: TSSRE4Db</p> <p>Prietaisas visas atitiktis įvertinimo procedūras perdavė CU TR.</p>  EAC ženklas vartotojo vadove yra dėl gaminio dydžio.	CIS

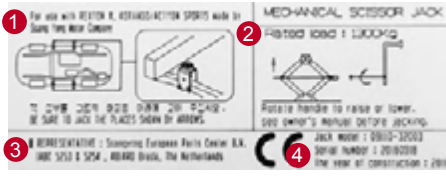

2. FOB/SULENKIMAS

FCC	<p>FCC ID: DEO-MT-FLIP01</p> <p>Šis prietaisas atitinka Federalinės ryšių komisijos (FCC) taisyklių 15 dalies reikalavimus.</p> <p>Įrenginio veikimas turi atitikti šias sąlygas:</p> <ol style="list-style-type: none"> (1) ši įranga negali skleisti kenksmingų trukdžių ir (2) šis prietaisas turi priimti bet kokius gaunamus trukdžius, įskaitant tuos, kurie gali sukelti nepageidaujamą veikimą. 	JAV
<div style="border: 1px solid black; padding: 5px; text-align: center;">  Įspėjimas </div> <ul style="list-style-type: none"> • Pakeitimai ir modifikacijos, atliktos be atsakingos šalies leidimo, gali tapti draudimo naudotis įranga priežastimi. 		
TR	<p>LOGOTIPAS</p>  <p>Sertifikatas vartotojo vadove yra dėl gaminio dydžio.</p>	NVS

3. KĖLIKLIO LIPDUKAS

CE	 <ol style="list-style-type: none"> 1 Modelio pavadinimas 2 Maksimali leistina apkrova 3 Atstovaujanti įmonė ir adresas 4 Pagaminimo data 	ES
<div style="border: 1px solid black; padding: 5px; text-align: center;">  Atsargiai! </div> <ul style="list-style-type: none"> • Prieš naudodamiesi kėlikliu įjunkite stovėjimo stabdį. • Prieš naudodamiesi kėlikliu išjunkite variklį. • Nelįskite po automobiliu, jei jis pakeltas kėlikliu. • Kėliklio įstatymo vietos. • Kai keliate automobilį kėlikliu, kėliklis turi būti vertikalus. • Automobiliuose su mechanine pavarų dėže įjunkite atbulinės eigos pavarą, automobiliuose su automatine pavarų dėže pavarų svirtelę nustatykite „P“ (stovėjimo) padėtyje. • Kėlikliu naudokitės ant lygaus kieto paviršiaus. 		

4. Kompresorius, kėliklis

CE	LOGOTIPAS  (1) Aprašomas modelis: CE sertifikuotos dalys (2) Atstovas: <i>KG Mobility European Parts Center B.V.</i> (3) Adresas: IABC 5253&5254, 4814RD Breda, Nyderlandų Karalystė	ES
UKCA	LOGOTIPAS  (1) Aprašomas modelis: UKCA sertifikuotos dalys (2) Importuotojas: <i>KG Mobility UK Ltd.</i> (3) Adresas: G Offices, Parsonage Road, Stratton St. Margaret, Swindon, Wiltshire SN3 4RN	JK

Automobilio identifikavimas

Identifikavimo numeriai, įskaitant automobilio identifikavimo numerį ir variklio numerį, yra unikalūs automobilio informacija. Jei žinote šią informaciją, labai patogu atlikti užklausas dėl automobilio arba užsakyti komponentą ar priedą.

Automobilio sertifikavimo lipdukas

Sertifikavimo lipduke yra informacija, įskaitant automobilio identifikavimo numerį, slėgį padangose, automobilio svorį ir spalvą, reikiamą tinkamai prižiūrėti automobilį.

A TIPAS

KG MOBILITY		
1	kg	kg
2	kg	kg
BODY PAINT COLOR		
DATE OF MANUFACTURE		
<small>KG MOBILITY European Parts Center B.V. Contact address: PAB-1003 & 1004, 4914RD Breda, The Netherlands</small>		

B TIPAS

KG MOBILITY		
WEIGHT VEHICLE		KG
WEIGHT FRONT		KG
WEIGHT REAR		KG
WEIGHT FRONT		KG
WEIGHT REAR		KG
BODY PAINT COLOR		
DATE OF MANUFACTURE		

C tipas

SsangYong Motor Co., Ltd.		
1	kg	kg
2	kg	kg
BODY PAINT COLOR		
DATE OF MANUFACTURE		
<small>SsangYong European Parts Center B.V. Contact address: PAB-1003 & 1004, 4914RD Breda, The Netherlands</small>		

D tipas

SsangYong Motor Co., Ltd.		
WEIGHT VEHICLE		KG
WEIGHT FRONT		KG
WEIGHT REAR		KG
WEIGHT FRONT		KG
WEIGHT REAR		KG
BODY PAINT COLOR		
DATE OF MANUFACTURE		

Sertifikavimo lipdukas yra pritvirtintas prie vairuotojo durų (B statramsčio).

Automobilio identifikavimo numeris (VIN)

identifikavimo numeris (VIN) yra identifikavimo numeris, apimantis automobilio modelį, pagaminimo šalį ir pagaminimo metus.



VIN lipdukas

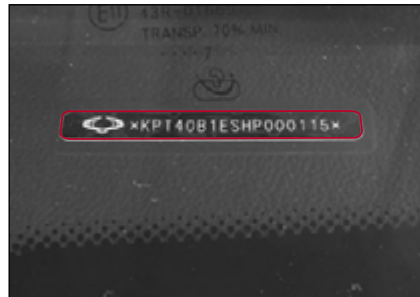

VIN numeris yra išspausintas viršutinėje prietaisų skydelio dalyje.

Variklio numeris

Variklio numeris yra identifikavimo numeris, įskaitant degalų tipą, variklio tipą, darbinį tūrį ir kt.

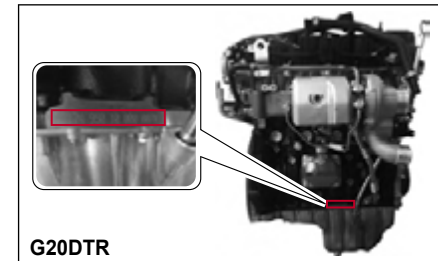

Benzininis variklis: Variklio numeris yra įspausintas ant cilindro bloko apatinio paviršiaus, už įsiurbimo kolektoriaus.

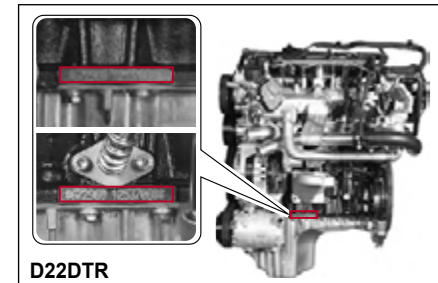

Dyzelinis variklis: Variklio numeris yra įspausintas ant cilindro bloko apatinio paviršiaus, už išmetimo kolektoriaus.

Priekis



Viršus



Galas



Šonas

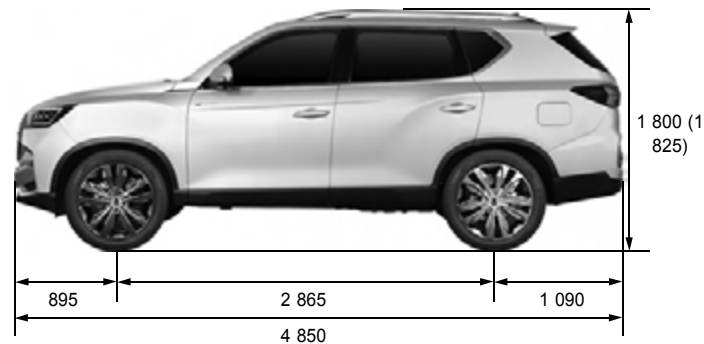

* (): Pasirinktinai

Techniniai duomenys (I)

< >: GEN,* () : Pasirinktinai, []: 2WD
D22DTR: dyzelinas, G20DTR: benzinas

Aprašas				D22DTR	G20DTR
Bendroji informacija	Bendras ilgis (mm)			4 850	←
	Bendras plotis (mm)			1 960	←
	Bendras aukštis (mm)			1 800 (1 825)	←
	Bendras automobilio svoris (kg)	A/T	5 sėdynių	2 800 [2 670] / < 2 860 [2 750]>	2 840 [2 730]
			7 sėdynių	2 950 [2 820] / < 2 960 [2 850]>	2 940 [2 830]
		M/T	5 sėdynių	-	2 730:
			7 sėdynių	-	[2 830]
	Bendrasis automobilio svoris (kg)	A/T	5 Sėdynė	2 206 [2 096] / <2 275 [2 175]>	2 223 [2 123]
			7 sėdynių	2 241 [2 116] / <2 300 [2 200]>	2 248 [2 148]
		M/T	5 sėdynių	-	[2 104]
			7 sėdynių	-	[2 129]
	Degalai			Dyzelis	Benzinas
Degalų bako talpa (l)			70 l	←	
Mažiausias sukimosi kampas			5,5 m	←	

* () Parinklys, automobilio svoris ir bendras svoris yra pagrįsti maksimaliomis vertėmis ir priklauso nuo automobilio parinkčių ir specifikacijų.

Techniniai duomenys (II)

* () : Pasirinktinai

Aprašas		D22DTR	G20DTR	
Variklis	Cilindrų skaičius / suspaudimo laipsnis	4 / 15,5:1	4 / 9.6:1	
	Bendras tūris (cc)	2 157	1 998	
	Skirstomojo veleno išdėstymas	DOHC	←	
	Maks. galia	A/T	148,6 kW / 3,800 rpm (202 ps / 3,800 rpm)	165 kW / 5,500 rpm (225 ps / 5,500 rpm)
		M/T	-	
	Didžiausias sūkis	A/T	441 Nm / 1 600 ~ 2 600 aps./min.	350 Nm / 1 500 ~ 4 000 aps./min.
		M/T	-	
	Tuščiosios eigos greitis	720 ± 50 aps./min.	750 ± 50 aps./min.	
	Aušinamoji sistema	Vandeniu aušinamas / priverstinė cirkuliacija	←	
	Aušinamojo skysčio talpa (ℓ)	10,2	11,0	
Sutepimo tipas	Pavarų siurblys, priverstinė cirkuliacija	←		
Maks. naftos talpa (ℓ) (gabenant)	6,0	5,0		
Turbokompresorius ir aušinimo tipas	Turbokompresorius, aušinamas vandeniu	←		
Mechaninė pavarų dėžė	Veikimo tipas	-	Grindų keitimo tipas	
	Pavarų santykis	1-a	-	4,489
		2-oji	-	2,337
		3-oji	-	1,350
		4-oji	-	1,000
		5-oji	-	0,784
		6-oji	-	0,679
		Atbulinė eiga	-	4,253

Techniniai duomenys (III)

* () : Pasirinktinai

Aprašas		D22DTR	G20DTR	
Automatinė pavarų dėžė	Modelis	Elektroninė, 8 greičių	Elektroninė, 6 greičių	
	Veikimo tipas	Grindų keitimo tipas	←	
	Pavarų santykis	1-a	3,665	3,600
		2-oji	2,396	2,090
		3-oji	1,610	1,488
		4-oji	1,190	1,000
		5-oji	1,000	0,687
		6-oji	0,826	0,580
		7th	0,643	-
		8th	0,556	-
Atbulinė eiga		2,273	3,732	
Tarpas	6,591	-		
Perdavimo dėžė	Modelis	Dalis laiko	Dalis laiko (tik A/T)	
	Tipas	Planetinės pavaros tipas	←	
	Pavarų santykis	Aukštas (4H)	1,000: 1	←
		Žemas (4L)	2,483: 1	←
Sankaba (M/T)	Veikimo tipas	Hidraulinis tipas	←	
	Disko tipas	Sausas vienos diafragmos	←	

1

Techniniai duomenys (IV)

* () : Pasirinktinai

Aprašas			D22DTR	G20DTR
Vairo stiprintuvas	Tipas		Krumpliaštiebis	←
	Vairaračio kampas	Vidinis	39,61°	←
		Išorinis	33,65°	←
Priekinė ašis	Kardaninio veleno tipas		Rutulinio šarnyro tipas	←
	Ašies korpuso tipas		Kaupiamojo tipo	←
Užpakalinis diferencialas	Kardaninio veleno tipas		Pusiau plūdriojo tipo (rutulinio šarnyro tipas)	←
	Ašies korpuso tipas		Kaupiamojo tipo (IRS tipas)	←
Stabdžiai	Pagrindinio cilindro tipas		Tandemo tipas	←
	Sėdynės tipas		Vakuuminis stiprintuvo tipas	←
	Stabdžių tipas	Priekiniai ratai	Disko tipas	←
		Užpakaliniai ratai	Disko tipas	←
	Stovėjimo stabdys		EPB	←
Pakaba	Priekinė pakaba		Dvigubas trikampis balansyras + spiralinė spyruoklė	←
	Užpakalinė pakaba		5 jungtys + spiralinė spyruoklė (daugiasvirtė konstrukcija + spiralinė spyruoklė)	←
Oro kondicionavimo sistema	Aušinamasis skystis (talpa)	A tipas	R-1234yf / 520 ± 30g (R-1234yf / 800 ± 30g)	←
		B tipas	R-134a / 550 ± 30g (R-134a / 850 ± 30g)	←
Akumuliatorius	Akumuliatoriaus tipas / talpa (V-AH)		MF / 12 - 90 (AGM 12 - 80)	←
	Starterio galia (V-KW)		12-2,2 (2,0)	12-1,4
	Kintamosios srovės generatoriaus talpa (V-A)		14-160	14-140

Įspėjimas dėl automobilio modifikavimo ir konstrukcijos pakeitimo



Įspėjimas

Neteisėtas automobilio modifikavimas, konstrukcijos pakeitimas ir komponentų montavimas gali sukelti automobilio gedimą ar mirtiną avariją. Gaminio gedimo atveju garantinis remontas nebus teikiamas.

- Įsigytas automobilis yra pagamintas iš daugybės didelio tikslumo dalių, kurios buvo išbandytos daugybė tyrimų ir bandymų metu, ir šios dalys yra susijusios ir sistemingai naudojamos.
- Bet kurios dalies savavališkas modifikavimas arba pakeitimas ar neoriginalaus įrengimo įrengimas gali sukelti problemų ir pakenkti automobilio našumui, patvarumui ir saugai. Tai gali tapti avarijos priežastimi.
- Taip pat, garantinis remontas nebus suteiktas modifikuotai daliai ir problemų, kilusių dėl modifikacijos, pašalinimui net garantiniu laikotarpiu.

Prie automobilio valdymo įtaiso savavališkai nediekite atskiro priedo ar pagalbinio įtaiso.

- Jei savavališkai išplečiate pavarų perjungimo svirtį arba montuojate rinkoje esančius akceleratoriaus pedalą ar stabdžių pedalo trinkeles, automobilio dėl darbinės jėgos pasikeitimo gali atsirasti veikimo klaida. Tokiu atveju automobilis gali sugesti, taip pat gali įvykti rimta mirtina avarija.

Nekeiskite variklio, vairavimo ir išmetimo sistemų.

- Savavališkai nesureguliuokite iš anksto nustatytos degalų tiekimo, įsiurbimo, išmetimo ir elektros sistemos vertės, taip pat, nenaudokite ir nepridėkite nestandartinių dalių variklio galiai padidinti arba išmetamųjų dujų garsui sureguliuoti. Galite pakenkti automobilio funkcionalumui. Tai neteisėta.
- Visų pirma, suskystintų naftos dujų modifikavimas gali neigiamai paveikti automobilio eksploatacines savybes ir ilgaamžiškumą. Variklio sistemai, transmisijai ir ratų suvedimui garantija netaikoma.

Nemodifikuokite garso sistemos ir nediekite papildomų elektroninių prietaisų, tokių kaip belaidžio ryšio įranga, galinio vaizdo kamera, televizorius ir nuotolinio paleidimo įrenginiai.

- Šio automobilio elektrinę sistemą sudaro elektros laidai ir saugikliai, skirti standartiniams elektroniniams prietaisams įrengti.
- Kai prie esamo laido prijungsite daugybę elektros laidų, skirtų įvairiai papildomai elektronikai įrengti, gali atsirasti perkrova, todėl galite sugadinti elektroninius prietaisus ir sukelti gaisrą.
- Be to, išgręžus angą antenai įrengti, automobilis gali pradėti rūdyti.

Nemontuokite nestandartinių padangų ar su ratu susijusių dalių.

- Jei sumontuosite platesnes ar didesnes padangas nei nurodyta automobilio specifikacijose, padangos ir gretimos dalys gali liestis viena su kita ir greitai susidėvėti bei, važiuojant neasfaltuotu keliu, gali sugesti jėgos pavaros sistema.
- Be to, gali pablogėti važiavimo charakteristikos dėl padidėjusių degalų sąnaudų ir pailgėjusio stabdymo kelio, automobilio kėbulo vibracijos ir suprastėjusio vairo valdymo, perjungiant automatinę pavarų dėžę gali atsirasti bildesys.
- Be to, tai gali paveikti spidometrą ir hodometrą, rodyti neteisingą važiavimo greitį arba rodyti ilgesnį važiavimo atstumą nei tikrasis važiavimo atstumas.
- Jei sumontuosite purvasaugius padangų išvaizdai pagerinti, stabdant susidaro trinties šiluma, kuri sklاندžiai neišsiskiria, o tai sukelia išblukimo ar garų užrakto reiškinį. Tai gali pabloginti stabdymo efektyvumą ir sukelti rimtų problemų.

Nemontuokite rinkoje įsigyto stoglangio ir savavališkai nekeiskite jo spalvotu stiklu.

- Išpjovus automobilio stogą ir sumontavus stoglangį perpjautoje vietoje gali atsirasti rūdžių ar pratekėti vanduo.
- Savarankiškai įdėjus spalvotą stiklą automobilio išvaizdai pagerint ir UV spinduliams užblokuoti, gali pratekėti vanduo. Nemontuokite tokių stiklų.

Savavališkai nemodifikuokite automobilio grindų.

- Automobilio salone nemontuokite papildomų gaminių, pavyzdžiui, grindų dangos, sėdimajai vietai paaukštinti arba tam, kad būtų patogiau valyti. Tai darydami galite sugadinti įvairių elektroninių sistemų ir elektros laidų valdymo įtaisą bei sutrukdyti sėdynės bėgelio, kuriuo sėdynė juda į priekį ir atgal, veikimą.
- Be to, sėdynių fiksavimo sistema gali tinkamai neveikti. Tokiu atveju sėdynės gali judėti į priekį arba atgal ir sukelti avariją važiuojant į pakalnę ar įkalnę.

Nepakeiskite sėdynės nauja, turinčia kitokią funkciją, ir neapdenkite sėdynių papildomais apdangalais.

- Atsižvelgiant į sėdynių funkcijas yra įvairių tipų sėdynių net tam pačiam automobilio tipui, todėl atitinkamai buvo pritaikyta elektros instaliacija.
- Nemontuokite, nenaudokite ir nekeiskite gretimo elektros laido tam, kad sėdynę pakeistumėte nauja, turinčia skirtingas funkcijas. Tokiu atveju dėl perkrovos gali sugesti elektroniniai prietaisai ir kilti gaisro pavojus.
- Neteisingai pakeisdami sėdynės dangą galite sugadinti elektros prietaisus dėl kilusio trumpojo jungimo arba atjungimo, arba gali pablogėti ventiliacija, kilti gaisras ir neįprastas triukšmas.

Nemontuokite rinkoje esančių buferio kreiptuvų ar kreipiamųjų vamzdžių.

- Jei savavališkai įmontuosite buferio strypus arba kreipiamąją juostą, gali kilti problemų, gali atsirasti sunkumų sustoti ir pastatyti automobilį dėl padidėjusio bendro automobilio ilgio, padidėjus automobilio svoriui gali padidėti degalų sąnaudos, dėl įrengimo angų gali atsirasti rūdžių. Be to, įvykus avarijai, būti rimtesnių sužalojimų, nes buferio kreiptuve nėra amortizatoriaus.

Nepremontuokite gaminio, kuris gali sumažinti važiavimo pasipriešinimą, pvz., lipdukų, liejinių, oro užtvaros ar vėjo nepraleidžiančių gaminių.

- Lipdukų klizai gali pažeisti dažytą automobilio paviršių. Kai automobilyje gręžiamos angos liejimo formoms ir kitoms funkcinėms dalims pritvirtinti, išgręžta vieta gali imti rūdyti arba vairuojant gali atsirasti nenormalus triukšmas.
- Jei tokios dalys nėra gerai pritvirtintos, vairuojant jos gali nukristi ir padaryti žalą automobiliui ir sukelti mirtiną avariją.

Prieš pradėdant važiuoti

Kasdienis patikrinimas



- Kartą per dieną, prieš vairuodami patikrinkite automobilį.
- Patikrinkite, ar yra variklio aušinamojo skysčio, variklio alyvos, stabdžių skysčio, plovimo skysčio ir diržų veikimą.
- Patikrinkite, ar nėra nuotėkio iš akumuliatoriaus ir radiatoriaus.
- Patikrinkite, ar nuo automobilio dugno neteka alyva ar skystis.
- Nuvalykite visus langus, šoninius ir salono veidrodžius.
- Patikrinkite įvairių lempų veikimo būklę.
- Įsitinkite, kad nėra kliūčių, kurios galėtų trukdyti vairuoti automobilį.

Variklio skyriaus tikrinimas

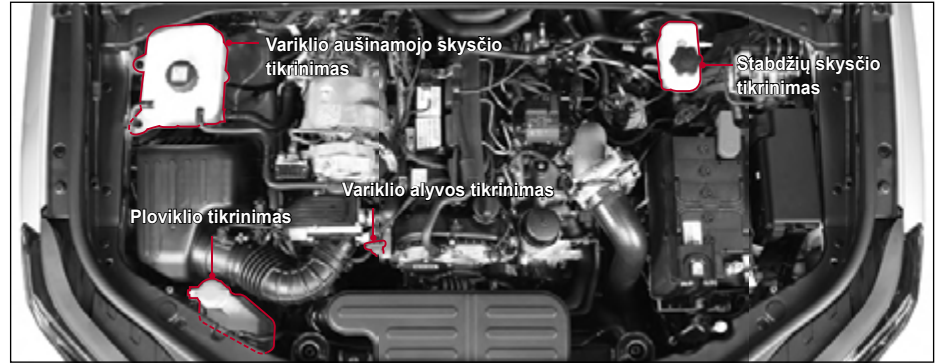

Variklio aušinamojo skysčio tikrinimas

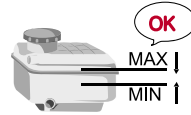

- Kai variklis pakankamai atvės, ant lygaus paviršiaus patikrinkite variklio aušinamojo skysčio kiekį.
- Patikrinkite, ar aušinamojo skysčio lygis yra tarp rezervuaro paviršiuje esančių „MAX“ ir „MIN“ žymų. Jei aušinamojo skysčio lygis nesiekia padalos „MIN“, nedelsdami papildykite.

Variklio alyvos tikrinimas



- Ant lygaus paviršiaus išjunkite variklį ir, palaukę daugiau nei 5 minutes, patikrinkite variklio alyvos kiekį.
- Patikrinkite, ar alyvos kiekis yra tarp alyvos kiekio daviklio „MAX“ ir „MIN“ žymų. Jei alyvos lygis nesiekia padalos MIN, nedelsdami papildykite.

Stabdžių skysčio tikrinimas



Patikrinkite, ar stabdžių skysčio kiekis yra tarp MAX ir MIN žymų. Jei skysčio lygis nesiekia padalos MIN, nedelsdami papildykite.

Vairo stiprintuvo alyvos tikrinimas ir papildymas



- Patikrinkite vairo stiprintuvo alyvos kiekį.
- Patikrinkite, ar vairo stiprintuvo alyvos lygis yra tarp rezervuaro paviršiuje esančių MAX ir MIN žymų. Jei alyvos lygis nesiekia padalos MIN, nedelsdami papildykite.

Ploviklio tikrinimas

Patikrinkite plovimo skysčio kiekį plovimo skysčio bake ir prireikus papildykite.



Atsargiai!

- Jei variklio aušinamojo skysčio ir įvairių alyvų lygis nukrenta žemiau MIN ženkle, paprašykite, kad jūsų automobilį patikrintų autorizuotame *KG Mobility* techninės priežiūros centre.

Diržų tikrinimas

Paleiskite variklį ir paklauskite, ar nesklinda neįprastas garsas.

Saugos diržus patikrinkite mūsų techninės priežiūros centre pagal periodinės apžiūros ir keitimo intervalų lentelę.

Padangų tikrinimas



Įspėjimas

- Palaikykite tinkamą padangų slėgį. Važiuojant dideliu greičiu esant mažam oro slėgiui padangose, padangos gali sprogti dėl stovinčios bangos efekto ir sukelti avariją, pvz., apsversti.
- Patikrinkite, ar ratų veržlės (varžtai) gerai priveržtos. Netinkamai priveržtos rato veržlės (varžtai) gali sukelti avariją.
- Naudojant kitokių nei rekomenduojama dydžių ratus ir padangas gali pasikeisti vairavimo charakteristikos, automobilio valdymas, todėl gali įvykti avarija.
- Ne standartinio dydžio ratų naudojimas važiuojant gali turėti įtakos automobilio vairo valdymui, padidinti degalų sąnaudas, pailginti stabdymo kelią, sukelti vibraciją, gali blogai veikti ABS/ESP sistemos, jos gali netolygiai nusidėvėti. Galite sugadinti automobilio galios pavara.
- Ant visų ratų naudokite tik to paties gamintojo padangas. Priešingu atveju galios pavara gali sugesti.

- Visada patikrinkite padangų protektorių ir šoną, ar nėra nusidėvėjimo, įtrūkimų ar pažeidimų.
- Patikrinkite laikinosios (atsarginės) padangos sąlygas ir slėgį, visada turėkite ją paruoštą naudoti. Laikiną padangą reikia kuo greičiau pakeisti įprasta.
- Patikrinkite padangų laikino temonto komplektą. Oro kompresorius ir sandariklio balionėlis turėtų būti prieinami bet kuriuo metu.
- Kasdien patikrinkite padangų pripūtimą ir nusidėvėjimą, jei reikia, pakeiskite jas.



Kas yra stovinčios bangos reiškinys?

Stovinčiosios bangos reiškinys yra bangos formos raukšlės padangoje, kai važiuojant dideliu greičiu padangos oro slėgis nėra pakankamas.

Važiuojant padangose, kurių oro slėgis yra normalus, pakartoja suspaudimas ir atstatymas, tačiau padanga, kurios slėgis yra nepakankamas, riedės dideliu greičiu keliu smarkiai suspausta ir nuolat liesis su kelio danga visiškai neatsistačiusi. Jei tokia situacija kartosis nuolat, atsiras stovinčios bangos reiškinys.

Jei stovinčiosios bangos reiškinys išlieka, padangoje susidaro didelis šilumos kiekis ir padanga galų gale išsipučia.

Įrangos skydelio tikrinimas



Patikrinkite, ar visi indikatoriai ir įspėjamosios lemputės rodomos prietaisų skydelyje, kai uždegimo jungiklis yra „ON“ padėtyje.

Taip pat patikrinkite, ar visi matuokliai (degalų matuoklis, greičio matuoklis, variklio sūkių dažnio matuoklis ir kt.) veikia tinkamai.

Stovėjimo stabdžio tikrinimas

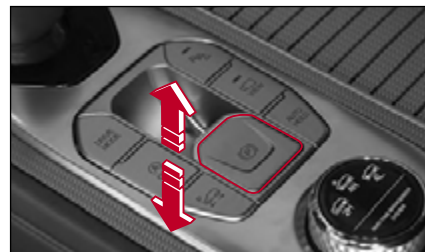

Įjunkite EPB (elektrinio stovėjimo stabdžio) jungiklį ir patikrinkite darbinį garsą bei veikimo būklę.

Jei stovėjimo stabdys neįsijungia, paprašykite, kad automobilį patikrintų ir suremontuotų artimiausioje *KG Mobility* įgaliotame techninės priežiūros centre.

Pedalų tikrinimas

Patikrinkite stabdžių pedalo, sankabos pedalo ir akceleratoriaus pedalo būklę.

Jei pedalo veikimo būseną yra nenormali palyginus su įprasta, pedala patikrinkite ir suremontuokite įgaliotame *KG Mobility* techninės priežiūros centre.

Valymas šalia vairuotojo sėdynės

Visą laiką vietą šalia vairuotojo sėdynės laikykite švarią. Niekada nepalikite daiktų, kurie trukdo vairuoti.

Prieš važiuodami visada išvalykite vietą šalia vairuotojo sėdynės.



Įspėjimas

- Tuščias butelis ar kitas daiktas, esantis po pedalu, trukdo pedalui veikti ir gali sukelti avariją.
- Jei grindų kilimėlis nėra pritvirtintas arba yra per storas, jis gali kliudyti pedalo veikimui ir sukelti avariją.

Tinkama vairavimo padėtis



Sėdėkite rekomenduojamoje padėtyje, kad vairuotumėte saugiai ir patogiai.

- Sėdėkite vertikaliai ant sėdynės, klubai turi būti ant sėdynės pagalvėlės.
- Vairuotojo sėdynės padėtį ir aukštį sureguliuokite taip, kad būtų galima patogiai nuspausti stabdžio pedalą (sankabos pedalą).
- Atsiremkite į sėdynės atlošą, sureguliuokite sėdynės atlošo ir vairo padėtį bei aukštį, kad riešai būtų ant vairo viršaus.
- Galvos atramos aukštį sureguliuokite taip, kad atramos centras būtų ties vairuotojo akimis.



Įspėjimas

- Nedėvėkite tokių šlepečių ar aukštakulnių batelių, kurie gali trukdyti vairuoti. Tokia avalynė gali kliudyti akceleratoriaus arba stabdžių pedalo veikimui ir sukelti avariją.

Sėdynės, galvos atramos, vairo ir veidrodžių nustatymas

- Nustatykite sėdynės, galvos atramos, vairo ir veidrodžių padėtį.
- Jei jūsų vairas yra reguliuojamas, prieš važiuodami nustatykite jį tinkamame aukštyje ir kampų, kuris tinka jūsų sėdėjimo padėčiai.
- Šoninius ir salono veidrodžius sureguliuokite tokiu kampų, kad galėtumėte gerai matyti galinį vaizdą.



Įspėjimas

- Jei vairuojant reikia papildomai sureguliuoti įrangą, būtina sustabdykite automobilį saugioje vietoje. Reguluodami vairuojant galite sukelti avariją.

Tinkamas saugos diržo naudojimas



- Įsitikinkite, kad visi keleiviai yra prisisegę saugos diržais.
- Atsisėskite, atsiremkite ir glaudžiai prisisėkite saugos diržu.
- Vaikas, kuris yra per mažas dėvėti saugos diržą, turėtų sėdėti ant galinės sėdynės, prisegtas vaikų apsaugos priemonėmis.
- Automobilyje, kuriame yra reguliuojamas viršutinis kėdutės tvirtinimo įtaisas, dėvėkite saugos diržą pritaikydami peties diržo dalį savo kūniui.

⚠ Įspėjimas

- Saugumo sumetimais prašome nejuosti peties diržo po pažastimi.



- Saugos diržas yra skirtas vienam asmeniui. Du ar daugiau asmenų neturėtų dalintis vienu diržu.



- Neatlaisvinkite saugos diržo užfiksuodami jį spaustuku.



- Įkiškite saugos diržo sklendę tik į atitinkamą sagtį.



Vairavimo sauga ir saugos priemonės



Pavojus

Draudimas vairuoti, kai vairuotojas yra neblaivus, vartojęs stiprius vaistus, išsiblaškęs ir apsnūdęs (4D)



- Venkite vairuoti, kai vartojate stiprius vaistus. Tai yra neteisėtas veiksmas, kuris gali būti pavojingesnis už vairavimą girtaujant, atsižvelgiant į vaistų rūšį ir dozę.
- Nevairuokite išgėrę alkoholio. Išgėrus alkoholio sulėtėja reakcija, todėl vairuoti tampa nesaugu. Tai taip pat yra nusikaltimas, keliantis pavojų kitų automobilio keleivių gyvybei.

- Nevairuokite, jei negalite susikaupti. Naudojantis mobiliuoju telefonu ar navigacijos sistema, žiūrint DMB ar valgant koncentracija gali sumažėti, o avarijos rizika padidėti. Visų pirma, mobiliojo telefono naudojimas ar DMB žiūrėjimas vairuojant yra pažeidimas, trukdantis saugiai vairuoti. Kai tai neišvengiama, sustokite saugioje vietoje ir naudokitės atitinkamu įtaisu.
- Nevairuokite, jei esate apsnūdę. Vairuodami ilgą laiką kyla mieguistumas, dėl kurio gali įvykti avarija. Saugumo sumetimais pailsėkite bent kas 2 valandas.



Įspėjimas

Įspėjimai dėl oro pagalvės

- Oro pagalvių sistema yra pagalbinė saugos priemonė. Tinkamai dėvėdami saugos diržą sumažinsite pavojų susižeisti.
- Nesutrenkite oro pagalvės rankomis ar kitais daiktais. Taip oro pagalvės gali išsipūsti.
- Ne dėkite jokių daiktų ant oro pagalvės dangtelio. Pagalvei išsipučiant galite sužeisti į tuos objektus.
- Mažesnis nei 140 cm keleivis turėtų sėdėti galinėje sėdynėje. Priešingu atveju, išsipučiant oro pagalvei keleivis gali susižaloti.
- Kūdikiams ir vaikams skirtas saugos įtaisas turėtų būti įmontuotas galinėje 1-oje eilėje. Pritvirtinus kėdutę ant priekinės sėdynės, išsipūsdama oro pagalvė gali sunkiai susižaloti kūdikį arba vaiką.
- Naudojant tam skirtą saugos įtaisą gyvūnėlis turėtų būti pritvirtintas galinėje sėdynėje. Priekinėje sėdynėje esantis naminis gyvūnėlis išsipūtus oro pagalvei gali susižaloti.
- Išsipučiant oro pagalvei atitinkami komponentai gali įkaisti.
- Išsipūtusios oro pagalvės vėl naudoti negalima. Prašome pakeisti ją.
- Oro pagalvių sistema turėtų būti patikrinta arba pakeista praėjus 10 metų nuo jos įmontavimo, net jei sistemoje nėra anomalijų. Oro pagalvių sistemą turėtų patikrinti ar pakeisti profesionalus technikas *KG Mobility* įgaliotame techninės priežiūros centre.
- Savavališkai nemodifikuokite jokių oro pagalvių sistemos dalių. Prie oro pagalvių sistemos nemontuokite jokio kito elektrinio prietaiso.

! Įspėjimas

Saugos priemonės kūdikiams, vaikams, senyviems žmonėms ar nėščioms moterims



- Niekada nepalikite kūdikio, mažo vaiko ar pagyvenusio žmogaus automobilyje be priežiūros. Jie gali paliesti automobilio salone esantį įrenginį ir sukelti avariją. Vasarą užrakinus duris ir uždarius langus temperatūra automobilyje padidės, todėl keleiviai gali uždusti.
- Neleiskite vaikams be leidimo naudoti automobilio paleidimo raktelį, įvairius jungiklius ar mygtukus ir papildomus prietaisus. Priešingu atveju gali kilti avarija. Jų kūno dalys gali patekti tarp durų, langų ar stoglangio ir jie gali susižeisti.
- Nesodinkite kūdikio arba mažo vaiko priekinėje keleivio sėdynėje. Išsipūtusi oro pagalvė gali sunkiai sužeisti arba keleivis gali žūti. Kūdikis ar mažas vaikas turi būti tvirtinamas saugos diržu arba apsaugine įranga galinėje sėdynėje, kurioje sėdi ir suaugęs keleivis.

! Įspėjimas

Kūdikis ar mažas vaikas turi sėdėti ant galinės sėdynės su saugos įranga.



- Kūdikis ar mažas vaikas turi sėdėti ant galinės sėdynės kartu su suaugusiu keleiviu.
- Kūdikį ar mažą vaiką reikia pritvirtinti saugos diržu arba tinkama apsaugos įranga. Priešingu atveju, staiga sustabdžius automobilį arba įvykus avarijai, padidėja tikimybė susižaloti.
- Įjunkite užpakalinių durų vaikų apsaugos užraktą, kad galinėse sėdynėse esantys vaikai negalėtų atidaryti užpakalinių durų.
☞ Informacijos rasite „Vaikų saugos durų užraktas“ (3-4 psl.)

! Įspėjimas

Draudimas miegoti uždarame automobilyje



- Niekada nemiegokite uždarytame automobilyje, kai visi langai uždaryti. Visų pirma, jei miegate su įjungtu oro kondicionieriumi ar šildytuvu, galite uždusti dėl deguonies trūkumo.
- Jei miegosite uždarame salone veikiant varikliui, išmetamosios dujos gali patekti į saloną ir sukelti uždusimo pavojų.
- Miegodami galite netyčia paliesti pavarų perjungimo svirtį arba akceleratoriaus pedalą ir sukelti avariją.
- Jei miegate nuolat spausdami akceleratoriaus pedalą, variklis ir išmetimo sistema gali perkaisti ir sukelti gaisrą.

 Įspėjimas

Nevairuokite automobilio, kai bagažinės durys atidarytos.



- Nevairuokite automobilio, kai durys atidarytos. Keleivis gali iškristi iš automobilio ir patirti rimtų sužalojimų.
- Jei važiuodami netyčia paspaudėte durų svirtį ir durys atsidaro, tai gali sukelti rimtos avarijos riziką. Visų pirma, neleiskite mažam vaikui liesti durų svirties važiuojant.
- Įsitikinkite, kad važiuojant bagažinės durys uždarytos. Išmetamosios dujos gali patekti į saloną ir apnuodyti.
- Jei vairuojate automobilį atidarę bagažinės dangtį, daiktai iš bagažinės gali iškristi ir sukelti avariją.

 Įspėjimas

Neiškiškite jokios kūno dalies per langą ar stoglangį.



- Važiuodami ar sustoję nelaikykite jokios kūno dalies, pavyzdžiui, rankos ar galvos, iškištos per langą ar stoglangį. Jus gali sužaloti pro šalį važiuojanti transporto priemonė.
- Visų pirma, neleiskite vaikui ar naminiam augintiniui laikyti rankos ar galvos iškištos per langą.

 Įspėjimas

Valdydami langus saugokitės, kad nesusižeistumėte rankų ir kitų kūno dalių.



- Elektrinį langą valdykite tik patikrinę, ar visi keleiviai yra saugūs.
 - Prieš uždarydami langą patikrinkite, ar keleivio kūno dalis, pavyzdžiui, ranka ar galva, nėra iškišta per langą, ir praneškite jiems, kad langą uždarysite.
 - Jei mažas vaikas sėdi galinėje sėdynėje, paspauskite lango užrakto jungiklį, kad galinio lango jungikliai neveiktų.
-  Informacijos rasite „Galinės sėdynės lango užrakto funkcija“ (3-24 psl.)



Įspėjimas

Išlipdami patikrinkite, ar nėra automobilių ar praeinančių asmenų



- Išlipdami iš automobilio būtinai pažiūrėkite į automobilio galinę ir priekinę dalis, kad įsitikintumėte, jog pro šalį nevažiuoja jokia transporto priemonė ar asmuo. Visų pirma, atidarius duris nepažiūrėjus, ar iš galo neatvažiuoja automobilis ar motociklas, kitaip automobilis gali būti apgadintas ir galite susižeisti.
- Prieš atidarydami duris įspėkite kitus keleivius, kad apsižvalgytų.



Įspėjimas

Saugus statymas ir sustojimas

- Niekada nepalikite kūdikio ar vaiko automobilyje su uždarytomis durimis ir langais be priežiūros. Oras automobilyje gali įkaisti, dėl to galite uždusti ar įvykti nelaimingas atsitikimas.
- Pastatę automobilį visada naudokitės rankiniu stovėjimo stabdžiu. Net lygiame plote gali būti nuolydis. Perjunkite pavarų dėžės svirtelę į padėti „P“ ir įjunkite rankinį stovėjimo stabdį.
- Nesustokite ir nestatykite ant automobilio stačiame kelyje. Stabdžių sistema gali išsijungti, todėl automobilis gali imti riedėti.
- Stovėdami ar sustoję ant šlaito būtinai įjunkite stovėjimo stabdį ir po ratais padėkite trinkeles arba pasukite ratus link bortelio.
- Tuo metu automatinės pavarų dėžės svirtelę nustatykite į P (stovėjimo) padėtį, o mechaninės pavarų dėžės – į 1 pavarą (įkalnė) arba R (nuokalnė).
- Jei automobilyje yra automatinė pavarų dėžė, nenaudokite P (stovėjimo) padėties kaip alternatyvos stovėjimo stabdžiui, įsitikinkite, kad automobiliui stovint stovėjimo stabdys yra tvirtai įjungtas.
- Nesustokite vietoje, kurioje yra degių medžiagų. Įkaitęs dujų išmetamasis vamzdis gali sukelti gaisrą.

- Jei automobilio galas yra per arti prie sienos, ilgą laiką šildant automobilį arba varikliui ilgai veikiant tuščiaja eiga dideliu greičiu siena gali pakeisti spalvą arba dėl išmetamųjų dujų gali kilti gaisras. Stovėkite tinkamu atstumu.
- Jei įmanoma, nestatykite automobilio drėgnoje ar prastai vėdinamoje vietoje.



Įspėjimas

Tinkamai pašildykite variklį

- Važiukite tinkamai įšildę variklį. Jei pradėsite važiuoti iškart paleidę variklį, gali sutrumpėti variklio tarnavimo laikas.
- Šildykite variklį tik tol, kol aušinamojo skysčio temperatūros daviklis pajudės. Šilimo laikotarpis gali skirtis priklausomai nuo lauko temperatūros.
- Šilimo metu nespauskite akceleratoriaus pedalo ir greitai nedidinkite variklio sūkių. Taip galite sugadinti variklį.
- Nešildykite variklio per daug. Tai padidina degalų sąnaudas ir oro taršą.
- Nešildykite variklio uždaroje erdvėje. Išmetamosios dujos gali patekti į saloną ir apnuodyti.



Įspėjimas

Važiuodami neišjunkite variklio

- Važiuodami neišjunkite variklio. Tai padarius bus sunkiau valdyti vairą, sumažės stabdžių efektyvumas, todėl važiuoti taps labai pavojinga. Tačiau, jei avarijos metu ar automobilio gedimo atveju jums reikia sustabdyti variklį, atkreipkite dėmesį į šiuos dalykus.
-  Informacijos rasite „Variklio išjungimas važiuojant (avarijos atveju)“ (4-12 psl.)



Įspėjimas

Draudimas staigiai pajudėti iš vietos, greitinti ar stabdyti

- Staigiai nepajudėkite iš vietos, negreitinkite ar nestabdykite. Tai gali padidinti degalų sąnaudas, galbūt, sukelti avariją.
- Didinkite arba mažinkite automobilio greitį lėtai.



Įspėjimas

Važiavimas neasfaltuotais keliais ir kalnuose

- Prieš važiuodami iš anksto patikrinkite kelio būklę, kad įsitikintumėte, ar kelias baigiasi staiga, ar yra pakankamai vietos prireikus padaryti U posūkį.
- Važiuojant smėlingais keliais ar sausu dirvožemiu automobilis gali lengvai slysti. Važiuokite mažų, pastoviu greičiu.
- Važiuokite atsargiai kalnų keliais, nes išorinėje kelio dalyje yra pavojus apsiversti.
- Važiuodami į pakalnę įjunkite žemesnę pavarą ir lėtai važiuokite stabdydami varikliu.



Įspėjimas

Aukštai kalnuose

- Aukštoje kalnuotoje vietovėje, esančioje daugiau nei 2500 metrų aukštyje, dyzelinio variklio veikimo stabilumas negarantuojamas. Šioje srityje priimtina trumpa kelionė, pavyzdžiui, važiavimas per tunelį. Tačiau ilgai ten nevažiuokite. Jei ilgą laiką vairuosite automobilį dideliame aukštyje, gali sugesti variklis. Variklio galia, geba važiuoti į kalną ir emisija priklauso nuo aukščio.



Įspėjimas

Važiavimas apsnigtais ar ledu padengtais keliais

- Jei įmanoma, važiuokite lėtai.
- Stabdymo kelias yra ilgesnis nei įprasta, todėl išlaikykite tinkamą atstumą nuo priešais važiuojančio automobilio.
- Staigiai didinant greitį arba stabdant automobilis gali imti slysti ir sukelti avariją.
- Važiuodami apledėjusiu ar slidžiu keliu mažinkite greitį, stabdykite varikliu. Staigiai stabdant automobilis gali imti slysti ir sukelti avariją.
- Sulėtinkite greitį stabdydami varikliu, paskui įjunkite stabdžius.
- Važiuodami snieguotu ar apledėjusiu keliu naudokite žieminės padangas.



Įspėjimas

Važiavimas smėlėtais ar purvinais keliais

- Važiukite mažu, pastoviu greičiu.
- Staigiai didinant greitį arba stabdant automobilis gali įklimpti smėlyje ar purve.
- Jei automobilis įklimpsta smėlyje ar purve, po ratais pakiškite akmenį arba medinę plokštę ir išvažiuokite iš smėlio ar purvo. Dar galite pabandyti išvažiuoti lėtai nuspaudę akceleratorių ir pavažiudami pirmyn bei atgal.
- Jei per daug paspausite akceleratoriaus pedalą, kad išvažiuotumėte iš smėlio ar purvo, padangos gali imti slysti ir sugadinti transmisiją bei atitinkamas važiavimo sistemas. Jei įmanoma, paprašykite, kad jūsų automobilį išvilktų kita transporto priemonė.



Įspėjimas

Važiavimas į kalną ir į pakalnę

- Atsižvelgdami į kelio sąlygas įjunkite žemesnę pavarą.
- Jei važiuodami į kalną ar į pakalnę staiga stabdote varikliu, variklis gali sugesti. Sumažinkite automobilio greitį ir įjunkite žemesnę pavarą.
- Važiudami ilga pakalne naudokite stabdžių pedalą ir stabdykite varikliu. Jei važiuodami ilga pakalne nuolatos spausite stabdžių pedalą, gali perkaisti stabdžių sistema, dėl to gali sumažėti stabdymo efektyvumas ir įvykti avarija.



Įspėjimas

Važiavimas keliu su balomis ar upę

- Jei įmanoma, venkite kelio su vandens telkiniu ir nekirkite upės. Jei vanduo patenka į variklį ir elektros sistemas, tai gali sukelti rimtą automobilio gedimą.
- Jei jums neišvengiamai reikia kirsti kelią su vandens telkiniu ar upę, pasirinkite seklesnę dalį, kurioje išmetamasis vamzdis nepanirs po vandeniu, ir lėtai važiuokite vienodu greičiu.
- Prieš kirsdami upę išlipkite iš automobilio ir patikrinkite upės dugną. Nevažiuokite per tokią vietą, kur dugnas yra padengtas smėliu ar dideliais akmenimis.
- Jei upę kerta keli automobiliai, vietoje, kuria važiavo priešais važiuojantis automobilis, gali atsirasti išvaža, todėl, jei įmanoma, kirkite upę kitoje vietoje.

Saugus upės kirtimas

- Jei variklis užgęsta važiuojant patvinsiu keliu arba kertant upę, nepaleiskite variklio, o leiskite savo automobilį vilkti.
- Būkite ypatingai atsargūs, kad vanduo nepatektų į variklį per oro valytuvą.
- Važiudami patvinsiu keliu arba kirsdami upę niekuomet neperjunkite pavarų.

Automobilio tikrinimas po to, kai važiavote per vandenį

- Jei vandens pateks į su stabdžiais susijusią įrangą, stabdžių efektyvumas sumažės. Po to, kai važiavote per vandenį, važiuokite lėtai ir keletą kartų šiek tiek nuspauskite stabdžių pedalą. Įprastai važiuokite po to, kai stabdžių diskai išdžius dėl trinties karščio ir kai patikrinsite stabdžių veikimą.
- Patikrinkite automobilio apačioje esančias dalis, į kurias įpurškiama alyva ir skystis. Jei pastebėsite kokių nors problemų, nedelsdami patikrinkite automobilį.
- Patikrinkite žibintus ir kitus elektros prietaisus, jei reikia, pakeiskite juos.
- Patikrinkite, ar nepažeistas automobilio kėbulas ar dugnas. Jei pastebėsite kokių nors problemų, nedelsdami patikrinkite automobilį.
- Jei jūsų automobilis labai nešvarus, nuplaukite jį, kad apsaugotumėte kėbulą.



Įspėjimas

Vairuodami automobilį nekalbėkite mobiliuoju telefonu, nežiūrėkite DMB ir DVD.

- Naudodamiesi mobiliuoju telefonu arba žiūrėdami DMB ar DVD vairuodami, galite atitraukti dėmesį nuo kelio ir sukelti avariją. Jei būtina naudotis telefonu, sustokite saugioje vietoje.



Įspėjimas

Važiavimas autostradoje

- Prieš važiuodami iš anksto patikrinkite orų informaciją, patikrinkite degalų lygį, stabdžių sistemą, aušinimo sistemą, padangų nusidėvėjimo ir slėgio lygį ir pasirūpinkite automobiliu.
- Jei įmanoma, važiuokite lėtai, 2 km/val. greičiu.
- Visada laikykitės leistino greičio ir nevažiuokite per greitai.
- Laikykitės tinkamo saugaus atstumo iki priekyje važiuojančios transporto priemonės.
- Esant blogam orui išlaikykite daugiau nei du kartus didesnį atstumą iki priešais važiuojančios transporto priemonės nei įprastai ir sumažinkite greitį daugiau nei perpus.
- Neapkraukite automobilio nereikalingais daiktais.
- Norėdami išlaikyti geriausią automobilio būklę periodiškai tikrinkite ir prižiūrėkite jį.



Įspėjimas

Sankryžos ar geležinkelio pervažos kirtimas

- Prieš kirsdami sankryžą ar geležinkelio pervažą pirmiausia sustokite ir patikrinkite, ar saugu važiuoti, tada nedelsdami pervažiokite žemą pavarą jos neperjungdami, jei tai įmanoma.
- Jei variklis užges sankryžos ar geležinkelio pervažos viduryje, nedelsdami nustumkite automobilį į saugią vietą. Prireikus paprašykite aplinkinių žmonių pagalbos.



Įspėjimas

Draudimas staigiai manevruoti ir sukti vairaratį

- Jei staigiai sukiojate vairaratį, automobilis gali tapti nestabilus ir galite sukelti avarijos riziką.



Įspėjimas

Nešildykite variklio ir netikrinkite automobilio uždaroje patalpoje

- Nešildykite variklio ir netikrinkite automobilio uždaroje ir blogai vėdinamoje patalpoje. Galite apsinuodyti automobilio dujomis išmetamosiomis dujomis.



Įspėjimas

Nevežiokite pavojingų medžiagų.

- Automobilyje nelaikykite degių medžiagų, tokių kaip benzinas, butano dujos, vienkartiniai žiebtuvėliai ar sprogstamosios medžiagos. Jei salono temperatūra pakils, konteineris gali sprogti ir sukelti gaisrą.



Įspėjimas

Variklio stabdžio naudojimas

- Važiuodami ilgą pakalnę kartu naudokite variklio stabdį ir kojinį stabdį. Kai važiuosite perjungdami pavaras pagal važiavimo sąlygas, veiks variklio stabdys.
- Pernelyg dažnai naudojant kojinį stabdį stabdžių sistema gali perkaisti ir dėl to sumažėti stabdymo galia ar atsirasti garų užraktas, dėl kurio sumažėja stabdymo efektyvumas.

Kas yra stabdymo galios sumažėjimo reiškinys?

Šis reiškinys yra stabdymo galios sumažėjimas, atsirandantis dėl sumažėjusios trinties jėgos, kurią sukelia padidėjusi stabdžių trinties paviršiaus temperatūra, kai ilgai važiuojate į pakalnę ir naudojate stabdžius per dažnai.

Kas yra garų užrakto reiškinys?

Garų užrakto reiškinys yra būseną, kai važiuojant ilgą nuokalnę automobilis dažnai stabdomas ir burbuliukai susidaro stabdžių skystyje, esančiame rato cilindre arba hidraulinių stabdžių vamzdyje, todėl negalima perduoti tinkamo hidraulinio slėgio ir stabdžių sistema tinkamai neveikia net ir nuspaudus stabdžių pedalą.



Įspėjimas

Saugus aušinamojo skysčio tikrinimas

- Nenuimkite radiatoriaus dangtelio, kai variklis karštas. Karštas aušinimo skystis ar garai gali nudeginti rankas ir veidą.



Įspėjimas



Nenuimkite aušinamojo skysčio dangtelio, kol variklis ir radiatorius yra karšti. Atsukus dangtelį aušinimo sistema gali išpurkšti karšto aušinimo skysčio srovę ir sukelti rimtų sužeidimų.



Įspėjimas

Įspėjimai dėl priedų tvirtinimo

- Netvirtinkite priedų ar nereikalingų daiktų prie automobilio langų. Jie gali trukdyti vairuoti, o jei pritvirtinti priedai veikia kaip objektyvas (didinamasis stiklas), gali kilti gaisras ar netikėta avarija.



Atsargiai!

Įspėjimai dėl automobilio vėdinimo

- Naujo automobilio, įsigyto prieš vienerius metus, salone gali išsiskirti kenksmingi lakieji organiniai junginiai (LOJ). Jei ilgą laiką važinėjate tiesioginių saulės spindulių veikiamu arba blogai vėdinamu automobiliu, tai gali sukelti galvos skausmą, galvos svaigimą ar pykinimą.
- Įjunkite gryno oro režimą arba reguliariai atidarinkite langus automobilio salonui išvėdinti – taip salone susidarys malonus mikroklimatas ir nebus pakenkta keleivių sveikatai.



Atsargiai!

Sistemos apsaugos funkcija (uždelstas akceleratoriaus pedalo atsakas)

- Negalima nuspausti stabdžių pedalo, kai važiuojant nuspaustas akceleratoriaus pedalas. Tai gali paveikti automobilio vairavimo sistemą, akceleratoriaus pedalo reakcija gali būti atidėta.
- Tai yra saugos funkcija, skirta apsaugoti automobilio sistemą. Šis reiškinys išnyks, jei nuspausite ir atleisite akceleratoriaus pedalą, kai nebus nuspaustas stabdžių pedalas.



Atsargiai!

Gesintuvas

- Gesintuvas yra būtinas ankstyvam gaisrui gesinti. Rekomenduojama jį įsigyti gaisro gesinimo priemonių parduotuvėje ir laikyti automobilyje.

Naudojimas aptarnavimo centrais ir techninės priežiūros partneriais

KG Mobility įgalioti techninės priežiūros centrai arba techninės priežiūros partneriai automobiliu tikrinti ir remontuoti. Jei naudojotės kitais aptarnavimo centrais ar techninės priežiūros punktais, garantinis remontas nebus taikoma iškilusių problemų šalinimui.

Įspėjimai dėl akumulatoriaus išekvojimo prijungiant nepertraukiamo maitinimo šaltinį prie „Black Box“ (juodosios dėžės) sistemos

Jei ilgą laiką nesinaudosite automobiliu, kai nepertraukiamo maitinimo šaltinis bus prijungtas prie juodosios dėžės sistemos, gali išekvoti automobilio akumulatorius.

Jei ilgą laiką nevaivuosite automobiliu, išjunkite juodosios dėžės sistemą.

Tinkamas važiavimas nauju automobiliu

Naujam automobiliu nebūtinai jo pravažinėjimo laikotarpis. Tačiau važiavimo sąlygos pirmuosius 1000 km daro didelę įtaką automobilio funkcionalumui ir eksploatacinėms savybėms. Važiuodami šiuo laikotarpiu atkreipkite dėmesį į šiuos dalykus.

- Prieš važiuodami leiskite varikliui pasiekti normalią darbinę temperatūrą.
- Negalima greitinti, įsibėgėti, staigiai stabdyti ir arba varikliui ilgai dirbti tuščiaja eiga.
- Pavaras perjunkite pagal važiavimo greitį.
- Važiuodami nuožulniu keliu neperkraudite variklio.
- Važiuodami pirmuosius 1 000 km nevilkite priekabos.
- Jei važiuodami pirmąjį 1 000 km velkate priekabą, nevažiokite didesniu nei 80 km / val. greičiu. Dėl perkrovos galite sugadinti variklį ar kitus komponentus.
- Pirmuosius 5 000 km dažnai tikrinkite variklio alyvos kiekį, prireikus įpilkite alyvos.

Originalių dalių naudojimas

Visada naudokite originalias dalis automobilio saugumui ir našumui palaikyti. Garantinis remontas nebus teikiamas automobilio gedimams, susijusiems su neoriginalios detalės naudojimu, šalinimui.

Originalią dalį galite patikrinti pagal jos hologramą ir lipduką su gaminio numeriu.



Atsargiai!

- **Garantija netaikoma problemoms, susijusioms su neoriginalių KG Mobility dalių naudojimu.**
- **Autentišką KG Mobility dalį galite atskirti pagal jos hologramą.**

Automobilio plovimas

Važiuojant pakrančių keliu (druskingu keliu), tokiu keliu, kuriame pasklido kalčio chloridas, vietovėje, kurioje yra daug dūmų ar akmens anglies dervos, purvo ar dulkių zonoje, arba kai automobilis aptaškomas medžių sula, vabzdžių ar paukščių išmatomis, nedelsdami nuplaukite automobilį, nes jos kėbulas gali pradėti rūdyti.

- Venkite tiesioginių saulės spindulių ir plaukite automobilį šešėlyje. Jei automobilis stovėjo tiesioginiuose saulės spinduliuose, prieš plaunami leiskite jam tinkamai atvėsti.
- Dulkes nuo automobilio nuplaukite šaltu vandeniu.
- Sumaišykite šaltą vandenį su plovikliu kibirėlyje ir minkštu šepetėliu, kempine ar šluoste nuplaukite automobilį nuo viršaus į apačią.
- Pašalinkite nuo automobilio kėbulo pašalines medžiagas nepažeisdami dažyto paviršiaus.
- Bet koks subraižytas ar pažeistas dažytas paviršius sukelia koroziją, todėl uždažykite pažeidimus.
- Pašalinkite drėgmę sausu ir minkštu skudurėliu.
- Nuplautą automobilį iš pradžių vairuokite lėtai, vėliau važiuokite įprastai, tikrinkite stabdžių veikimo būklę.



Atsargiai!

- Automatinėje plovykloje nepažeiskite oro spoilerio.
- Kai plaunate automobilio dugną ar išmetamąjį vamzdį (įskaitant plovimą aukšto slėgio sąlygomis), būkite atsargūs ir nepažeiskite jutiklių ar jungčių, sujungtų su išmetamuoju vamzdžiu, stenkitės, kad ten nepatektų vandens. Dalių pažeidimo atveju garantija nebus taikoma.
- Neplaukite vandeniu, kai stabdžių diskai yra karšti. Karšti stabdžių diskai gali deformuotis ar sugesti, jei jie liečiasi su vandeniu.
- Jei įmanoma, neplaukite automobilio aukšto slėgio plovykloje, kad išsaugotumėte automobilio valdomumo ir funkcionalumo savybes.
- Plaunant automobilį aukšto slėgio plovykloje gali sugesti komponentai ir jutikliai, sumontuoti automobilio išorėje, taip pat, gali būti pažeisti dažyti plokščią paviršiai. Būkite itin atsargūs, kad vandens nepatektų į automobilio apačioje esančius elektrinius prietaisus ir jutiklius.
- Kai neišvengiamai turite naudotis aukšto slėgio plovykla, išlaikykite tinkamą atstumą tarp aukšto slėgio vandens purkštuko ir automobilio. Jei atstumas yra per mažas, dėl aukšto vandens slėgio gali sugesti buferio jutikliai arba gali būti pažeistas dažytas paviršius.



- Nenaudokite šlifavimo vaško ir stiprių valymo priemonių, tokių kaip plieno vata, kurios subraižys automobilio kėbulą ir buferį.
- Neplaukite variklio skyriaus skystomis priemonėmis, tokiomis kaip vanduo ar vaškas. Jei skystos medžiagos patenka į variklio vidų per variklio skyriuje esančius elektros prietaisus (jutiklius) arba oro kanalus, įvairūs elektriniai prietaisai gali sugesti arba automobilis gali nefunkcionuoti.

Buferio plovimas

- Nuvalykite pašalines medžiagas minkšta kempine.
- Jei buferį užteršė variklio alyva ar bet kokie tepalai, nuplaukite jį muiluotu vandeniu.



Atsargiai!

- Plaudami buferį arba automobilio kėbulą nenaudokite švitrinio vaško ar šepetio. Tai darydami galite sugadinti buferį arba automobilio kėbulo paviršių (dažytą paviršių).

Ratų plovimas

Jei važiavote druska pabarstytu keliu, nuplaukite ratus, kad jie neimtų rūdyti.



Atsargiai!

- Nenaudokite abrazyvių valiklių, blizginimo priemonių, tirpiklių, vielinių šepetėlių ir greito valymo šepetėlių, nes jie gali sugadinti rato paviršių.
- Rūgštiniai arba šarminiai plovikliai gali sugadinti rato paviršių (dažytą paviršių), todėl ratams valyti naudokite neutralias valymo priemones.
- Naudojant stiprius valiklius rato paviršius gali išblukti. Naudokite natūralius valiklius. Dėl neatsargumo išblukusio rato remontui garantija netaikoma.

Įspėjimai dėl automobilio poliravimo

- Prieš vaškuodami nuvalykite nuo automobilio dulkes ir drėgmę.
- Ant minkšto audinio užtepkite nedidelį kiekį vaško, tolygiai užtepkite jį ant viso automobilio kėbulo ir nušveiskite plačią vietą ta pačia kryptimi.
- Nuo automobilio kėbulo pašalinkite vaško likučius.



Atsargiai!

- Nešlifaukite ir neplaukite automobilio kėbulo vašku, kuriame yra abrazyvių medžiagų. Tai darydami galite sugadinti automobilio kėbulo paviršių (dažytą paviršių).

Langų valymas ir priežiūra

- Langų vidinę ir išorinę puses nuvalykite stiklo valikliu ir minkšta šluoste.
- Valydami langus būkite atsargūs ir nepažeiskite elektrinio džiovituvo elemento.
- Kai plaunate automobilių automatinėje automobilių plovykloje, dangą (vaškas), esanti valymo skysčiuose, gali prilipti prie stiklo, o jai išdžiuvus ją sunku nuvalyti. Užpurškite plovimo skysčio, įjunkite valytuvus ir du ar tris kartus nuvalykite langą, kad pašalintumėte dangą (vašką).
- Nevalykite lango rankšluosčiu, suteptu aliejumi ar vašku. Kai valytuvai veikia, tai gali sukelti vibraciją ir nenormalius garsus, o lyjant lietui priekinis ir galinis langai gali blogai nusivalyti. Naktį gali atsispindėti šviesa, todėl dėl to blogo matomumo bus nesaugu vairuoti.

Įspėjimai dėl langų tamsinimo

- Visi mūsų gamyklos automobiliai turi patamsintus priekinius ir galinius langus, kurie atitinka nurodytą matomos šviesos pralaidumo procentą (VLT). Netamsinkite automobilio langų. Tokiu būdu sumažės VLT, taip pat, tai pažeidžia įstatymus.
- Priekinio ir galinio lango tonavimas gali pabloginti matomumą priekyje ir gale nakties metu arba lyjant lietui bei sukelti netikėtą pavojų.
- Tonuodami priekinį ir galinį langą neleiskite darbiniais tirpalams patekti į elektrinius ir elektroninius prietaisus. Jei nesivadovausite pateiktais patarimais, galite sugadinti elektrinius ir elektroninius prietaisus.
- Jei priekinį ir galinį langus modifikuosite arba tonuosite savavališkai, peilis arba kitas įrankis ar elektros smūgis gali sugadinti elektrinį džiovituvo elementą.
- Jei priekinis ir galinis langai yra padengti arba tonuoti (metaline tonuojančia plėvele), „Hi-Pass“ sistema, lietaus jutiklis ir radijas gali normaliai neveikti.
- Netonuokite priekinės kameros jutiklio. Priešingu atveju gali sutrikti atitinkama sistema.

Salono priežiūra ir valymas

- Normaliam valymui naudokite sausą rankšluostį.
- Sintetinės dervos gaminius, pavyzdžiui, plastiką, nuvalykite drungnu muiluotu vandeniu, paskui nuvalykite drėgnu nemuiluotu rankšluosčiu.
- Nusausinkite sausu rankšluosčiu.
- Dulkių siurbliu išvalykite sėdynes ir kilimėlius.
- Jei kilimėliai smarkiai sutepti, papurškite ant jų valikliu ir nuvalykite šluoste.



Atsargiai!

- **Kai salonui valyti naudojate chemines priemones, salono spalva ar forma gali pakisti.**
- **Salono valymui nenaudokite cheminių produktų, tokių kaip acetonas, emalis ir baliklis.**
- **Odines sėdynes reikia valyti kas ketvirtį odai valyti skirtu pieneliu ar kremu, kad pamaitintumėte odą ir išvengtumėte įtrūkimų ant sėdynių ir išsaugotumėte originalią sėdynės išvaizdą ir patogumą.**



Įspėjimas

- **Prieš valydami automobilio saloną išjunkite salono šviesas, kad nenudegtumėte ir nepatirtumėte elektros smūgio.**

Saugos diržų priežiūra

- Prižiūrėkite, kad diržai būtų sausi ir švarūs
- Saugos diržus valykite švelniu muilu ir vandeniu.
- Nebalinkite ir nedažykite diržų, nes tai gali juos labai susilpninti.

Saugus automobilio raktelio naudojimas

- Nepameskite raktelių.
- Jei pametėte raktelį arba jį pavogė, pakeiskite visą raktelių rinkinį, kad apsaugotumėte automobilį nuo vagystės.
- Nemėtykite ir nenumeskite raktelio. Tai darydami sugadinsite raktelį. Nejmeskite raktelio į vandenį.
- Rakteliui naudokite tik tokią pat standartinę bateriją ir būkite atsargūs, kad dėdami nepakeistumėte baterijos poliškumo.

Apsauga nuo korozijos

Jūsų automobilis buvo sukurtas taip, kad būtų atsparus korozijai. Montuojant automobilį dauguma automobilio dalių buvo padengtos specialiomis apsaugomosiomis dangomis, padedančiomis išsaugoti gerą išvaizdą, tvirtumą ir patikimumą. Kai kurios dalys, kurių paprastai nematyti (pvz., automobilio variklio skyriuje ir dugne) yra tokios, kad paviršiaus rūdys nepakenks jų funkcionalumui. Taigi, šias detales nebūtina apsaugoti nuo korozijos.

Lakštinio metalo pažeidimai

Jei automobilio korpuso metalinės plokštės pažeistos ir jas reikia remontuoti ar keisti, įsitinkite kad remontuojamos ar keičiamos dalys būtų apsaugotos antikorozine danga. (Taip pat, kitame puslapyje žr. „Dangos pažeidimai“).

Pašalinių medžiagų sankaupos

Jei ant dažyto paviršiaus patenka kalcio chlorido ir kitų druskų, ledų šalinimo agentų, kelių aliejaus ir deguto, medžių sulos, paukščių išmatų, chemikalų iš pramoninių dūmtraukių ir kitų pašalinių medžiagų, jos gali sugadinti automobilio apdailą. Greitai nuplaudami automobilį galite nevisiškai pašalinti visas nuosėdas. Gali prireikti kitų valiklių. Kai naudojate cheminius valiklius, įsitinkite, kad juos saugu naudoti ant dažytų paviršių.

Apdailai padaryta žala

Reikia nedelsiant suremontuoti akmenukų padarytus įbrėžimus, įtrūkimus ar gilius įbrėžimus. Neapsaugotas metalas greitai rūdija, todėl greitai nesutvarkius įbrėžimų gali prireikti žymiai brangesnio remonto. Nedidelius įskilimus ir įbrėžimus galima pataisyti kosmetinio remonto medžiagomis. Didesnius apgadintus plotus galite sutvarkyti atstovo kėbulo ir dažų priežiūros dirbtuvėse.

Dugno priežiūra

Koroziją sukeliančios medžiagos, naudojamose sniego ir ledo šalinimui nuo kelių bei dulkių surišimui, gali kauptis ant automobilio dugno. Jei šių medžiagų nešalinsite, greičiau pradės rūdyti degalų tiekimo vamzdeliai, rėmas, grindų plokštės, išmetamųjų dujų sistema, net jei šios dalys padengtos antikorozinėmis medžiagomis. Bent kiekvieną pavasarį nuplaukite šias medžiagas nuo dugno paprastu vandeniu. Kruopščiai išvalykite visas vietas, kuriose gali kauptis purvas ir kitos šiukšlės.

Prieš plaunant reikia pašalinti uždarose vietose susikaupusias nuosėdas. Jei norite, už jus tai gali atlikti jūsų *KG Mobility Distributor* platintojas.



Atsargiai!

- Kai plaunate variklį, degalų, tepalų ar alyvos likučiai nusiplauna. Turėtumėte naudotis tik degalinės arba *KG Mobility Distributor* platintojo, kurs automobilių plovyklose turi alyvos separatoriaus įrangą, teikiamomis paslaugomis.
- Panaudota variklio alyva, stabdžių skystis, transmisijos skystis, antifrizas, akumulatoriai ir padangos turi būti šalinamos naudojant vietines įgaliotas atliekų šalinimo įmones arba perduokite jas pardavėjui, kuris pagal įstatyminį įpareigojimą turi jas pašalinti, kai keičiate tuščias talpas naujais gaminiais.
- Nė vienas iš šių daiktų neturėtų būti dedamas į buitines šiukšlių dėžes ar pilamas į kanalizacijos sistemą.
- Visi turėtų rūpintis aplinkos apsauga.
- Prisdėkite ir jūs.
- Kai valote dažytą kėbulą, šoninius veidrodžius, priekinį stiklą, plastikinius liejinius ar odinius paviršius stipriomis universaliomis, rūgštiniais ar šarminiais plovikliais, jie gali pakeisti, išblukinti spalvą arba gali atsirasti rūdžių.

- Jei priekinį langą nuvalysite aliejumi arba vašku suteptu rankšluosčiu, veikiant valytuvams, gali girdėtis keisti garsai ir atsirasti vibracija. Taip pat, gali sumažėti matomumas, naktį langas gali atspindėti, nuo lango gali blogai pasišalinti vanduo. Nevalykite priekinio lango aliejuotu arba vaškuotu rankšluosčiu.
- Abrazyvios medžiagos gali pažeisti dažytą paviršių ir buferius. Nevalykite ir nešlifukite savo automobilio abrazyviu valikliu.
- Rūgštinis arba šarminis ploviklis gali pažeisti dažytą lengvojo lydinio arba arba legiruotų ratų paviršių.
- Kai salono valymui naudojami cheminiai produktai, jie gali pakeisti kai kurias spalvas ar iškraipyti kai kurių interjero dalių formą.
- Valydami salono dalis nenaudokite cheminių produktų, tokių kaip acetonas, emalis ar baliklis.

Sistemos saugos režimas

Apsaugos priemonių, įskaitant variklio įspėjamosios lemputės apšvietimą ir sumažintą variklio galią (blogiausiu atveju variklis išjungiamas) imamasi tuo atveju, kai sistemoje yra kritinis gedimas arba pagrindinės elektros ar degalų sistemos veikimo sutrikimas. Tai reiškia, kad sistema pereina į saugos režimą, kad apsaugotų automobilio pavaros sistemą.



Pavojus

- Jei įjungtas saugos režimas, nedelsdami sustokite arba nuvažiuokite į saugią vietą ir susisiekite su *KG Mobility* atstovu. Tada važiuokite lėtai arba paprašykite, kad automobilį nuvežtų į *KG Mobility* atstovybę arba *KG Mobility* įgaliojantį techninės priežiūros centrą pagal pardavėjo nurodymus ir kad mechanikas patikrintų jūsų automobilį.
- Jei ir toliau vairuosite tokioje automobilio būklėje, prisiminkite, kad dėl fiksuotų variklio apsukų negalėsite normaliai važiuoti, o variklis gali išsijungti. Bet dar svarbiau yra tai, kad važiuodami toliau galite sugadinti pavaros sistemą.

Degalų pildymas iš konteinerių ar talpyklų

Saugumo sumetimais (ypač naudojant nekomercines degalų papildymo sistemas) degalų bakai, siurbLIAI ir žarnos turi būti tinkamai įžemintos.

Esant tam tikroms atmosferos ir degalų srauto sąlygoms, gali susidaryti statinė elektra, jei į degalų paskirstymo siurbLį yra įmontuotos neįžemintos žarnos, ypač plastikinės.

Dėl šios priežasties rekomenduojama naudoti įžemintus siurbLIUS su integruotomis įžemintomis žarnos, o atliekant bet kokias nekomercinio degalų tiekimo operacijas, sandėliavimo talpyklos turi būti tinkamai įžemintos.

Rekomenduojami degalai

Tinka prekybos tinkluose parduodami aukštos kokybės degalai. Degalų kokybė turi lemiama įtaką variklio galingumui, vairavimui ir tarnavimo laikui. Degaluose esantys priedai šioje srityje atlieka svarbų vaidmenį. Naudokite tik aukštos kokybės degalus.

Dyzelinis variklis

Naudokite dyzeliną, kurio cetaninis tankis yra ne mažesnis kaip 50.

Benzininis variklis

Degalai, kurių oktaninis skaičius yra per mažas, gali sukelti išankstinį užsidegimą (detonaciją). *KG Mobility* negali būti atsakingas už padarytą žalą.

Degalai

Tipas	Neetiliuotas benzinas (oktaninis numeris 95 arba didesnis)
-------	--



Atsargiai!

- Dėl teisingo oktaninio skaičiaus nustatymo ir kitokio benzino (pvz., su švinu) naudojimo pasitarkite su *KG Mobility* atstovu.



Atsargiai!

Suges variklis ir išmetamoji sistema.

- **Nenaudokite degalų su švinu automobiliuose, kuriuose naudojami bešviniai degalai.**
- **Naudokite degalus, kurių oktaninis skaičius yra toks, koks nurodytas, arba didesnis ir kurį jūs šaliai rekomenduoja *KG Mobility*.**

Naudojant netinkamus degalus garantija netaikoma.

Nenaudokite metanolio

Degalai, kurių sudėtyje yra metanolio (medžio alkoholio), neatitinkantys EN228 ir EN590 standartų, neturėtų būti naudojami jūsų *Rexton*. Tokio tipo degalai gali sumažinti automobilio efektyvumą ir pakenkti degalų sistemos detalėms.

Garantinė politika neapima degalų sistemos pažeidimų ir jokių veikimo problemų, kurias sukelia metanolio ar degalų, kurių sudėtyje yra metanolio, naudojimas.

Biodyzelino ir žemos kokybės degalų naudojimas

Tiesioginio įpurškimo variklio degalų sistema yra aukšto tikslumo gaminys. Naudojant prastos kokybės biodyzelininius degalus galite padaryti rimtą žalą varikliui dėl tokiuose degaluose esančio vandens ar priemaišų.

Naudojant degalus, sumaišytus su per dideliu kiekiu biodyzelino, dėl natūraliai susidariusių suspenduotų dalelių gali užsikimšti degalų filtrai, gali sumažėti variklio galia, gali kilti variklio tuščiosios eigos problemų, gali kilti sunkumų paleidžiant variklį šaltu oru, taip pat gali sugesti variklis ir degalų sistema.

Šiuo metu *KG Mobility* automobiliai yra suprojektuoti taip, kad saugai būtų galima naudoti tik biodyzelino ir dyzelino mišinius, kurių maišymo santykis yra tiksliai nustatytas. Jei naudojamas koks nors produktas, kuriame biodyzelino kiekis viršija bendrą degalų kiekį, arba antrinėje rinkoje įsigyti biodyzelino degalai sumaišomi su įprastais degalais, tai gali sukelti automobilio gedimą, todėl garantija jiems netaikoma.

Kas yra biodyzelinas?

Biodyzelinas gaminamas iš pupelių, rapsų, ryžių sėlenų ir kt. augalinio aliejaus, išgauto reaguojant su alkoholiu. Jį galima naudoti vieną arba maišyti su sumaišytą su dyzelinu ir naudoti automobiliuose su dyzeliniu varikliu, nes jo fizinės ir cheminės savybės yra panašios į dyzelino. Šiais laikais tai laikoma alternatyvia dyzelino energija.

Variklio tikrinimo indikatorius lemputė

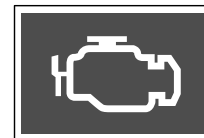

Variklio patikros indikatorius prietaisų skyriuje užsidega tada, kai variklio ar pagrindinės elektros sistemos veikia netinkamai. Tuo metu variklio varomoji galia gali sumažėti arba variklis gali išsijungti.

Jei taip atsitiks, automobilį patikrinkite *Ssangyong* įgaliotame techninės priežiūros centre.

Kita priežiūra

Po to, kai važiavote kalcio chloridu (druska) pabarstytu keliu, kuo greičiau nuplaukite automobilio dugną, kad išvengtumėte rūdžių.

Pastačius automobilį ant apsnigto kelio stabdžių sistema gali apledėti. Ledas sumažins jūsų automobilio stabdymo efektyvumą. Tokiu atveju važiuokite nedideliu greičiu ir dažnai naudokite stabdžius, kad pašalintumėte ledą. Kai atsistatys stabdžiai, važiuokite įprastu greičiu.



Įspėjimas

- Kai valytuvų šluotelės yra apledėjusios, įjungus valytuvo jungiklį gali susidaryti papildoma apkrova valytuvo varikliui ir jį sugadinti. Nejunkite valytuvų, kai jų šluotelės yra apledėjusios.
- Važiuojant apsnigtu keliu po ratų arkomis susikaupia daug sniego. Šios sankaupos neleidžia vairui laisvai judėti, todėl dažnai nulykite sniego sankaupas.

Dyzeliniai degalai žiemą

Ypač šaltą dieną parafinas, vienas iš dyzelino chemikalų, gali atskirti nuo dyzelino. Tai apsunkina variklio paleidimą. Žiemos sezono metu kai kuriose rinkose į dyzeliną dedama žibalo, kad parafinas neatsiskirtų ir užtikrintų stabilų degalų srautą per degalų filtrą. Į dyzeliną įpilto žibalo kiekis gali skirtis atsižvelgiant į vietovę ir vidutinę žiemos temperatūrą. Norėdami užtikrinti, kad variklis lengvai pasileis šaltą dieną, laikykite automobilį garaže. Jei yra galimybė, po kiekvienos kelionės pripildykite degalų baką, kad degalų sistemos viduje nesusidarytų ledas.



Atsargiai!

- Keiskite variklio alyvą ir degalų filtrą, kaip numatyta grafike. Užteršta variklio alyva praras klampumą, užsikimš degalų filtras ir alyvos filtras, gali kilti sunkumų paleidžiant variklį.
- Nedėkite jokių priedų. Naudokite originalius degalus, kad būtų lengviau paleisti variklį. Priedai gali sumažinti vidinės degalų sistemos tepimo savybes; priedai gali turėti skirtingą plūpsnio tašką. Priedai sugadins degalų sistemą arba padidins išmetamųjų dujų kiekį.

2. Saugos įrenginiai

Galite rasti informaciją apie įrenginius, kurie leidžia saugiai vairuoti automobilį, ir apie tai, kaip naudotis tokiais įrenginiais.

Pateikiami paaiškinimai apie saugos diržų naudojimą, kūdikių ar mažų vaikų kėdučių tvirtinimą, oro pagalvių, apsaugos nuo vagysčių ir įspėjamosios sistemos veikimą.

Saugos diržai

Saugos diržas yra pats svarbiausias saugos įtaisas, apsaugantis keleivį ir apsaugo nuo sužalojimų ar sumažina juos įvykus avarijai.

Jei neprisiesgsite saugos diržu arba netinkamai prisiesgsite saugos diržą, netinkamai veikia, todėl saugos diržas taip pat gali susižeisti.

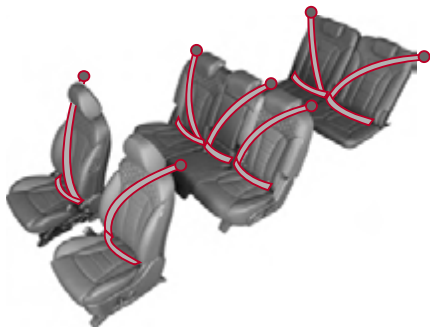

Įspėjimas

- **Prieš kelionę visi keleiviai turi prisiesgti saugos diržais. To nepadarius, įvykus avarijai arba staiga įjungus stabdį, gali įvykti mirtina avarija.**
- **Oro pagalvė gali užtikrinti saugą tik tinkamai prisegus saugos diržu. Jei oro pagalvė išsipučia, kai esate neprisiesę saugos diržu arba neteisingai juo prisiesę, jus gali sužeisti išsipučianti oro pagalvė.**

Įspėjimas apie saugos diržus

Jei vairuotojo sėdynėje ir priekinėje keleivio sėdynėje esantys keleiviai neprisiega saugos diržu, prietaisų skydelyje esanti įspėjamoji lemputė mirksi kartu su įspėjamoju garsiniu signalu.

Užpakalinės sėdynės (1-osios eilės, 2-osios eilės) įspėjamoji lemputė užsidega arba skamba garsinis signalas, atsižvelgiant į automobilio būklę ir į tai, ar sėdynė užimta, ar ne.

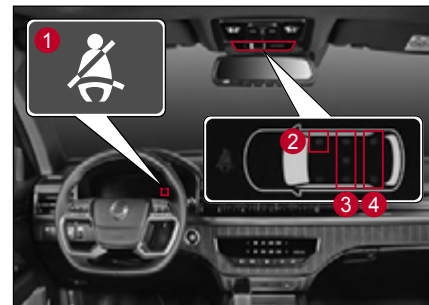

- 1 Įspėjamoji lemputė vairuotojui ir priekiniam keleiviui
- 2 Priekinio keleivio įspėjamoji lemputė (užsidega kartu su prietaisų skydelio įspėjamoja lempute)
- 3 Galinės pirmosios eilės sėdynės (kairiosios, vidurinės ir dešinėsios) įspėjamoji lemputė
- 4 Galinės antrosios eilės sėdynės (kairiosios ir dešinėsios) įspėjamoji lemputė

Priekinės sėdynės (vairuotojo / keleivio) saugos diržo priminimas

- Įspėjamoji saugos diržo lemputė ir garsinis signalas įsijungia tik įjungus uždegimo jungiklį arba paleidus variklį.
- Jei įjungiate uždegimo jungiklį arba paleidžiate variklį neužsegę saugos diržo, skamba įspėjamasis signalas ir įspėjamoji lemputė mirksi maždaug 6 sekundes. Tuo metu, kai susegamas saugos diržas, įspėjamasis signalas išsijungia ir visą likusį laiką mirksi įspėjamoji lemputė.
- Jei įjungiate uždegimo jungiklį arba paleidžiate variklį prisisegę saugos diržu, tik įspėjamoji lemputė mirksi maždaug 6 sekundes.
- Jei susegate ir vėl atsegate vairuotojo saugos diržą, skamba įspėjamasis signalas ir įspėjamoji lemputė mirksi maždaug 6 sekundes. Tačiau, keleivio sėdynės įspėjamoji lemputė neužsidega ir signalas neskamba, net jei saugos diržas yra susegamas ir vėl atsegamas.
- Važiuojant maždaug 10 km / h ar didesniu greičiu neprisisegus saugos diržu, maždaug 100 sekundžių dega įspėjamoji lemputė ir skamba įspėjamasis signalas. Po 100 sekundžių įspėjamasis signalas išsijungia ir dega tik įspėjamoji lemputė.

Galinės sėdynės (kairiosios / vidurinės / dešinėsios) saugos diržo priminimas*

- Kai įjungiamas uždegimo jungiklis, užsidega įspėjamoji užpakalinio saugos diržo lemputė ir dega 70 sekundžių, nepriklausomai nuo to, ar sėdynės užimtos, ar ne, o įspėjamasis garsinis signalas neskamba.
- Užpakalinės sėdynės užimtumo jutiklis atpažįsta, kad atitinkama (1-osios eilės, 2-osios eilės) sėdynė yra užimta, kai susegamas galinės sėdynės saugos diržas ir atsegamas įjungus uždegimo jungiklį.
- Jei sėdynės saugos diržas susegamas, kai 70 sekundžių įsijungia įspėjamoji lemputė, pasukus uždegimo raktelį užgęsta atitinkama įspėjamoji lemputė.
- Jei užpakalinis saugos diržas susegamas, o tada atsegamas, kai automobilis važiuoja 10 km / h ar mažesniu greičiu, atitinkama įspėjamoji lemputė dega tol, kol susegamas saugos diržas. Šiuo metu įspėjamasis signalas neskamba.
- Jei užpakalinis saugos diržas susegamas, o tada atsegamas, kai automobilis važiuoja 10 km / h ar didesniu greičiu, atitinkama įspėjamoji lemputė mirksi tol, kol saugos diržas susegamas, o įspėjamasis signalas skamba 70 sekundžių.
- Užpakalinės sėdynės užimtumas nustatomas, kai: užpakalinės durys atidaromos ir uždaromos automobiliui stovint (greitis 0 km / h) ir uždegimo jungiklis yra įjungtas.



Atsargiai!

- Įspėjimas apie keleivio saugos diržą veikia tik tada, kai ant priekinės keleivio sėdynės aptinkamas keleivis. Kai keleivis ant priekinės keleivio sėdynės sėdi netinkamai arba yra per mažas, sistema gali keleivio neaptikti.
- Kai ant priekinės keleivio sėdynės padedamas koks nors daiktas, gali įsijungti keleivio aptikimo jutiklis ir keleivio saugos diržo įspėjimas.
- Jei susegus saugos diržą tebedega įspėjamoji lemputė arba tebeskamba signalas, patikrinkite savo automobilį *KG Mobility Corporation* įgaliotame techninės priežiūros centre.

Pastaba

- Įspėjimas apie saugos diržą gali išlikti tol, kol saugos diržas bus susegtas, atsižvelgiant į automobilio būklę.
- Kai pavarų perjungimo svirtis palaikoma R (atbulinės eigos) padėtyje 1,5 sekundės ar ilgiau, saugos diržo įspėjimas (priminimas) neveikia.

Saugos diržų susegimas

- 1 Sėdėkite vertikaliai ant sėdynės, klubai turi būti ant sėdynės pagalvėlės.
- 2 Suimkite saugos diržo sklendę ir lėtai traukite ją sagties kryptimi.

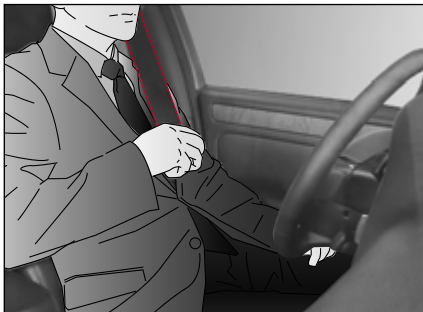

! Įspėjimas

- Dėvėkite saugos diržą taip, kad jis nebūtų susisukęs. Jei saugos diržas yra susisukęs, avarijos metu jis negali tinkamai paskirstyti smūgio.

Pastabos

- Jei saugos diržas užsifiksavo ir nejuda, šiek tiek atlaisvinkite saugos diržą ir lėtai arba stipriai patraukite. Kai kuriais atvejais turite stipriai traukti saugos diržą maždaug 2–3 sekundes, kad jį atlaisvintumėte.

- 3 Peties diržą nutieskite per krūtinę, o juosmens diržą – per klubus, diržo sklendę kiškite į sagtį tol, kol pasigirs spragtelėjimas.



! Įspėjimas

- Pritvirtinkite saugos diržą taip, kad peties diržo dalis būtų per visą krūtinę. Jei peties diržas yra nutiestas per kaklą, įvykus avarijai diržas gali sunkiai sužeisti keleivį.
- Juosmens diržu prisieskite kuo žemiau ant klubų. Jei juosmens diržas yra nutiestas per pilvą, įvykus avarijai jis gali sukelti rimtą traumą.
- Patraukite diržo sklendę, kad įsitikintumėte, jog diržas tvirtai susegtas.

- 4 Naudodami saugos diržo aukščio reguliatorių sureguliuokite peties diržo aukštį.
- 5 Nustatykite peties ir juosmens diržus taip, kad jie nebūtų laisvi.



! Įspėjimas

- Negalima tvirtinti saugos diržą aukščiau kūno arba laisvai. Tokiu atveju įvykus avarijai keleivis gali išslysti iš po diržo ir rimtai susižaloti.

Saugos diržų atsegimas

- 1 Norėdami atsegti saugos diržą paspauskite raudoną sagties mygtuką ir atskirkite diržo sklendę nuo sagties.

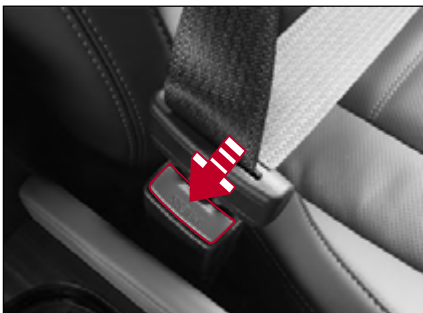

- 2 Laikykite diržo sklendę ir leiskite saugos diržui lėtai susivynioti.

Saugos diržų naudojimas

Priekinio saugos diržo aukščio nustatymas

Galite reguliuoti peties saugos diržo tvirtinimo aukštį, kad saugos diržas neliestų kaklo.

Įspėjimas

- Saugos diržo aukščio nustatymas prieš važiuojant

- 1 Paspausdami saugos diržo aukščio reguliatoriaus viršutinę dalį pakelkite arba nuleiskite saugos diržo laikiklį.



- 2 Atleiskite jį norimoje padėtyje. Saugos diržo laikiklis bus pritvirtintas.

Užpakalinio 1-osios eilės saugos diržo sklendžių sudėjimas

Jei nenaudojate užpakalinių saugos diržų arba nenorite atlenkti užpakalinės sėdynės atlošo, įkiškite saugos diržą į laikiklį, kaip parodyta paveikslėlyje.



Atsargiai!

- Jei norite naudoti saugos diržą, pirmiausia išimkite jį iš diržų kreipiklio. Jei trauksite diržą, kai jis yra kreipiklyje, galite sugadinti diržo kreipiklį arba saugos diržą.

Užpakalinio 1-osios eilės saugos diržo sklendžių sudėjimas

Jei nenaudojate užpakalinio saugos diržo, įkiškite sagtį į sagties laikiklį, kaip parodyta paveikslėlyje.



Užpakalinio 1-osios eilės vidurinio saugos diržo sklendžių sudėjimas

Jei nenaudojate užpakalinio centrinio saugos diržo, visada laikykite sklendę įkištą į papildomą sagtį.

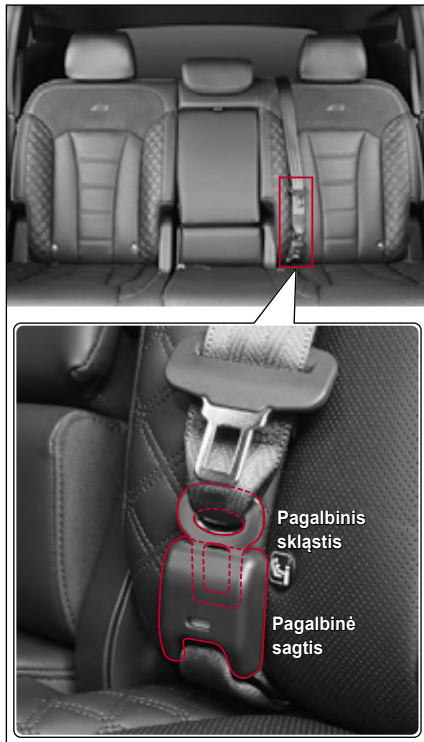

Užpakalinio 1-osios eilės saugos diržo sklendžių išėmimas

1 Avariniu mygtuku paspauskite papildomą sagties angą (1).



2 Laikykite diržo papildomą sklendę (2) ir leiskite saugos diržui lėtai susivynioti.

Įspėjimas

- Jei papildomas skląstis atsitraukia dideliu greičiu, šalia esantis keleivis gali susižaloti.
- Neleiskite vaikui pakartotinai traukti ir atleisti papildomos sklendės.

Kaip prisiegti saugos diržu (2 taškai) galinėje 1-oje sėdynėje

- 1 Ištraukite užrakto plokštę, esančią ties sėdynės kraštu.

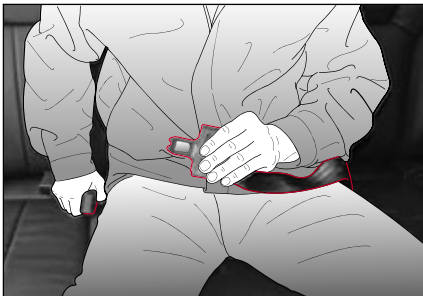

⚠️ Įspėjimas

- Juosmens diržu prisieskite kuo žemiau ant klubų. Netieskite jo per juosmenį. Nelaimingo atsitikimo metu diržas gali suspausti jūsų pilvą. Tai gali sukelti rimtų vidinių sužalojimų.

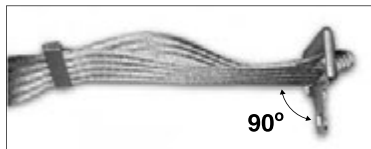

Norėdami pailginti, laikykite metalinę sklendę stačiu kampu prie diržo ir traukite diržą. Norėdami sutrumpinti atitraukite laisvąjį diržo galą nuo sklendės, tada patraukite diržo spaustuką, kad panaikintumėte kilpą.

- 2 Kiškite metalinę sklendės plokštę į sagtį, kol ji užsifiksuos. Nutieskite diržą kiek įmanoma žemiau ant klubų, o ne per pilvą.



- 3 Jei diržas per daug priglundęs arba per laisvas ties klubais, sureguliuokite jį.
- 4 Norėdami atrakinti diržą paspauskite sagties raudoną mygtuką.

Kaip prisiegti saugos diržu (3 taškai) galinėje 1-oje sėdynėje

- 1 Ištraukite sklendę iš įtraukiklio. Jei saugos diržas užfiksuotas, kai jį traukiate, iki galo susukite atgal į įtraukiklį, tada ištraukite iki norimo ilgio.



- 2 Kiškite metalinę sklendės plokštę į mažą kairiąją sagtį, kol ji užsifiksuos.

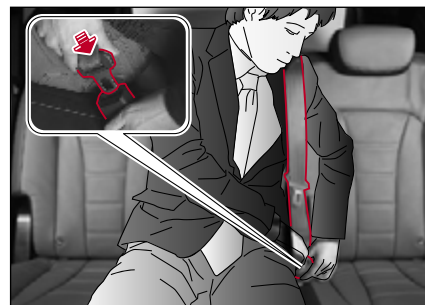

- 3 Peties diržą nutieskite per krūtinę, o juosmens diržą nutieskite kuo žemiau ant klubų. Kiškite metalinę sklendės plokštę į sagtį, kol ji užsifiksuos.
- 4 Patraukite sklendę, kad įsitikintumėte, jog diržas gerai susegtas. Laisvas diržas sumažina jo efektyvumą.
- 5 Norėdami atrakinti diržą paspauskite sagties raudoną mygtuką.



Įspėjimas

- Įsitinkite, kad saugos diržas gerai susegtas, kad jis tinkamai veiktų.
- Kad saugos diržas neatsitrenktų į galinį langą, atsekite saugos diržą prilaikydami jį.
- Šis saugos diržas yra skirtas tik keleiviui, kuris sėdi ant vidurinės galinės sėdynės.
- Patraukite saugos diržą, kad įsitikintumėte, jog jis gerai susegtas.
- Įsitinkite, jog diržas nesusivijęs.
- Netinkamas saugos diržų naudojimas susidūrus padidina susižalojimo ar mirties tikimybę.
- Saugos diržą nutieskite toliau nuo kaklo ir pilvo.



Atsargiai!

- Kai nesinaudojate saugos diržu, laikykite jį konsolėje.

Saugos diržų įtempikliai ir apkrovos ribotuvai

Saugos diržo įtempiklis ir apkrovos ribotuvai yra įtaisai, veikiantys tuo pačiu metu, kai veikia vairuotojo ir priekinių keleivių oro pagalvės, padidindami saugos diržo ir oro pagalvės poveikį.

Įtempiklis

Saugos diržo įtempiklis yra apsaugomasis įrenginys, kuris akimirksniu sutraukia saugos diržą ant keleivio krūtinės ir klubų bei sulauko keleivį sėdynėje, kad jis nepaslystų į priekį, jei įvyktų stiprus priekinis susidūrimas.

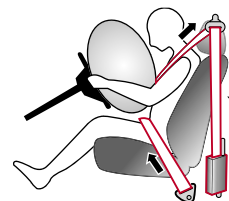

Pavojus

- Saugos diržo įtempiklis yra skirtas įsijungti tik vieną kartą. Jei jis įsijungs, pakeiskite saugos diržą.

Svorio apribojimas

Saugos diržo apkrovos ribotumas yra apsaugomasis įtaisas, kuris saugos diržą atleidžia iškart po susidūrimo, kad būtų išvengta antrinio sužalojimo dėl diržo jėgos.

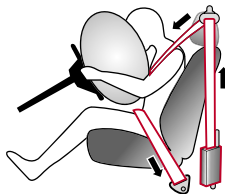

Saugos diržo susegimas nėščiai moteriai

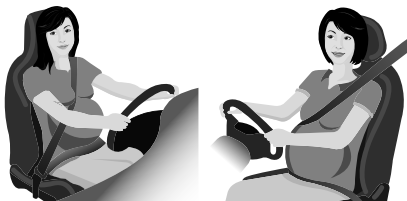

! Įspėjimas

- Nėščiai moteriai pavojinga vairuoti, todėl, jei įmanoma, venkite tai daryti. Jei vairuoti yra neišvengiama, pasitarkite su gydytoju dėl saugos priemonių ir saugos diržo naudojimo nėštumo metu.
- Prieš važiuodami prisisėkite saugos diržu. Jei įvyktų nelaimingas atsitikimas neprisėgus saugos diržu, tai gali būti pavojinga nėščiai moteriai ir vaisiui.
- Kai nėščia moteris prisisėga saugos diržu, įsitikinkite, kad diržas yra nutiestas ne per pilvą. Jei automobiliui susidūrus arba staigiai stabdant diržas prispaudžia pilvą, tai gali būti pavojinga nėščiai moteriai ir vaisiui.

Įspėjimai apie saugos diržą

! Įspėjimas

Kūdikiai, maži vaikai, nėščios moterys ar pacientai

- Turi būti naudojamos saugos sistemos, skirtos kūdikiams ir mažiems vaikams. Visų pirma, atkreipkite dėmesį į tai, kad trijų taškų saugos diržas yra skirtas asmeniui, aukštesniam nei 140 cm.
- Staiga sustojus ar įvykus avarijai, kai nėščia moteris ar ligonis yra prisisėgę saugos diržais, pilvą ar kitas kūno dalis gali paveikti stipri jėga. Prieš naudodamiesi saugos diržu būtina pasitarkite su gydytoju.

Saugos diržo tvirtinimo vieta ir būdas

- Saugos diržas yra skirtas vienam asmeniui. Du ar daugiau asmenų neturėtų dalintis vienu diržu.
- Jei sėdynių padėtis neteisinga, neįmanoma tinkamai susegti saugos diržo. Sėdynių padėtį visada nustatykite į normalią vairavimo padėtį.
- Nustatykite sėdynę į vertikalią padėtį, sėdėdami atsiremkite į sėdynės atlošą ir prisisėkite saugos diržu. Jei saugos diržas yra per aukštai arba per laisvas, keleivis gali išslysti iš pečių ar juosmens diržo, todėl gali rimtai susižeisti arba mirti.

- Jei automobilis patiria stiprų smūgį, kai saugos diržas yra susegtas per daug atlenkus sėdynės atlošą, keleivis gali iškristi iš po diržo, o diržas gali atsidurti ant kaklo ir sukelti rimtą traumą.
- Jei peties diržas yra nutiestas per kaklą, įvykus avarijai diržas gali sunkiai sužeisti keleivį. Trijuose taškuose tvirtinamą saugos diržą būtina dėvėti taip, kad diržai būtų nutiesti per krūtinę ir klubus.
- Neištraukite rankos iš po peties diržo. Tokiu būdu saugos diržas susidūrimo atveju veiksmingai sulauko keleivį sėdynėje. Atitinkamai, gali būti sužeista keleivio galva ar kaklas, taip pat, smūgis į silpnesnius šonkaulius nei peties kaulas, gali sukelti rimtą traumą.
- Kai pečių juostos diržas nutiestas per pilvą, kūnas gali išslysti iš po diržo arba diržas gali smarkiai suspausti pilvą ir rimtai sužaloti keleivį, pavyzdžiui, gali plyšti žarnynas.
- Jei diržo sklendė įkišama į kito diržo sagtį, saugos diržas gali netinkamai pritvirtinti kūną ir negalėti tinkamai apsaugoti keleivį.
- Be to, jei dviejų taškų saugos diržo juosmens diržas yra per laisvas arba saugos diržas prisegtas netinkamai, kaip ir susegant susuktą saugos diržą, įvykus avarijai keleivis gali mirtinai susižeisti.

Negalima modifikuoti saugos diržo ir tvirtinti neoriginalių įrenginių

- Modifikuotas saugos diržas negali garantuoti saugumo. Niekada nemodifikuokite saugos diržo.
- Netinkamas darbas su saugos įrenginiais gali neigiamai juos paveikti arba sutrukdyti juos naudoti. Saugos įrenginiai turi būti aptarnaujami *Mobility Corporation* įgaliotame techninės priežiūros centre, turinčiame reikiamų žinių ir specialių įrankių.
- Jei prie saugos diržo pritvirtinate papildomą įtaisą ar priedą, saugos diržas gali neveikti normaliai. Niekada netvirtinkite prie saugos diržo jokio papildomo įtaiso ar aksesuaro.
- Neatlaisvinkite saugos diržo užfiksuodami jį spaustuku. Tokiu atveju, įvykus susidūrimui, antrinis smūgis gali būti mirtinas.

Saugos diržo tikrinimas ir valdymas bei saugaus vairavimo svarba

- Stebėkite, kad pašalinės medžiagos nepatektų į saugos diržo sagtį.
- Jei saugos diržas ir atitinkami komponentai yra pažeisti, saugos diržas gali neveikti normaliai. Dažnai tikrinkite, ar saugos diržas nėra pažeistas ir ar normaliai veikia, ir jei aptinkate kokių nors nukrypimų, nedelsdami saugos diržą suremontuokite *Mobility Corporation* įgaliotame techninės priežiūros centre.

- Jei dėl avarijos ir pan. saugos diržas buvo stipriai paveiktas, pasirūpinkite, kad saugos diržas būtų patikrintas ir prireikus pakeistas nauju, net jei vizualiai nėra jokių anomalijų. Taip pat patikrinkite ir pakeiskite diržo įtraukimo įtaisą ir saugos diržo tvirtinimą, jei yra anomalijų.
- Reikėtų pasirūpinti, kad saugos diržas neužsiterštų valymo priemonėmis, alyvomis, chemikalais ir ypač akumulatoriaus rūgštimi. Atsargiai nuvalykite saugos diržą neutraliu plovikliu ir vandeniu. Pakeiskite saugos diržą, jei diržas subraižytas, užterštas ar pažeistas.
- Nedėkite kietų ar aštrių daiktų į drabužius ar jų kišenes, jei jie liečiasi su saugos diržu.
- Saugos diržas gali sumažinti rimtus sužalojimus. Tačiau jis negali visiškai užkirsti kelio mirtiniams sužeidimams avarijų atveju. Atminkite tai ir vairuokite saugiai.

Saugos sistemos kūdikiui ar mažam vaikui

Kūdikį ar mažą vaiką, kuris negali dėvėti trijų taškų saugos diržo, sodinkite į užpakalinę sėdynę naudodamiesi kūdikiu ar mažo vaiko tvirtinimo priemonėmis, kurių kokybę patvirtina vyriausybė.

Jei kūdikis ar mažas vaikas sėdi ant priekinės keleivio sėdynės, kūdikio ar mažo vaiko negalima apsaugoti nuo pripūstos oro pagalvės ar kitų smūgių automobilio susidūrimo atveju.



Įspėjimas

Kūdikio ar mažo vaiko sodinimas

- Nesodinkite kūdikio arba mažo vaiko priekinėje keleivio sėdynėje. Avarijos atveju išsipūtusi priekinė oro pagalvė gali rimtai sužeisti arba tapti mirties priežastimi.
- Negalima važiuoti su kūdikiu ar mažu vaiku glėbyje arba jam sėdint ant jūsų kelių. Avarijos atveju tai gali tapti rimto sužeidimo arba mirties priežastimi.
- Jei keleivis, mažesnis nei 140 cm, dėvi trijų taškų saugos diržą, saugos diržas negali pilnai veikti. Tokiu atveju sumontuokite ir naudokite vaiko apsaugos įrenginį, atitinkantį jo fizinę būklę.

Vaikų kėdučių tvirtinimas

- NIEKUOMET netvirtinkite į sėdynės atlošą atsuktos vaiko kėdutės, JEI PRIEŠ SĖDYNĖ YRA ĮJUNGTA ORO PAGALVĖ, nes ji gali SMARKIAI SUŽALOTI vaiką.
- Kūdikiui ar mažam vaikui naudokite vaiko apsaugos įrenginį, kurį atestavo ir jo saugą patikrino sertifikuota vyriausybė agentūra. Tvirtindami ir naudodami vaiko saugos sistemą laikykitės visų gamintojo pateiktų nurodymų.
- Jei kūdikio ar mažo vaiko saugos įrenginys sumontuotas neteisingai, jis gali tinkamai neapsaugoti. Tokiu atveju įvykus avarijai gali kilti rimta rizika.
- Jei kūdikio ar mažo vaiko saugos sistema blogai pritvirtinta, įvykus susidūrimui kūdikis ar mažas vaikas gali susižeisti ar mirti.
- Niekuomet netvirtinkite į sėdynės atlošą atsuktos vaiko kėdutės ant priekinės sėdynės, jei oro pagalvė yra įjungta.
- Kūdikiui ar mažam vaikui skirtą vaiko saugos sistemą sumontuokite kairiojoje arba dešiniojoje galinės sėdynės pusėje, kur yra trijų taškų saugos diržas. Jei ji sumontuota ant priekinės keleivio sėdynės, oro pagalvės išsipučiant vaikas gali susižeisti ar mirti.
- Montuodami kūdikio ar mažo vaiko saugos sistemą ant automobilio galinės sėdynės, kuri turi užuolaidinę oro pagalvę, montuokite ją kiek įmanoma toliau nuo durų. Jei to nepadarysite, išsipučiant užuolaidinei oro pagalvei kūdikis ar mažas vaikas gali būti sunkiai sužeistas arba mirti.
- Kai kūdikio ar mažo vaiko saugos sistema yra montuojama ant galinės sėdynės, kurioje yra trijų taškų saugos diržas, netieskite saugos diržo per kūdikio ar mažo vaiko kaklą ar veidą.

Vaikų kėdučių naudojimas

- Kai naudojamos kūdikių ar mažų vaikų saugos priemonės, laikykitės gamintojo pateiktų instrukcijų. Priešingu atveju, įvykus avarijai, vaikas gali mirtinai susižeisti.
- Sumontavę kūdikio ar mažo vaiko saugos sistemą būtinai patikrinkite, ar ji tinkamai pritvirtinta.
- Prieš leisdami kūdikiui ar mažam vaikui sėdėti vaiko saugos sistemoje stumdami ir traukdami ją įvairiomis kryptimis įsitikinkite, kad sistema yra tinkamai pritvirtinta.

Vaikų kėdučių naudojimas

- Nevežiokite kūdikio ar mažo vaiko saugos sistemos automobilyje jos neįrengę ir neužfiksavę. Priešingu atveju nepritvirtinta vaiko saugos sistema gali judėti automobilyje ir staiga stabdant ar įvykus avarijai gali sužeisti keleivius.



Atsargiai!

- Ši informacija padės suprasti kūdikio ar mažo vaiko saugos sistemos būtinumą ir naudojimą. Naudokite šią informaciją kaip orientacinius dydžius.
- Kai naudojamos kūdikių ar mažų vaikų saugos sistemos, laikykitės visų gamintojo pateiktų montavimo ir naudojimo instrukcijų.

Kūdikių ir vaikų saugumas

Vaiko kėdutė

Kūdikiams ir vaikams, per mažiems naudotis suaugusiems skirtais diržais, automobilyje turi būti įrengta vaiko saugos sistema.



Įspėjimas

- Niekuomet netvirtinkite į sėdynės atlošą atsuktos vaiko kėdutės ant priekinės sėdynės, jei oro pagalvė yra įjungta.
- Išsiskleisdama keleivio oro pagalvė atsitrenks į vaiko kėdutę ir sužalos vaiką.
- Naudokite tik sertifikuotas vaiko tvirtinimo sistemas. Tvirtindami ir naudodami vaiko saugos sistemą laikykitės visų gamintojo pateiktų nurodymų.
- Važiuodami nelaikykite vaiko ant savo kelių. Avarijos metu negalite atsispirti smūgio jėgai. Vaikas gali būti suspaustas tarp jūsų ir automobilio dalių.
- Atminkite, kad uždarytame automobilyje palikta vaiko tvirtinimo kėdutė gali labai įkaisti. Prieš sodindami vaiką į vaiko kėdutę patikrinkite sėdimąjį paviršių.
- Kai nesinaudojate vaiko kėdute, idėkite ją į bagažinę arba pritvirtinkite saugos diržų taip, kad staigaus stabdymo arba avarijos atveju ji nebūtų nusviesta į priekį.
- Įrengdami vaiko saugos sistemą pasirūpinkite, kad saugos diržas nebūtų ties vaiko kaklu.

Eksploatacijos vadovo lentelė informuoja apie vaiko apsaugos sistemų įrengimo tinkamumą įvairioms sėdimosioms pozicijoms



Į atlošą atsukta vaiko kėdutė



Į kelią atsukta vaiko kėdutė



A TIPAS



B TIPAS

Sėdynės paaukštinimas

Grupė pagal svorį	Kėdutės tipas	Priekinė sėdynė	Užpakalinė 1-osios eilės vidurinė sėdynė	Užpakalinė 1-osios eilės kraštinė sėdynė	Montavimo būdas
Iki 10 kg (0 - 9 mėnesių)	Į atlošą atsukta vaiko kėdutė	X	U	U	3 vietose tvirtinamas diržas, atsukta į atlošą
O+ ~ iki 13 kg (0 - 2 metų)	Į atlošą atsukta vaiko kėdutė	X	U	U	3 vietose tvirtinamas diržas, atsukta į atlošą
I ~ nuo 9 iki 18 kg (9 mėnesių - 4 metų)	Į kelią atsukta vaiko kėdutė	X	U	U	3 vietose tvirtinamas diržas
II ~ nuo 15 iki 25 kg (4 - 12 metų)	Sėdynės paaukštinimas	X	U	U	3 vietose tvirtinamas diržas
II ~ nuo 22 iki 36 kg (4 - 12 metų)	Sėdynės paaukštinimas	X	U	U	3 vietose tvirtinamas diržas

U: tinka „universaliai“ saugos sistemų kategorijai, patvirtintai šiai svorio grupei.

UF: tinka „universaliai“ į kelią atsuktai saugos sistemų kategorijai, patvirtintai šiai svorio grupei.

L: tinka tam tikroms kėdučių tvirtinimo sistemoms, nurodytoms sąraše. Šios kėdutės gali būti „tam tikram automobiliui“, „apribotos“ arba „pusiau universalios“ kategorijos.

X: sėdynė, netinkama šios svorio grupės vaikui.

Vaiko saugos sistemos tvirtinimas saugos diržu

Į kelią atsukta vaiko kėdutė



Pritvirtinkite vaikų kėdutes naudodamiesi saugos diržais, kaip parodyta paveikslėlyje.

⚠ Atsargiai!

- Vaiko saugos sistemą montuokite remdamiesi gamintojo pateiktais nurodymais.

⚠ Įspėjimas

Nenaudokite automobilio sėdynės, nebent yra įvykdytos šios sąlygos. Vaiko kėdutė gali neveikti taip, kaip numatyta, todėl jis gali sunkiai susižeisti.

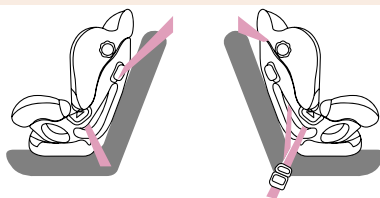

- Įsitikinkite, jog diržas gerai susegtas.
- Įsitikinkite, jog diržas neatsilaisvinęs ir nesusivijęs.
- Įsitikinkite, kad pagrindas per daug nejudą į visas puses.
- Negalėsite sureguliuoti sėdynės atlošo kampo, jei vaiko kėdutė jau pritvirtinta. Jei bandysite tai padaryti, saugos diržas bus laisvas, o tai kelia pavojų. Prieš montuodami vaiko kėdutę visada sureguliuokite sėdynės atlošo kampą.

Į atlošą atsukta vaiko kėdutė



Pritvirtinkite vaikų kėdutes naudodamiesi saugos diržais, kaip parodyta paveikslėlyje.

⚠ Atsargiai!

- Niekomet netvirtinkite į sėdynės atlošą atsuktos vaiko kėdutės ant priekinės sėdynės, jei oro pagalvė yra įjungta. *KG Mobility Corporation* rekomenduoja montuoti vaikų apsaugos įrenginį ant galinės sėdynės.

Įrengdami vaikų saugos įrenginį tinkamai sureguliuokite sėdynės atlošo kampą.

⚠ Įspėjimas

Nenaudokite vaiko kėdutės, nebent yra įvykdytos šios sąlygos.

Vaiko kėdutė gali neveikti taip, kaip numatyta, todėl jis gali sunkiai susižeisti.

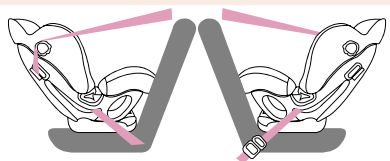

- Įsitikinkite, jog diržas gerai susegtas.
- Įsitikinkite, jog diržas neatsilaisvinęs ir nesusivijęs.
- Patikrinkite, ar atlošo kampas nustatytas į 4 pakopą.
- Įsitikinkite, kad pagrindas per daug nejuda į visas puses.
- Įsitikinkite, kad saugos diržas yra nukreiptas per į atlošą atsuktos kėdutės laikiklį ir gerai susegtas.

Vaiko saugos sistemos tvirtinimas naudojant ISOFIX tvirtinimo įtaisų sistemą

ISOFIX yra standartizuotas metodas tvirtinti vaikų kėdutes, kai nereikia naudoti automobilio saugos diržų kėdutėms pritvirtinti. Jis įgalina saugiau, greičiau ir patogiau pritvirtinti kėdutę.

ISOFIX apatinio tvirtinimo įtaiso naudojimas

- ISOFIX apatinė kilpos yra įmontuotos tik kraštinėse užpakalinėse sėdynėse. Jų padėtis (1) yra nurodyta iliustracijoje.
- Kiškite vaiko kėdutės tvirtinimo įrenginius į apatinius ISOFIX laikiklius, kol išgirsite spragtelėjimą.
- Įrengdami ISOFIX vaikų saugos kėdutę nenaudokite saugos diržo.
- Centrinėje užpakalinėje sėdynėje nėra ISOFIX tvirtinimo kilpų.





Įspėjimas

- Kai naudojate ISOFIX sistemą vaiko kėdutei pritvirtinti užpakalinėje sėdynėje, susekite visas nenaudojamas užpakalinės sėdynės sagtis, sutraukite ir sudėkite visus saugos diržus taip, kad vaikai jų nepasiektų. Nesusegtos metalinės sagtys ir jų detalės gali padėti vaikams pasiekti nepasiekiamus saugos diržus – tai pavojinga, nes vaikai gali pasismaugti.
- Tvirtinimo kilpos išlaiko tik teisingai pritvirtintos vaiko kėdutės apkrovą. Jokiu būdu nenaudokite jų suaugusiųjų saugos diržams, laidams arba kitokiems daiktams bei automobilio įrangai pritvirtinti.

Sėdynės kilpų naudojimas

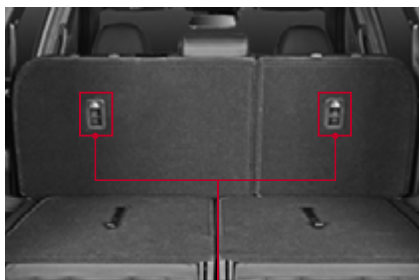

Viršutinė priirišimo jungtis

- 1 Nuimkite užpakalinės sėdynės galvos atramą.
- 2 Padėkite vaiko kėdutę ant antrosios eilės sėdynės.
- 3 Prijunkite vaiko saugos kėdutės priirišimo jungtį prie galinio tvirtinimo įtaiso. Nustatydami kilpos jungties diržus tvirtai priveržkite vaiko kėdutę.

2

Saugus ISOFIX sėdynės naudojimas



Atsargiai!

- Galinė kilpa yra papildomas įtaisas, skirtas vaiko saugos sistemai pritvirtinti, kai ją užfiksuojate apatiniais skląščiais. Netvirtinkite vaiko saugos sistemos tik sėdynės kilpa. Per didelis svoris gali sulaužyti kilpas arba nutraukti dirželį, todėl gali nukentėti vaikai.
- Jei vaikų saugos sistema nėra tinkamai pritvirtinta prie automobilio sėdynės, o vaikas nėra tinkamai pritvirtintas prie vaiko saugos sistemos, avarijos atveju vaikas gali būti sunkiai sužeistas ar žūti. Tvirtindami vaikų saugos sistemą vadovaukitės gamintojo pateiktais nurodymais.
- Įsitikinkite, kad vaiko saugos sistemos tvirtinimo elementai yra užfiksuoti prie apatinių kilpų. Tokiu atveju galite išgirsti „tiksninį“ garsą.
- Neteisingai pritvirtinta vaiko saugos sistema gali netikėtai sužeisti.

- Tvirtinimo kilpos išlaiko tik teisingai pritvirtintos vaiko kėdutės apkrovą.
- Dirželis gali neišlaikyti kėdutės, jei bus pritvirtintas kitoje vietoje, nei jam skirta kilpa.
- Pajudinkite vaiko saugos kėdutę, kad patikrintumėte, jog ji gerai pritvirtinta. Tvirtindami vaikų saugos sistemą vadovaukitės gamintojo pateiktais nurodymais.
- Nemontuokite vaiko saugos kėdutės, jei ji kliudo priekinės sėdynės veikimui.
- Visos čia aprašytos procedūros yra skirtos padėti jums lengviau pritvirtinti vaiko saugos sistemą. Vadovaukitės ja kaip nuoroda. Įrengdami vaikų apsaugos įrenginį automobilyje vadovaukitės jo gamintojo pateiktame vadove nurodytomis įrengimo instrukcijomis.

Ekspluatacijos vadovo lentelė informuoja apie ISOFIX vaiko apsaugos sistemų įrengimo tinkamumą įvairioms ISOFIX pozicijoms

Grupė pagal svorį	Ūgio grupė	Tvirtinimas	Automobilio ISOFIX pozicijos		
			Priekinio keleivio	2-os eilės vidurinė sėdynė	2-os eilės kraštinė sėdynė
NEŠIOKLĖ	F	ISO/L1	X	X	X
	G	ISO/L2	X	X	X
0 grupė: vaikai lengvesni nei 10 kg	E	ISO/R1	X	X	IL
0+ grupė: vaikai lengvesni nei 13 kg	E	ISO/R1	X	X	IL
	D	ISO/R2	X	X	IL
	C	ISO/R3	X	X	IL
I grupė (nuo 9 iki 18 kg)	D	ISO/R2	X	X	IL
	C	ISO/R3	X	X	IL
	B	ISO/F2	X	X	IUF
	B1	ISO/F2X	X	X	IUF
	A	ISO/F3	X	X	IUF

PASTABA: Sutartinių ženklų paaiškinimai

IUF: Tinka ISOFIX į priekį atsuktoms vaikų kėdutėms, patvirtintoms šiai svorio grupei.

IL: Tinka tam tikroms ISOFIX kėdučių tvirtinimo sistemoms (CRS), nurodytoms sąraše.

Šios ISOFIX CRS priklauso „specifinių automobilių“, „apribotų“ arba „pusiau universalių“ kategorijoms.

X: ISOFIX padėtis, netinkama šios svorio/ūgio grupės ISOFIX vaikų sistemoms.

Tinkamų universalių vaikų saugos sistemų (CRS) sąrašas

Atidžiai perskaitykite vaiko saugos įrenginio naudojimo vadovą

Grupė pagal svorį	Vaikų saugos sistemos	Savybės
0	< 10 kg	-
0+	< 13 kg	<i>Maxi Cosi Cabriofix</i> Diržu pritvirtinta, atsukta į atlošą
I	Nuo 9 iki 18 kg	<i>Römer King II LS</i> Diržu pritvirtinta, atsukta į kelią
II	Nuo 15 iki 25 kg	<i>Britax Römer KidFix XP</i> Diržu pritvirtinta, atsukta į kelią
III	Nuo 22 iki 36 kg	<i>Britax Römer KidFix XP</i> Diržu pritvirtinta, atsukta į kelią

Tinkamų universalių ISOFIX vaikų saugos sistemų (CRS) sąrašas

Atidžiai perskaitykite vaiko saugos įrenginio naudojimo vadovą

Grupė pagal svorį	Vaikų saugos sistemos	Savybės
0	< 10 kg	-
0+	< 13 kg	<i>Maxi Cosi Cabriofix & Familyfix</i> ISOFIX & Support Leg, atsukta į atlošą
I	Nuo 9 iki 18 kg	<i>Römer Duo+</i> ISOFIX & Top Tether, atsukta į kelią
II	Nuo 15 iki 25 kg	<i>Britax Römer KidFix XP</i> ISOFIX & Belt, atsukta į kelią
III	Nuo 22 iki 36 kg	<i>Britax Römer KidFix XP</i> ISOFIX & Belt, atsukta į kelią

Įspėjimas dėl vaiko saugos sistemos naudojimo

- Naudokite tik oficialiai patvirtintas vaikų saugos sistemas
KG Mobility neatsako už kūno sužalojimus ir žalą turtui dėl netinkamo vaiko kėdutės naudojimo.
- Naudokite tik tinkamo tipo ir dydžio vaiko saugos sistemas.
- Vaiko saugos sistemą tvirtinkite tik jai tinkamoje vietoje.
- Vaikų saugos sistemos yra 5 svorio kategorijų, kaip nurodyta toliau:
0 grupė: 0 ~ 10 kg
0+ grupė: 0 ~ 13 kg
I grupė: 9 ~ 18 kg
II grupė: 15 ~ 25 kg
III grupė: 22 ~ 36 kg
- **0 ir 0+ grupė**
Į sėdynės atlošą atsuktos kėdutės tvirtinimas ant užpakalinės sėdynės
- **I grupė**
Į kelią atsuktos kėdutės tvirtinimas ant užpakalinės sėdynės
- **II ir III grupės**
Ant galinės sėdynės pritvirtinta paaukštinta vaikiška sėdynė, prisegta saugos diržu. Visada vadovaukitės kėdutės gamintojo pateiktomis įrengimo ir naudojimo instrukcijomis.



Įspėjimas

- Kilstelėkite diržą, kad įsitikintumėte, kad ISOFIX vaiko saugos diržo kabliukas yra tvirtai pritvirtintas prie atlošo kilpų.
- Nenaudokite ISOFIX vaikų saugos įrenginio, pritvirtinto tik prie atlošo kilpos nepritvirtinę jo prie apatinio fiksatoriaus. Jei dėl padidėjusios apkrovos pažeidžiamas tvirtinimo įtaisas, gali kilti pavojus gyvybei arba sunkiai susižaloti.

Oro pagalvė*

Oro pagalvė yra papildomas saugos įtaisas, kuris automobilio susidūrimo metu akimirksniu išsipučia ir apsaugo keleivį nuo smūgio.

Oro pagalvių sistemą sudaro oro pagalvės smūgio jutiklis, oro pagalvės valdymo modulis ir pati oro pagalvė.

Oro pagalvė veikia atsižvelgiant į įvairius veiksnius, įskaitant automobilio susidūrimo stiprumą ir kryptį, susidūrimo objekto stiprumą, automobilio greitį ir keleivio būklę.

⚠ Įspėjimas

- Oro pagalvė yra pagalbinė priemonė, papildanti saugos diržo funkciją ir negalinti atstoti saugos diržo. Važiuojant yra visuomet būtina prisisegti saugos diržų.
- Oro pagalvėje yra elektriniai jutikliai ir valdymo moduliai. Ji veikia tik tada, kai uždegimo jungiklis yra įjungtoje (ON) padėtyje arba veikia variklis.
- Oro pagalvė sumontuota toje vietoje, kur yra užrašas „AIRBAG“. Nesutrenkite, neuždenkite ir netvirtinkite priedų prie tos dalies, kurioje yra sumontuota oro pagalvė. Išsipūsdama oro pagalvė gali sunkiai sužeisti.
- Kai praėjo 10 metų po oro pagalvės įrengimo, būtinai patikrinkite oro pagalvę *KG Mobility Corporation* įgaliotame aptarnavimo centre, net jei vizualiai oro pagalvių sistemoje nėra jokių anomalijų.

Oro pagalvių įspėjamasis lipdukas

Įspėjamoji oro pagalvės etiketė rodo antrinių pažeidimų riziką oro pagalvei išsipūsus, o saugos informacija yra ant keleivio saulės skydelio. Prieš vairuodami susipažinkite su saugos informacija.



⚠ Įspėjimas

- Oro pagalvė yra įrenginys, kuriame sprogs ta tam tikro tipo parakas ir akimirksniu pripučia oro pagalvę, kad apsaugotų keleivį. Oro pagalvei išsipučiant pasigirsta triukšmas ir atsiranda dūmų.
- Išsipučiant oro pagalvei keleivis gali apdegti. Oro pagalvei išsipučiant kai kuriais atvejais keleivis gali susižeisti, pavyzdžiui, atsirasti mėlynių, kaulų lūžių, įbrėžimų ir veido brūžių bei antrinių pažeidimų, pavyzdžiui, dėl sudaužyto stiklo.

Oro pagalvės įspėjamoji lemputė

Įspėjamoji oro pagalvės lemputė įsijungia, kai įjungiamas uždegimas, ir užgęsta, kai oro pagalvių sistemoje nėra jokių anomalijų.



Priežiūros tipas



Standartinis tipas

⚠ Įspėjimas

- Jei oro pagalvės įspėjamoji lemputė nuolat dega, reiškia, kad oro pagalvės ar saugos diržo įtempiklio sistemoje yra anomalijų. Rekomenduojame patikrinti automobilį *KG Mobility Corporation* įgaliotame techninės priežiūros centre.

Oro pagalvės smūgio jutiklis ir oro pagalvės valdymo modulis

Automobilyje yra įrengti jutikliai, galintys aptikti smūgį, ir modulis, kontroliuojantis oro pagalvės veikimą.



- 1 Oro pagalvės modulis
- 2 Priekinis smūgio jutiklis (G jutiklio tipas)
- 3 Šoninis smūgio jutiklis (slėgio jutiklio tipas)
- 4 Šoninis smūgio jutiklis (G jutiklio tipas)

Oro pagalvės konfigūracija

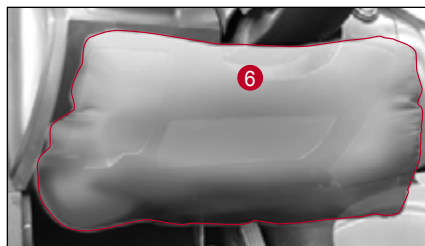

- 1 Vairuotojo oro pagalvė
- 2 Priekinio keleivio oro pagalvė
- 3 Užolaidinė oro pagalvė
- 4 Priekinės sėdynės šoninė oro pagalvė
- 5 Užpakalinės sėdynės šoninė oro pagalvė
- 6 Vairuotojo kelių oro pagalvė

Keleivio oro pagalvės ON/OFF (įjungimo ir išjungimo) jungiklis



Priekinio keleivio oro pagalvė išjungiama (neišsipučia) pasukant keleivio oro pagalvės ON / OFF (ĮJUNGIMO / IŠJUNGIMO) jungiklį į OFF padėtį. Šis jungiklis yra dešiniojoje prietaisų skydo pusėje – galite jį pamatyti atidarę priekines keleivio duris. Paspauskite ir pasukite šį jungiklį.

OFF padėtis: išjungta (neišsipučia)

ON padėtis: įjungta (išsipučia)

Vairuotojo oro pagalvė

Vairuotojo oro pagalvė apsaugo vairuotojo galvą priekinio susidūrimo atveju.

Vairuotojo priekinė oro pagalvė yra centrinėje vairo dalyje.



Įspėjimas

- Vairuotojas turėtų sėdėti kuo toliau nuo vairo, bet tokiu atstumu, kad vairuotojui būtų patogų valdyti automobilį. Jei vairuotojas sėdi per arti prie vairo, išsipučianti oro pagalvė gali mirtinai sužaloti.
- Nedėkite ant oro pagalvės dangčio (vairo dangtelio) jokių daiktų ar priedų, neklijuokite lipdukų. Tai gali trukdyti oro pagalvės normaliam veikimui ir padidinti sužalojimo riziką, kai oro pagalvė išsipučia.

Vairuotojo kelių oro pagalvė

Įvykus priekiniam susidūrimui vairuotojo kelių oro pagalvė išsipučia tuo pačiu metu kaip vairuotojo oro pagalvė ir apsaugo vairuotojo kelius.

Vairuotojo kelių oro pagalvė yra prietaisų skydelyje po vairo.



Priekinio keleivio oro pagalvė

Priekinio keleivio oro pagalvė apsaugo vairuotojo galvą priekinio susidūrimo atveju.

Priekinė keleivio oro pagalvė yra įmontuota prietaisų skydelio viduje, prieš priekinę keleivio sėdynę.



Įspėjimas

- Sėdėkite kuo toliau nuo prietaisų skydelio, kuriame sumontuota priekinė keleivio oro pagalvė. Jei priekinis keleivis sėdi per arti prie prietaisų skydelio, išsipučianti oro pagalvė gali jį mirtinai sužaloti.

Pastabos

- Priekinio keleivio oro pagalvė išsipučia kartu su vairuotojo oro pagalve.

Priekinės sėdynės šoninė oro pagalvė

Priekinės sėdynės šoninė oro pagalvė apsaugo priekyje sėdinčio keleivio šoną šoninio susidūrimo atveju, kuris atitinka oro pagalvės išsipūtimo sąlygas.

Priekinės sėdynės šoninė oro pagalvė yra sumontuota vairuotojo sėdynės atlošo šone ir priekinės keleivio sėdynės atlošo šone.



Įspėjimas

- Nekabinkite drabužių ar aksesuarų ir nenaudokite sėdynių užvalkalų ant sėdynių, kuriose sumontuotos šoninės oro pagalvės.
- Nesutrenkite tos vietos, kurioje sumontuotas šoninės oro pagalvės (priekinės sėdynės atlošo) smūgio aptikimo jutiklis. Tai gali sukelti šoninių oro pagalvių gedimą.

Užpakalinės sėdynės šoninė oro pagalvė

Užpakalinės sėdynės šoninė oro pagalvė apsaugo gale sėdinčio keleivio šoną šoninio susidūrimo atveju, kuris atitinka oro pagalvės išsipūtimo sąlygas.

Užpakalinės sėdynės šoninė oro pagalvė yra sumontuota užpakalinės keleivio sėdynės atlošo šone.



Įspėjimas

- Nekabinkite drabužių ar aksesuarų ir nenaudokite sėdynių užvalkalų ant sėdynių, kuriose sumontuotos šoninės oro pagalvės.
- Nesutrenkite tos vietos, kurioje sumontuotas šoninės oro pagalvės (užpakalinės sėdynės atlošo) smūgio aptikimo jutiklis. Tai gali sukelti šoninių oro pagalvių gedimą.

Užuolaidinė oro pagalvė

Šoninė oro pagalvė apsaugo priekyje ir gale sėdinčių keleivių šonus šoninio susidūrimo atveju, kuris atitinka oro pagalvės išsipūtimo sąlygas.

Užuolaidinės oro pagalvės yra sumontuotos abiejose stogo pusėse priekinių ir galinių durų viršuje.



Įspėjimas

- Nesutrenkite užuolaidinių oro pagalvių smūgio jutiklų (B atramos apatinė dalis). Tai gali sukelti užuolaidinių oro pagalvių gedimą.
- Netrankykite durų. Tai gali sukelti oro pagalvių gedimą.

Pastabos

- Šoninės ir užuolaidinės oro pagalvės šoninio susidūrimo atveju išsipučia tuo pačiu metu, tačiau kairiosios ir dešinėsios pusės oro pagalvės ir užuolaidinės oro pagalvės veikia atskirai.

Atvejai, kuriais oro pagalvė neišsipučia

Oro pagalvė išsipučia ne per visus susidūrimus. Oro pagalvė neišsipučia šiais atvejais:

Esant nedideliam susidūrimui

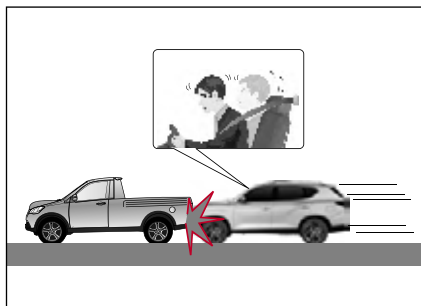

Oro pagalvė gali neišsipūsti nedidelio susidūrimo atveju, kai susidūrimo smūgio jutiklis negali nustatyti smūgio arba kai susidūrimo smūgis yra silpnas.

Tokiu atveju saugos diržas gali užtikrinti pakankamą apsaugą, o išsipūsdama oro pagalvė keleiviui gali sukelti antrinę žalą, pavyzdžiui, jį apdeginti ar susižeisti.

Įvykus galiniam susidūrimui

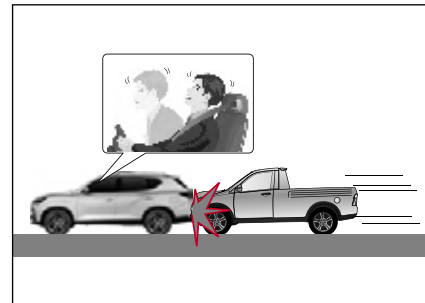

Kai kitas automobilis atsitrenkia į jūsų automobilio galą, keleivių kūnas juda atgal, todėl oro pagalvė negali užtikrinti pakankamos apsaugos, net jei ji išsipūstų. Tokiu atveju oro pagalvė gali neišsipūsti.

Įvykus šoniniam susidūrimui



Šoninio susidūrimo atveju keleiviai negali būti apsaugoti priekinėmis oro pagalvėmis, todėl priekinės oro pagalvės gali neišsipūsti.

Užuolaidinės ir šoninės oro pagalvės veikia priklausomai nuo smūgio laipsnio į šoną ir apsaugo priekyje sėdinčius keleivius.

Įstrižinio susidūrimo atveju

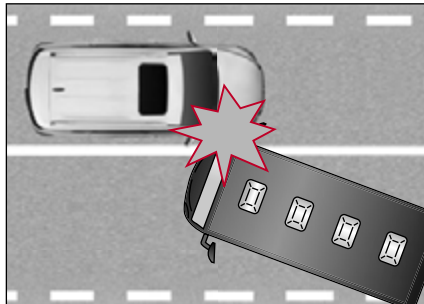

Susidūrimo įstrižai jėga yra silpnesnė nei priekinio ar šoninio susidūrimo jėga, todėl oro pagalvė gali neišsipūsti.

Susidūrus su siauru daiktu



Susidūrus su siauru daiktu, pavyzdžiui, gatvės šviesos stulpu, komunaliniu stulpu ar medžiu, jutiklis gali nenustatyti smūgio jėgos, todėl oro pagalvė gali neišsipūsti.

Jei automobilis pavažiuoja po kita transporto priemone

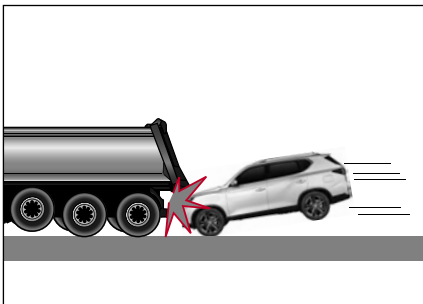

Paprastai dauguma vairuotojų avarijos atveju staigiai stabdo, todėl priekinė automobilio dalis pažemėja. Todėl, įvykus avarijai, automobilis dažnai pavažiuoja po priešais važiuojančia transporto priemone, pavyzdžiui, autobusu ar sunkvežimiui. Tokiu atveju oro pagalvė gali neišsipūsti.

Automobiliui apsivertus

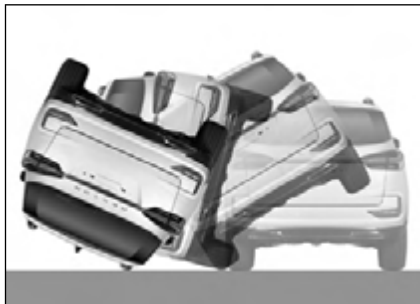

Jei automobilis apvirsta ar apsiverčia, keleivio visiškai neapsaugo vien oro pagalvės. Tokiu atveju oro pagalvė gali neišsipūsti.

Tačiau, užuolaidinė arba šoninė oro pagalvė gali išsipūsti atsižvelgiant į smūgio į šoną stiprumą automobiliui apsiverčiant.

Antrinė trauma dėl oro pagalvės išsiskleidimo



Jei oro pagalvių valdymo modulis avarijos metu registruoja smūgį, jis perduoda signalą oro pagalvei išsiskleisti. Šis signalas sukelia oro pagalvės modulyje esančių miltelių sprogo reakciją ir oro pagalvė per labai trumpą laiką išsiskleidžia, kad apsaugotų keleivius. Kai oro pagalvė išsiskleidžia, pasigirsta stiprus garsas, pasirodo spindesys ir dūmai. Dėl išsiskleidusios oro pagalvės galite patirti antrinius sužalojimus, pavyzdžiui, įbrėžimus, sumušimus, nudegimus arba susižaloti sudužus langui.

Kiti atvejai



Atvejai, kai vairuotojo / priekinio keleivio oro pagalvės neišsipučia

- Kai dega oro pagalvės įspėjamoji lemputė
- Kai ant variklio dangčio nukrenta akmuo ir kt.
- Kai automobilis įkrenta į drenažo griovį ar išgraužą

Atvejai, kai neišsipučia šoninės arba užuolaidinės oro pagalvės

- Kai dega oro pagalvės įspėjamoji lemputė
- Priekinio arba galinio susidūrimo atveju
- Kai automobilis apvirsta arba apverčia šonine kryptimi ir patiria nestiprų smūgį

Įspėjimai dėl oro pagalvės



Įspėjimas

Kūdikio ar mažo vaiko sodinimas

- Nesodinkite kūdikio ar mažo vaiko oant priekinės keleivio sėdynės ir nelaikykite kūdikio ar mažo vaiko ant kelių. Oro pagalvei išsipučiant kūdikis, mažas vaikas ir jūs galite sunkiai susižaloti ar žūti.
- Netvirtinkite kūdikio arba mažo vaiko saugos sistemos ant priekinės keleivio sėdynės. Jei oro pagalvė išsipučia, kūdikį ar mažą vaiką smūgis gali sunkiai sužeisti ar užmušti.
- Montuodami kūdikio ar mažo vaiko saugos sistemą ant automobilio galinės sėdynės, kuri turi užuolaidinę oro pagalvę, montuokite ją kiek įmanoma toliau nuo durų. Jei to nepadarysite, išsipučiant užuolaidinei oro pagalvei kūdikis ar mažas vaikas gali būti sunkiai sužeistas arba mirti.

Vairavimo ir važiavimo padėtis

- Važiuodami vairą laikykite už vairaračio. Tai užtikrins, kad oro pagalvė visiškai išsipūs.
- Nerymokitė ant vairo ir nelaikykite rankų „X“ padėtyje. Galite sunkiai susižeisti, kai oro pagalvės blogai veikia arba išsipučia.
- Nevairuokite pasvirę į priekį ir nesėdėkite per arti prie vairo. Oro pagalvei besipučiant galite nukentėti nuo jos ir smarkiai susižeisti galvą, kaklą ar net žūti.
- Jei saugos diržas yra laisvas arba sėdite pasvirę į vieną pusę, oro pagalvė negali užtikrinti pakankamos apsaugos. Oro pagalvė gali net rimtai sužaloti.
- Nelaikykite rankų ar kojų ant prietaisų skydelio. Oro pagalvei pučiantis galite rimtai susižaloti.
- Nesiremkitė į duris ir neiškiškite rankos per langą. Užuolaidinei oro pagalvei pučiantis galite rimtai susižaloti.

Oro pagalvės naudojimas

- Nesutrenkite su oro pagalve susijusių įtaisų, įskaitant vairą, tą dalį, kurioje sumontuota oro pagalvė, laidus ir saugos diržo įtempiklio sistemą. Oro pagalvei staiga išsipučiant galite rimtai susižaloti.
- Nesutrenkite sėdynės atlošo ten, kur įmontuota šoninė oro pagalvė. Tai gali sukelti šoninių oro pagalvių gedimą.
- Uždarydami duris netrenkite jų. Tai gali sukelti užuolaidinių ir priekinių oro pagalvių gedimą.
- Nedėkite jokių daiktų tarp oro pagalvės ir savęs. Tai darydami gali sutrukdyti oro pagalvės veikimui, o besipučianti oro pagalvė gali jus sužeisti.
- Kai oro pagalvė ir saugos diržo įtempiklis įsijungia, atitinkami jų komponentai labai įkaista. Niekada nelieskite tokių komponentų, kol jie neatvės.

Oro pagalvės valdymas

- Oro pagalvė yra įrenginys, apsaugantis keleivio gyvybę avarijos atveju, ją dideliu greičiu išpučia karštos dujos. Atsižvelgiant į aplinkybes tuo metu, kai oro pagalvė išsipučia, keleivis gali patirti traumų, tokių kaip nudegimas, įbrėžimai ar mėlynės.
- Garsas, dulkės, dūmai ar dujos, atsirandantys išsiskleidus oro pagalvei ar įsijungus saugos diržo įtempikliui, yra normalus reiškinys.
- Dujos, susidarančios išsipūtus oro pagalvei ar įsijungus saugos diržo įtempikliui, nėra toksiškos, tačiau jei jūs užoda, akys ar nosis sudirgsta, nuplaukite švariu vandeniu. Jei simptomai išlieka, pasitarkite su gydytoju.
- Reikia būti atsargiems, nes, išsipūtus priekinei arba užuolaidinei oro pagalvei, gali sudužti priekinis ir šoniniai langai.

Nemodifikuokite oro pagalvės ir nekeiskite jos konstrukcijos

- Nemodifikuokite ir nekeiskite jokių su oro pagalvėmis susijusių įtaisų, įskaitant vairą, tą dalį, kurioje sumontuota oro pagalvė, ir laidus. Netikrinkite su oro pagalve susijusios grandinės testeriu. Tai padarius, oro pagalvės sistema gali blogai veikti arba sugesti, todėl gali sužaloti keleivius ir padaryta žalos turtui.
- Nekeiskite vairo gaminiu, kuris nėra originali *KG Mobility Corporation* dalis. Jei tai padarysite, vairo oro pagalvė gali normaliai neveikti.

Padangų slėgio stebėjimo sistema (TPMS)*

Padangų slėgio stebėjimo sistema (TPMS) yra pagalbinė saugos priemonė, nustatanti, ar padangų slėgis yra neįprastai didelis ar mažas, ir informuoja apie tai vairuotoją, užkirsdama kelią avarijai, kuri galėtų įvykti dėl padangų slėgio.

- Jei padangų slėgis yra nenormalus, užsidega pagrindinė įspėjamoji lemputė (⚠).
- Taip pat, jei padangų slėgio stebėjimo sistemoje (įskaitant jutiklį) yra anomalijų, žybcioja pagrindinė įspėjamoji lemputė (⚠) ir paskui užsidega.

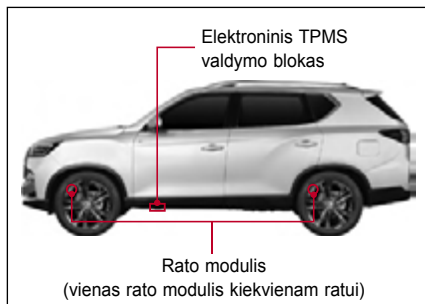

TPMS elektroninis valdymo blokas iš kiekvieno padangos modulio gauna informaciją apie slėgį ir temperatūrą, bei šiuos duomenis pateikia instrumentų skydelyje.

- Tinkamas padangų slėgis: 34 psi, 2,3 barai
- Tinkamas padangų slėgis yra vertė, matuojama kambario temperatūroje (20 °C), kai automobilis tuščias ir tinkamai atvėsus padangoms.

Pastabos

- Jei automobilis važiuoja 30 km / h ar didesniu greičiu, paprastai sistema nustato padangų slėgį per 5 minutes, nors tai gali šiek tiek skirtis priklausomai nuo sistemos būsenos. Jei padangos slėgis nerodomas, bus rodomas „–“.

⚠ Atsargiai!

- Prietaisų skydelio ekrane rodomą padangų slėgį gali pakeisti įvairūs aplinkos veiksniai, įskaitant automobilio vairavimo stilių, keleivių skaičių ir oro įpurškimo į padangas būklę.
- Į padangą įleidžiamas skirtingos temperatūros oras, todėl slėgis padangose gali kisti tol, kol bus pasiekta oro temperatūros pusiausvyra.

Padangos slėgio tikrinimas

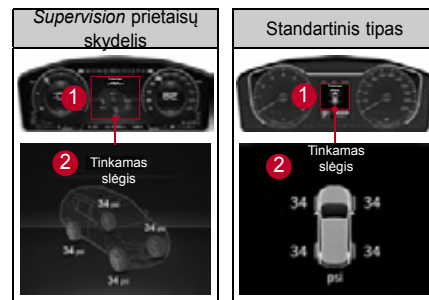

Pagrindiniame prietaisų grupės meniu (1) pasirinkę TPMS būseną prietaisų skydelio ekrane (2) galite patikrinti visų padangų slėgį.

Jei padangų slėgis yra nenormalus arba netinkamai veikia TPMS



Supervision prietaisų skydelis



Standartinis tipas

Jei padangų slėgis yra nenormalus arba netinkamai veikia TPMS, žibčioja arba užsidega pagrindinė įspėjamoji lemputė.

- Nenormalus padangų slėgis (žemas / aukštas / nuleistos): Pagrindinė įspėjamoji lemputė neužgesa.
- Nenormaliai veikia padangų slėgio stebėjimo sistema (įskaitant jutiklį): Pagrindinė įspėjamoji lemputė užsidega pažybsėjusi 70 sekundžių.







! Įspėjimas





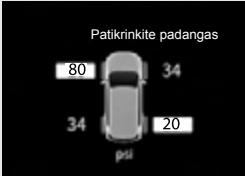

- Jei prietaisų skydelyje užsidega pagrindinė įspėjamoji lemputė, padangų slėgis yra nepakankamas, per didelis ar netolygus. Automobilį būtina pastatykite saugioje vietoje ir patikrinkite padangų slėgį.
- Jei pagrindinė įspėjamoji lemputė neužgesa patikrinus slėgį padangose ir važiuojant daugiau nei 10 minučių, kai greitis didesnis nei 30 km/val., automobilį patikrinkite *KG Mobility Corporation* įgaliotame techninės priežiūros centre.
- Staigūs padangų pažeidimai, atsirandantys dėl išorinių veiksnių, tokių kaip vyns, kelio šiukšlės ir pan., gali būti aptikti uždelstai. Jei važiuojant automobilis tampa nestabilus, sulėtinkite greitį, nuvažiuokite į saugią vietą ir patikrinkite automobilį.
- Nemodifikuokite ir neperdarykite savo automobilio taip, kad tai trukdytų TPMS veikimui.
- Siekdami užtikrinti saugumą, visada naudokite originalius ratus su padangų slėgio stebėjimo sistema.

! Atsargiai!

- Sureguliuokite oro slėgį padangose, kai padangos šaltos (automobilis turi pastovėti 2 ar 3 valandas).
- Net jei padangų slėgis buvo sureguliuotas iki tinkamo oro slėgio, gali užsidegti pagrindinė įspėjamoji lemputė (⚠) dėl vidinės padangų ir oro temperatūros skirtumo. Tai yra reiškiny, kad padangų slėgis krenta proporcingai temperatūrai, ir tai nereiškia, kad blogai veikia TPMS.
- Jei jums reikia važiuoti, kai aplinkos temperatūra greitai kyla arba krinta, prieš važiuodami iš anksto patikrinkite ir sureguliuokite padangų slėgį iki reikiamo oro slėgio.
- Norėdami važiuoti saugiai, reguliariai tikrinkite padangų oro slėgį nepriklausomai nuo TPMS.

TPMS būsenos rodymas prietaisų skydelyje

Dalis	Priežiūros tipas	Standartinis tipas	Veikimo sąlygos
Padangų slėgis yra tinkamas	 <p>Tinkamas slėgis</p>	 <p>Tinkamas slėgis</p>	<ul style="list-style-type: none"> Ši žinutė rodoma, kai oro slėgis padangose yra normalus.
Mažas slėgis		 <p>psi</p>	<ul style="list-style-type: none"> Norėdami nustatyti, ar slėgis padangose yra normalus, ar nepakankamas, ant kiekvieno rato turi būti tinkamai sumontuotas TPMS ratų modulis. Įjungus IGN turi praeiti kelios sekundės, kol TPMS ECU ir TPMS ratų moduliai pradės normaliai bendrauti, ir per tą laiką rodoma kiekviena būseną.
	 <p>Žemas slėgis</p>	 <p>Žemas slėgis</p>	<ul style="list-style-type: none"> Jis rodomas, kai padangų slėgis yra per žemas ir kad jį reikia patikrinti. Atitinkamos padangos slėgio vertė yra užtemdyta ir dega pagrindinė įspėjamoji lemputė.
Patikrinkite padangas	 <p>Patikrinkite padangas</p>	 <p>Patikrinkite padangas</p>	<ul style="list-style-type: none"> Jis rodomas, kai padangų slėgis yra per žemas ir kad jį reikia patikrinti. Atitinkama padangos slėgio vertės rodymo sritis patamsinama ir užsidega pagrindinė įspėjamoji lemputė.

Dalis	Priežiūros tipas	Standartinis tipas	Veikimo sąlygos
Nuleista padanga			<ul style="list-style-type: none"> Jis rodomas, kai padangų slėgis greitai sumažėja arba padangos yra nuleistos. Atitinkamos padangos slėgio vertė yra užtemdyta ir dega pagrindinė įspėjamoji lemputė.
Aukštas slėgis			<ul style="list-style-type: none"> Rodoma, kai oro slėgis padangose yra per aukštas. Atitinkamos padangos slėgio vertė yra užtemdyta ir žybcioja.
Slėgio disbalansas			<ul style="list-style-type: none"> Jei skirtumas tarp kairiosios ir dešinėsios padangos slėgio yra ne mažesnis kaip 5 psi, atitinkamos padangos slėgio vertė yra užtemdyta ir žybcioja.

Pastabos

Jei tam tikros padangos slėgis rodomas kaip „-“, o kitų padangų slėgis rodomas įprastai, atitinkamos padangos TPMS rato modulis gali blogai veikti. Rekomenduojame patikrinti automobilį *Mobility Corporation* įgaliotame techninės priežiūros centre.

Kai nustatomas žemas padangų slėgis

Aptikus padangą, kurios slėgis yra labai žemas, užsidega pasaulinė įspėjamoji lemputė (⚠) ir prietaisų skydelyje nurodoma atitinkamos padangos, kurios slėgis žemas, vieta.

Tokiu atveju sulėtinkite greitį, nuvažiuokite į *KG Mobility Corporation* įgaliotą techninės priežiūros centrą ir pasirūpinkite, kad jūsų automobilis būtų patikrintas ir aptarnautas.



Atsargiai!

- Jei vairuojate automobilį, kai padangų oro slėgis yra žemas, padangų tarnavimo laikas, automobilio, stabdžių galia ir degalų efektyvumas gali sumažėti.
- Jei negalite nuvežti savo automobilio į *KG Mobility Corporation* įgaliotą aptarnavimo centrą, pripūskite padangas padangų remonto rinkiniu.
☞ Informacijos rasite „Padangos pūtimas“ (5-15 psl.)

Kai padangas sukeičiate vietomis

Kai padangas sukeičiate vietomis, TPMS nustato kiekvienos padangos vietą.

Jei automobilis važiuoja 30 km / h ar didesniu greičiu, paprastai sistema atsistato per 5 minutes, nors tai gali šiek tiek skirtis priklausomai nuo sistemos būsenos.

☞ Informacijos rasite „Padangų keitimas vietomis“ (6-51 psl.)



Įspėjimas

- Jei keičiate padangą, į kurią buvo įleistas sandariklis padangai suremontuoti, būtina patikrinti TPMS jutiklio išorę ir TPMS veikimą *KG Mobility Corporation* įgaliotame techninės priežiūros centre.



Atsargiai!

- Jei padangas sukeičiate vietomis ar pakeičiate rato modulį su padangų slėgio aptikimo jutikliu, pradėjus važiuoti padangų padėtis gali būti neteisingai atpažinta, todėl gali būti rodomas ankstesnis padangų slėgis arba gali įsijungti pagrindinė įspėjamoji lemputė (⚠). Tai laikina būsena, kuri nereiškia gedimo.
- Padangų padėties perjungimo laikas gali skirtis priklausomai nuo automobilio važiavimo būklės.

Įspėjimai apie TPMS



Atsargiai!

- Jei sumontuotas ratas be ratų modulio (padangų slėgio jutiklio), įsijungia pagrindinė įspėjamoji lemputė ir neveikia TPMS.
- Nepasikliaukite tik TPMS ir prieš važiuodami būtinai patikrinkite padangų slėgio būklę.
- TPMS veikia taip, kad belaidžiu ryšiu susisiektų su rato moduliu. Todėl, jei automobilyje yra sumontuotas elektroninis įtaisas, pavyzdžiui, greičio matavimo kameros detektorius, galintis sukelti radijo trukdžius, TPMS gali neveikti normaliai.
- Sirtyje, kurioje yra stiprus elektromagnetinis laukas (policijos nuovados, vyriausybės įstaigos, transliavimo stotys, karinės patalpos, perdavimo bokštai ir kt.), TPMS gali neveikti ir gali įsijungti pagrindinė įspėjamoji lemputė (!).
- Jei važiuojant purvinu ar apsnigtu keliu į siųstuvą, sumontuotą ant ratų, patenka koks nors pašalinis daiktas, trukdantis susisiekti su automobilio imtuvu, atsiranda radijo trukdžiai dėl stiprių išorinių bangų arba šalia TPMS yra metalinis daiktas, slėgis padangose gali būti rodomas pavėluotai arba gali būti rodomas neįprastai.

- Kai vairuojate automobilį su uždėtomis sniego grandinėmis, sniego grandinės gali trukdyti susisiekti rato moduliui su antena, todėl TPMS gali neveikti normaliai. Tačiau tai nepablogina automobilio funkcionalumo.
- Pučiant padangą, oro kompresoriuje rodomas padangos slėgis gali skirtis nuo padangų slėgio, kurį pateikia TPMS. Šį skirtumą lemia veiksniai, įskaitant automobilio vairavimo būklę, keleivių skaičių ir oro įpurškimo į padangas būklę, tačiau tai nereiškia TPMS gedimo.
- Keisdami padangas būkite atsargūs, kad nepažeistumėte rato modulio. Jei keičiant padangas rato modulis patiria smūgį ar yra kitaip pažeidžiamas, padangų slėgio aptikimo funkcija neveikia.
- Jei padangas keisite ne *KG Mobility Corporation* įgaliotame serviso centre, o padangų parduotuvėje, būtinai informuokite, kad padangose yra TPMS.
- Jei dažnai atsiranda anomalijų, tokių kaip padangų slėgio tikrinimas, žemas slėgis, aukštas slėgis ir slėgio disbalansas, padangų slėgio aptikimo jutiklio (rato modulio) akumuliatoriaus tarnavimo laikas gali sutrumpėti.

Apsaugos nuo vagystės ir įspėjamoji sistema

Imobilizavimo sistema

Imobilizatoriaus sistema yra automobilio apsaugos nuo vagystės sistema, neleidžianti paleisti variklio, jei naudojamas neleistinas raktas.

Variklį galima paleisti tik tada, kai autentifikuojamas į intelektualųjį raktą integruoto atsakiklio kodas palyginant jį su variklio valdymo bloko kodu.



Atsargiai!

- Jokiais aplinkybėmis negalima pašalinti imobilizatoriaus sistemos. Jei savavališkai pašalinsite ar sugadinsite imobilizatoriaus sistemą, negalite paleisti variklio. Niekada nenuimkite, nepažeiskite ir nekeiskite imobilizatoriaus sistemos.
- Imobilizatoriaus sistemą turėtų taisyti tik licencijuotas specialistas *KG Mobility Corporation* įgaliotame techninės priežiūros centre.
- Kai atsakiklio kodas ištrinamas arba įregistruojamas papildomas raktelis, stebėkite procesą asmeniškai.
- Šalia išmaniojo rakto ar uždegimo jungiklio nedėkite metalinių daiktų. Tokie daiktai keičia signalą, perduodamą į uždegimo jungiklį, ir neleidžia paleisti variklio.
- Nemėtykite išmaniojo raktelio ir nesutrenkite jo. Taip galite sugadinti transponderį.
- Savavališkai nemodifikuokite automobilio norėdami įmontuoti nuotolinio paleidimo įrenginį. Tai padarius gali kilti problemų paleidžiant variklį arba įvykti mirtina avarija.

Imobilizatoriaus / išmaniojo raktelio įspėjamoji lemputė

Jei imobilizatoriaus ar išmaniojo raktelio sistema blogai veikia, žybočia imobilizatoriaus / intelektualiojo raktelio įspėjamoji lemputė.

Supervision prietaisų skydelis



Pastabos

- Ryšio tarp imobilizatoriaus / išmaniojo raktelio ir variklio valdymo bloko trukmė gali skirtis atsižvelgiant į aplinkybes. Jei ryšio laikas yra trumpas, įspėjamoji lemputė gali neužsidegti.

Jei variklis neįsijungia

Jei dėl vidinės sistemos klaidos arba išorinio ryšio sutrikimo įvyko ryšio klaida tarp imobilizatoriaus / išmaniojo raktelio ir variklio valdymo bloko, variklis nepsileidžia.

Tuo metu žybcioja imobilizavimo sistemos indikatorius lemputė.

Negalėsite paleisti automobilio su imobilizatoriaus sistema variklio šiais atvejais:

- Kai du ar daugiau išmaniųjų raktelių juos naudojant liečiasi vienas su kitu.
- Kai išmanusis raktelis yra arti įrenginio, siunčiančio arba gaunančio elektromagnetinius laukus ar bangas.
- Kai išmanusis raktelis yra arti elektroninių ar elektros prietaisų, tokių kaip apšvietimo įranga, saugos rakteliai ar saugos kortelės.
- Kai išmanieji rakteliai naudojami šalia raktų pakabuko, magneto, metalinio daikto ar baterijos.
- Kai paleidžiate variklį nepsibaigus variklio pašildymo laikui.



Atsargiai!

- Gali būti, kad negalėsite paleisti variklio dėl išorinio faktoriaus (raktų pakabuko, magneto ir kt.) arba jįs pasileis per anksti, nepsibaigus apšilimo laikui, ir sukels ryšio su imobilizatoriumi trikdžius. Tokiu atveju pašalinkite veiksnius, neleidžiantį paleisti variklio, palaikykite išmanųjį raktelį už antenos veikimo diapazono maždaug 10 sekundžių ar ilgiau ir vėl paleiskite variklį.
- Jei imobilizatoriaus / išmaniojo raktelio įspėjamoji lemputė nuolat žybcioja ir pašalinę išorinį veiksnius vis tiek negalite paleisti variklio, patikrinkite ir atlikite automobilio techninę priežiūrą KG Mobility Corporation įgaliotame techninės priežiūros centre.

Kai atsakiklis yra sugadintas

Negalėsite paleisti variklio rakteliu, kurio atsakiklis yra pažeistas. Tokiu atveju pakeiskite išmanųjį raktelį nauju ir įregistruokite atitinkamą kodą variklio valdymo bloke.

Kai pametate raktelį

Kai pametate raktelį reikia ištrinti variklio valdymo bloke įregistruotą pamesto raktelio atsakiklio kodą.

Paprašykite, kad KG Mobility Corporation įgaliotą techninės priežiūros centrą imtųsi priemonių užkirsti kelią automobilio vagystei.

Apsaugos nuo vagystės sistema

Apsaugos nuo vagystės sistema įjungia signalizaciją, kai durys, bagažinės dangtis arba variklio dangtis atidaromi kitu būdu nei atrakinus automobilį nuotoliniu rakteliu arba išmaniuoju rakteliu, ir taip apsaugo automobilį nuo vagystės.

Apsaugos nuo vagystės režimo įjungimas

Paspaudus nuotolinio valdymo pultelio arba išmaniojo raktelio durų užrakto mygtuką (įskaitant durų užrakinimo / atrakinimo mygtuką priekinių durų išorėje) uždarius duris, bagažinės dangtį ir variklio dangtį, sistema pereina į apsaugos nuo vagystės režimą.

- Kai sistema pereina į apsaugos nuo vagystės režimą, žybcioja įspėjamoji lemputė ir įsijungia įspėjamasis signalas.
- **Nuotolinio valdymo raktelis:** Kai apsaugos nuo vagystės režimas įjungiamas, avariniai žibintai sumirksi du kartus. Tačiau, jei paspausite šį mygtuką dar kartą per 4 sekundes, avariniai žibintai sumirksi du kartus ir vieną kartą suskamba įspėjamasis signalas.
- **Išmanusis raktelis:** Kai apsaugos nuo vagystės sistema įjungiamas, avariniai žibintai sumirksi du kartus ir vieną kartą suskamba įspėjamasis signalas.
- Jei, veikiant apsaugos nuo vagystės režimui, 30 sekundžių neatidarote durų po to, kai jas atrakinote nuotolinio valdymo pulteliu arba išmaniuoju rakteliu, visos durys vėl užsirakina ir sistema persijungia į apsaugos nuo vagystės režimą.



Atsargiai!

- **Įkišant raktelį į spyną ir užrakinant duris užsirakina tik durys, tačiau apsaugos nuo vagystės sistema neįsijungia.**
- **Apsaugos nuo vagystės sistema įsijungia tik tada, kai uždegimo jungiklis yra išjungtas ir visos durys, bagažinės dangtis ir variklio dangtis yra visiškai uždaryti.**
- **Jei uždegimo jungiklis yra „Acc“ arba „On“ padėtyje arba variklis paleidžiamas, apsaugos nuo vagystės sistema neįsijungia.**

Apsaugos nuo vagystės sistemos įjungimas

Veikiant apsaugos nuo vagystės režimui bet kuriuo iš toliau išvardintų atvejų įspėjamoji lemputė ir įspėjamasis signalas veikia 1 sekundės intervalu 30 sekundžių.

- Kai bandoma atidaryti duris, bagažinės arba variklio dangtį ne išmaniuoju rakteliu.
- Įkišus raktelį į rakto angą norint atrakinti dureles.
- Kai durų užrakto svirtelė jėga nustatoma į atidarymo padėtį.

Kai įsijungia apsaugos nuo vagystės sistema, aliarmas išsijungia bet kuriuo iš toliau išvardintų atvejų. Tačiau, tuo metu yra išlaikomas apsaugos nuo vagystės režimas.

- Paspaudus durų užrakinimo / atrakinimo mygtuką, esantį išmaniajame raktelyje.
- Paspaudus durų užrakinimo / atrakinimo mygtuką, esantį priekinėse duryse.
- Kai variklio jungiklis yra ON padėtyje.
- **Nuotolinio valdymo mygtukas:** paspaudus *Lock*, *Unlock*, *Panic* mygtuką nuotolinio valdymo pultelyje arba pasukus paleidimo jungiklį į padėtį ON.
- **Išmanusis raktelis:** paspaudus *Lock arba Unlock*, mygtuką išmaniajame raktelyje, paspaudus *Lock/Unlock* mygtuką išorinėje durų rankenoje arba pasukus paleidimo jungiklį į padėtį ON.

Vagystės signalizacijos parengties būseną

Signalizacija neskamba ir yra parengties būsenoje bet kuriuo iš šių atvejų:

- Kai bagažinės dangtis atidaromas paspaudus išmaniojo raktelio bagažinės atidarymo mygtuką.
- Kai, suradus išmanųjį raktelį, bagažinės dangtis atidaromas paspaudžiant atidarymo mygtuką, esantį bagažinės dangčio rankenos viduje.

Pastabos
<ul style="list-style-type: none">• Net ir atidarius bagažinės dangtį, durų arba variklio dangčio stebėjimo režimas išlieka, o uždarius bagažinės dangtį, bagažinės dangtis taip pat grįžta į stebėjimo režimą.

Apsaugos nuo vagystės režimo atšaukimas

Apsaugos nuo vagystės režimas atšaukiamas, kai durys atrakinamos nuotolinio valdymo pulteliu arba išmaniuoju rakteliu (įskaitant durų užrakinimo / atrakinimo mygtuką priekinių durų išorėje).

Pastabos
<ul style="list-style-type: none">• Atšaukus apsaugos nuo vagystės režimą žybcioja įspėjamoji lemputė ir įspėjamasis signalas suskamba du kartus.• Visos durys vėl užrakinamos ir sistema pereina į apsaugos nuo vagystės režimą, kai praeina maždaug 30 sekundžių neatidarant durų po to, kai jos buvo atrakintos išmaniuoju rakteliu veikiant apsaugos nuo vagystės funkcijai.

- **Nuotolinio valdymo raktelis:** kai apsaugos nuo vagystės sistema išjungiamą, avariniai žibintai sumirksi vieną kartą.
- **Išmanusis raktelis:** kai apsaugos nuo vagystės sistema išjungiamą, avariniai žibintai sumirksi vieną kartą ir du kartus suskamba įspėjamasis signalas.

3. Patogumo įranga

Galite rasti informaciją apie įrenginius, kurie leidžia saugiai vairuoti automobilį, ir apie tai, kaip naudotis tokiais įrenginiais.

Paaiškinamas durų, sėdynių, langų, taip pat įvairios patogumo įrangos naudojimas, įskaitant bagažinės dangtį, įvairius žibintus ir lempas, veidrodžius, šildytuvą ir oro kondicionierių, AV navigaciją, laikymo ir krovinių dėžę.

Durų užrakinimas, atrakinimas ir atidarymas

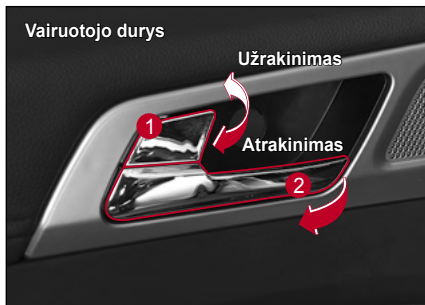

- 1 Durų užrakinimo/atrakinimo svirtelė
- 2 Durų atidarymo svirtelė

Durų užrakinimo/atrakinimo svirtelė

- Kai paspaudžiate vairuotojo durų užrakto / atrakinimo svirtelę (1), užrakinimo kryptimi, visos durys ir bagažinės dangtis užsirakina.
- Kai pakeliate vairuotojo durų užrakto / atrakinimo svirtelę (1) atrakinimo kryptimi, visos durys ir bagažinės dangtis atsirakina.

- Kai paspaudžiate arba pakeliate galinių durų užrakinimo / atrakinimo svirtį (1), užrakinamos arba atrakinamos tik atitinkamos durys.

⚠ Atsargiai!

- Durų negalima užrakinti durų užrakinimo / atrakinimo svirtele arba išmaniuoju rakteliu, kai durys šiek tiek atidarytos.

Durų atidarymo svirtelė

- Jei pakelsite durų atidarymo svirtelę (2), kai durys užrakintos, durys atsirakins ir atsidarys.
- Jei pakelsite durų atidarymo svirtelę (2) kai durys yra atrakintos, durys atsidarys.

⚠ Įspėjimas

- Būkite atsargūs ir nepakeltumėte durų svirtelės, kai važiuojate. Jei važiuojant durys atsidarys, galite patirti traumą.

Durų užrakinimo/atrakinimo mygtukas

Kiekvieną kartą paspaudus vairuotojo durų užrakinimo / atrakinimo mygtuką, pakaitomis visos durys ir bagažinės dangtis užsirakina arba atsirakina.



⚠ Atsargiai!

- Durų negalima užrakinti durų užrakinimo / atrakinimo mygtuku arba išmaniuoju rakteliu, kai durys šiek tiek atidarytos.
- Apsaugos nuo vagystės režime negalima atrakinti vairuotojo durų užrakinimo / atrakinimo mygtuku.





Įspėjimas

- Prieš važiuodami užrakinkite visas duris vairuotojo durų užrakinimo / atrakinimo svirtelė. Kai automobilyje važiuoja vaikas, būtina užrakinkite visas duris. Jei važiuojant durys atsidarys važiuojant, galite patirti traumą.
- Išlipdami iš automobilio būtina pažiūrėkite į automobilio galinę ir priekinę dalis, kad įsitikintumėte, jog pro šalį nevažiuoja jokia transporto priemonė ar asmuo. Atidarę duris ir išlipę iš automobilio nepažiūrėję į eismo būklę, galite patirti traumą.

Automatinės durų užrakto funkcijos veikimas važiuojant

Kai važiuojate didesniu nei nustatytas greičiu esant neužrakintoms durims, visos durys ir galinės durys automatiškai užsirakina.

Pastaba

- **Supervision tipas**
Prietaisų skydelyje galite nustatyti *Vehicle setting (automobilio nustatymas)* → *Door / Tailgate (durys / bagažinės dangtis)* → *Auto lock (automatinis durų užraktas)* 
(naudotojo nustatymai).
- **Standartinis tipas**
Prietaisų skydelyje galite nustatyti *Door / Tailgate (durys / bagažinės dangtis)* → *Auto lock (automatinis durų užraktas)* 
(naudotojo nustatymai).

Automatinės durų atrakinimo funkcijos veikimas avarijos atveju

Jei įvyksta avarija ir įsijungia oro pagalvė, kai visos durys užrakintos, visos durys automatiškai atsirakina.



Įspėjimas

- Jei dėl avarijos ar smūgio automobilio kėbulas ar durys buvo deformuotos, automatinė durų atrakinimo funkcija gali normaliai neveikti.

Vaikų saugos durų užraktas

Vaikų saugos durų užraktas yra sumontuotas tam, kad vaikas negalėtų atidaryti automobilio durų, kai jis sėdi užpakalinėje sėdynėje.

Vaikų durų saugos užraktas yra galinių sėdynių durų vidinėje pusėje.



Durų užrakto užrakinimas / atrakinimas

Kai užrakintas vaikų saugos durų užraktas, užpakalinių sėdynių durų negalima atidaryti durų svirtelė, net jei užpakalinės durys yra atrakintos. Tokiu atveju užpakalines duris galima atidaryti tik iš automobilio išorės.

Vaikų saugos durų užrakto užrakinimas

Vaikų saugos durų užrakto svirtelę nustatykite į užrakinimo padėtį sukdami ją prieš laikrodžio rodyklę.

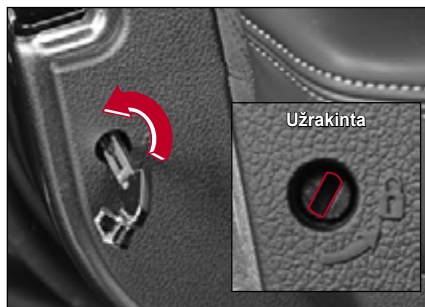

Vaikų saugos durų užrakto atrakinimas

Vaikų saugos durų užrakto svirtelę nustatykite į atrakinimo padėtį sukdami ją pagal laikrodžio rodyklę.



⚠ Įspėjimas

- Kai automobilyje yra vaikas, nustatykite vaikų saugos durų užrakto svirtelę į užrakinimo padėtį, kad vaikas negalėtų atidaryti automobilio durų.

Valdymo jungikliai, mygtukai, svirtys ir dirželiai

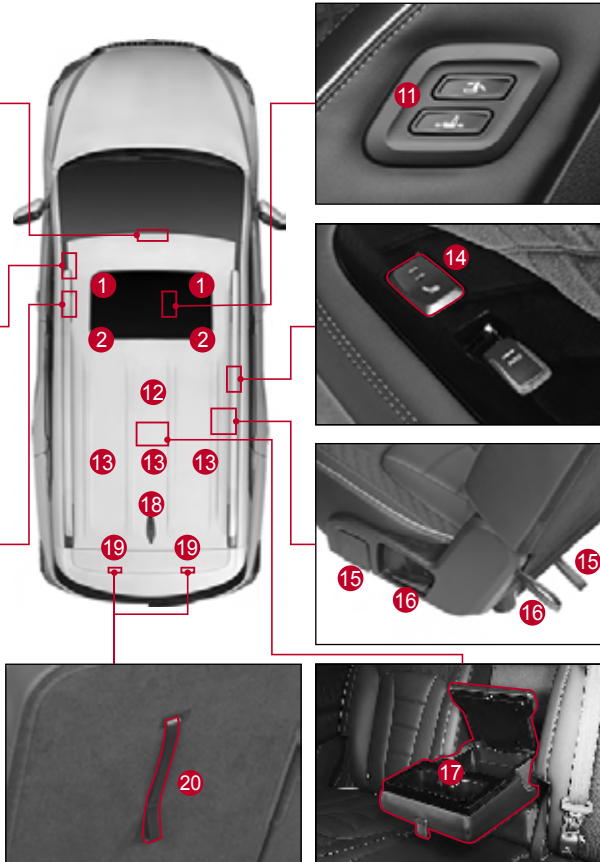
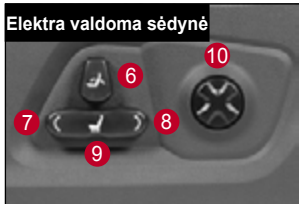
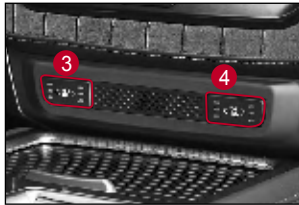

Priekinė sėdynė

- 1 Priekinė sėdynė
- 2 Stumdoma galvos atrama
- 3 Vairuotojo sėdynės šildymo ir vėdinimo mygtukas
- 4 Vairuotojo sėdynės šildymo ir vėdinimo mygtukas
- 5 Vairuotojo sėdynės atminties jungiklis ir (arba) mygtukas
- 6 Atlošo kampo valdymo svirtelė
- 7 Sėdynės pagalvėlės kampo nustatymo svirtelė (vairuotojo sėdynės)
- 8 Sėdynės aukščio nustatymo svirtelė
- 9 Sėdynės priekinės ir galinės padėties valdymo svirtelė
- 10 Juosmens atramos valdymo mygtukas (vairuotojo sėdynės)
- 11 Priekinio keleivio įsėdimo mygtukas

1 eilės galinės sėdynės

- 12 1 eilės galinės sėdynės
- 13 Galvos atrama
- 14 Užpakalinės 1 eilės sėdynės šildytuvo jungiklis
- 15 Sėdynės dvigubo sulenkimo svirtelė ir (arba) dirželis
- 16 Atlošo kampo valdymo svirtelė ir (arba) dirželis
- 17 Užpakalinis porankis (puodelių laikiklis, konsolė)

2 eilės galinės sėdynės (7-ių vietų automobilis)

- 18 2 eilės galinės sėdynės (5:5)
- 19 Galvos atrama
- 20 Atlošo sulenkimo dirželis

Priekinė sėdynė

Galvos atramų nustatymas

Priekinio ir galinio kampų reguliavimas

- Pastumkite užpakalinę galvos atramos dalį (1) rodyklės kryptimi. Galvos atramą galima nustatyti 3 padėtyse.
- Norėdami grąžinti galvos atlošą į pradinę padėtį, dar kartą pastumkite jį į galą rodyklės kryptimi ir paleiskite jį.

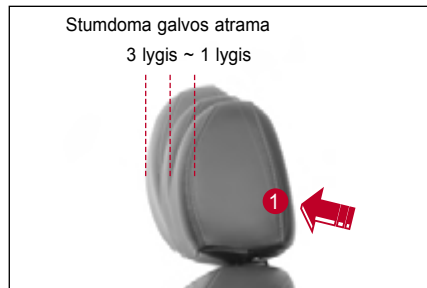

Aukščio nustatymas

- Norėdami pakelti galvos atramą suimkite ir pakelkite ją.
- Norėdami nuleisti galvos atramą paspauskite užrakto mygtuką (1) ir galvos atramą rodyklės kryptimi.



Pastaba

- Galvos atramos aukštį sureguliuokite taip, kad atramos centras būtų ties keleivio akimis.
- Dėl keleivio fizinės būklės gali būti neįmanoma nustatyti galvos atramos centrą keleivio akių lygyje. Tokiu atveju galvos atramą nustatykite aukščiausioje padėtyje aukštam asmeniui ir žemiausioje padėtyje žemam asmeniui.



Įspėjimas

- Nevažiuokite, kai galvos atramos yra žemiausioje padėtyje. Tokiu atveju, kūno dalys, įskaitant galvą, kaklą ar stuburą, gali mirtinai susižeisti.

Atskyrimas / montavimas

Galvos atramos nuėmimas

- 1 Atloškite sėdynės atlošą, kad būtų pakankamai vietos saugiai nuimti galvos atramą.
- 2 Paspausdami užrakto mygtuką (1) rodyklės kryptimi nuimkite galvos atramą.



- 3 Grąžinkite sėdynės atlošą į pradinę padėtį.



Įspėjimas

- Niekada nevažinėkite nuėmę galvos atramas. Taip galite susižeisti galvą, kaklą ar stuburą.

Galvos atramos įdėjimas

- 1 Atloškite sėdynės atlošą, kad būtų pakankamai vietos saugiai įdėti galvos atramą.
- 2 Įkiškite galvos atramą į sėdynės atlošo griovelius.
- 3 Paspaudę užrakto mygtuką (1) rodyklės kryptimi nuleiskite galvos atramą į norimą padėtį.
- 4 Grąžinkite sėdynės atlošą į pradinę padėtį.

Elektra valdomų sėdynių nustatymas*

Priekinės ir galinės sėdynių padėties nustatymas (vairuotojo sėdynė / priekinė keleivio sėdynė)

Sėdynę nustatykite į norimą padėtį pakeldami arba paspausdami padėties nustatymo svirtelę.



Aukščio nustatymas (vairuotojo sėdynės / priekinės keleivio sėdynės)

Nustatykite norimą aukštį pakeldami arba paspausdami aukščio reguliavimo svirtelę.



3

Atramos kampo (vairuotojo sėdynės) nustatymas

Nustatykite norimą kampą pakeldami arba paspausdami pagalvėlės kampo reguliavimo svirtelę.



Sėdynės atlošo kampo nustatymas (vairuotojo sėdynės / priekinės keleivio sėdynės)

Nustatykite norimą kampą pakeldami arba paspausdami kampo reguliavimo svirtelę.



Įspėjimas

- Sėdynės atlošą nustatykite vertikaliai, kad galėtumėte patogiai sėdėti. Automobilio susidūrimo ar staigaus stabdymo atveju keleivis gali išslsti iš po saugos diržo, jei sėdynės atlošas yra per daug atlenktas. Tokiu atveju keleivio neapsaugos saugos diržas ir oro pagalvė, todėl keleivis gali sunkiai susižeisti arba žūti.

Juosmens atramos (vairuotojo sėdynės) nustatymas

Paspauskite juosmens atramos reguliavimo mygtuką į norimą padėtį.

- Kai paspaudžiate reguliavimo mygtuką pirmyn / atgal (1 / 2), juosmens atrama išsiplečia arba įsitraukia.
- Kai paspaudžiate reguliavimo mygtuką aukštyn / žemyn (3 / 4), juosmens atrama pasikelia arba nusileidžia.





Įspėjimas

- Niekada nereguluokite veidrodžių važiuodami. Jei sėdynė staiga pajuda, galite susižeisti.
- Nustatę sėdynės padėtį patikrinkite, ar ji gerai įsitvirtino.
- Jei užpakalinėje sėdynėje sėdi keleivis, sureguliuokite sėdynę atsižvelgdami į keleivio saugumą.
- Jei elektra valdoma sėdynė neveikia, apžiūrėkite automobilį ir imkitės reikiamų priemonių.



Atsargiai!

- Pernelyg ilgai reguliuodami elektra valdomą sėdynę galite sugadinti elektrinius prietaisus. Įrangą naudokite tik sėdynės padėčiai nustatyti.
- Vienu metu reguliuodami kelių sėdynių padėtį galite sugadinti varikliuką. Prieš naudodamiesi kita funkcija, būtina laikytis pirmąją.
- Sėdynė veikia netgi kai variklio START/STOP jungiklį įjungiate į OFF padėtį. Reikia būti atsargiems, jei elektra valdoma sėdynė reguliuojama per dažnai, kai variklis išjungtas, nes gali išseikvoti akumulatorius.
- Jei sėdynė su galvos atrama yra aukšta ir patraukta į priekį, būkite atsargūs, kai sulenkiate sėdynės atlošą. Priešingu atveju, priekinės sėdynės, galvos atrama, saulės skydelis ir kiti komponentai gali susilieti vienas su kitu ir sugesti.
- Jei elektrinė sėdynė liečiasi su daiktu, kuris trukdo jai judėti ir normaliai veikti, nevaldykite jos jėga. Pašalinę priežastį, vėl naudokite sėdynę. Jei pastebėsite anomalijų, automobilį nedelsdami patikrinkite *KG Mobility Corporation* įgaliotame techninės priežiūros centre.

Priekinės keleivio sėdynės nustatymas rankiniu būdu

Priekinės ir galinės padėties nustatymas

Pakelę priekinės ir užpakalinės padėties reguliavimo svirtelę sėdynę nustatykite į norimą padėtį patraukdami arba pastumdami ją.



Sėdynės atlošo padėties nustatymas

Pakėlę atlošo kampo valdymo svirtelę nustatykite atlošą norimoje padėtyje.



Įspėjimas

- Sėdynės atlošą nustatykite vertikaliai, kad galėtumėte patogiai sėdėti. Automobilio susidūrimo ar staigaus stabdymo atveju keleivis gali išslysti iš po saugos diržo, jei sėdynės atlošas yra per daug atlenktas. Tokiu atveju keleivio neapsaugos saugos diržas ir oro pagalvė, todėl keleivis gali sunkiai susižeisti arba žūti.

Priekinio keleivio įsėdimo jungiklis

Priekinės keleivio sėdynės priekinę ir galinę padėtį bei atlošo atlenkimo kampą galima koreguoti iš vairuotojo sėdynės arba galinių sėdynių, kad keleiviams būtų patogiau sėdėti.

Priekinės ir galinės padėties nustatymas

Sėdynę nustatykite į norimą padėtį pakeldami arba paspausdami padėties nustatymo svirtelę (1 / 2).



Įspėjimas

- Sėdynės atlošą nustatykite vertikaliai, kad galėtumėte patogiai sėdėti. Automobilio susidūrimo ar staigaus stabdymo atveju keleivis gali išslysti iš po saugos diržo, jei sėdynės atlošas yra per daug atlenktas. Tokiu atveju keleivio neapsaugos saugos diržas ir oro pagalvė, todėl keleivis gali sunkiai susižeisti arba žūti.

Sėdynės atlošo padėties nustatymas*

Nustatykite atlošą norimu kampu (1 / 2) paspausdami atlošo kampo valdymo mygtuką.



⚠ Atsargiai!

- Nenaudokite priekinio keleivio įsėdimo mygtuko, kai keleivis sėdi priekinėje keleivio sėdynėje. Priešingu atveju keleivis gali susižeisti.
- Priekinio keleivio įsėdimo mygtukas veikia net tada, kai variklis neveikia. Nepaisant to, reikia atkreipti dėmesį į tai, kad per dažnai naudojant priekinio keleivio įsėdimo mygtuką, kai variklis išjungtas, gali išsiekvoti akumulatorius.

Pastaba

- Kai vienu metu paspaudžiate įsėdimo mygtuką ir elektrinės sėdynės reguliavimo svirtelę, elektrinės sėdynės nustatymo svirtelei suteikiama pirmenybė.

1 eilės galinės sėdynės

Galvos atramų aukščio nustatymas



- Norėdami pakelti galvos atramą suimkite ir pakelkite ją.
- Norėdami nuleisti galvos atramą paspauskite užrakto mygtuką (1) ir galvos atramą rodyklės kryptimi.

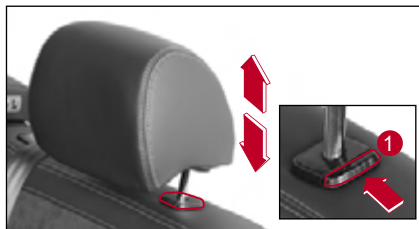

⚠ Įspėjimas

- Nevažiuokite, kai galvos atramos yra žemiausioje padėtyje. Tokiu atveju, kūno dalys, įskaitant galvą, kaklą ar stuburą, gali mirtinai susižeisti.

Pastaba

- Galvos atramos aukštį sureguliuokite taip, kad atramos centras būtų ties keleivio akimis.
- Dėl keleivio fizinės būklės gali būti neįmanoma nustatyti galvos atramos centrą keleivio akių lygyje. Tokiu atveju galvos atramą nustatykite aukščiausioje padėtyje aukštam asmeniui ir žemiausioje padėtyje žemam asmeniui.

Galinė 1 eilės sėdynė (centrinė galvos atrama)

Galvos atramos aukščio nustatymas



- Norėdami pakelti galvos atramą prilaikykite galvos atramą ir patraukite ją aukštyn.
- Jei norite nuleisti galvos atramą, spausdami užrakto mygtuką (1) rodyklės kryptimi, stumkite galvos atramą žemyn.



Įspėjimas



- Nustatykite galvos atramos aukštį taip, kad galvos atramos centras būtų viename lygyje su keleivio akimis.
- Nenaudokite nuleistos galvos atramos.
- Kai galinėse sėdynėse nesėdi nė vienas keleivis, galiniai galvos atlošai turi būti kuo žemiau, nes jie gali užstoti galinį vaizdą.

Pastaba

- Atsižvelgiant į keleivio fizinę būklę, galvos atramos centras gali nesutapti su jo akių lygiu. Tokiu atveju galvos atramos nustatykite aukščiausioje padėtyje aukštiesiems žmonėms ir žemiausioje padėtyje žemo ūgio žmonėms.

Sėdynės atlošo padėties nustatymas

Pakelę atlošo kampo valdymo svirtelę nustatykite atlošą norimoje padėtyje.



Dvigubai sulankstomos 1 eilės galinės sėdynės

Kai 1-osios eilės galinės sėdynės yra nulenktos (dvigubas sulenkimas), patogus įlipti ir išlipti iš 2-osios eilės galinių sėdynių.

- 1 Siekdami nesugadinti užpakalinio saugos diržo jo sagtį įkiškite į laikiklį.
- 2 Nustatykite galvos atramą žemiausioje padėtyje.

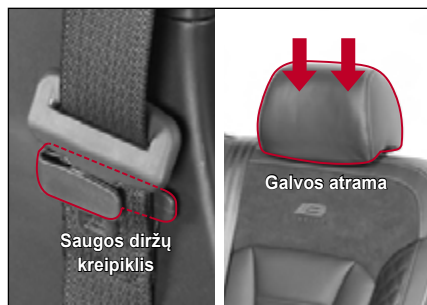

⚠ Atsargiai!

- Sulenkiant arba atlenkiant sėdynę, ji gali staigiai pajudėti ir apgadinti kitus komponentus. Norėdami išvengti tokių pažeidimų nuleiskite sulenkiamos sėdynės galvos atlošą į žemiausią padėtį ir patraukite priešais esančių sėdynių atlošus prie sulenktos sėdynės.

- 3 Atlošo atlošo kampo valdymo svirtelę (1) pakelkite aukštin ir sulenkite atlošą.



⚠ Atsargiai!

- Sulenkę atlošą paspauskite atlošo viršutinę dalį, kad jis gerai įsitvirtintų.

- 4 Patraukę sėdynės dvigubo sulankstymo svirtelę (2) atlenkite sėdynės atlošą.

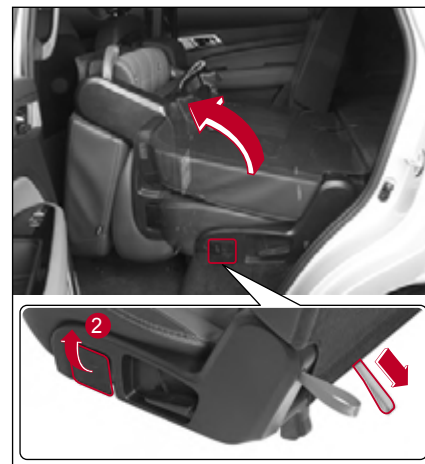

Grąžindami atlošą į pradinę padėtį veiksmus atlikite atvirkštine tvarka.

⚠ Įspėjimas

- Sėdynės dujinis kėliklis



- Neišmontuokite sėdynės dujinio kėliklio. Jį sudaro aukšto slėgio įtaisai, kurie gali jus sužaloti.
- Nekaitinkite sėdynės dujinio kėliklio. Karštis gali sugadinti strypus ir šie gali jus sužeisti.
- Norėdami pakeisti arba utilizuoti dujinį kėliklį apsilankykite artimiausiame *KG Mobility* įgaliotajame aptarnavimo centre

⚠ Įspėjimas

- Gražinę sėdynę į pradinę padėtį būtina patikrinkite, ar sėdynė gerai įsitvirtino. Jei sėdynė blogai įsitvirtino, ji gali pasvirti į priekį.

- Sulenkdami sėdynę saugokitės, kad jūsų kūno dalys nepatektų tarp sėdynės dalių.
- Nesėskite ant sulenktos sėdynės. Jūsų neapsaugos saugos diržai ir kiti saugos įrenginiai, o avarijos metu galite sunkiai susižeisti.



- Nevažiuokite automobiliu ir nekraukite jokių krovinių, kai galinė 1 eilės sėdynė yra vertikaloje padėtyje.



Dėl to gali susižeisti galinėje 2-osios eilės sėdynėje sėdintis keleivis arba būti apgadintas krovinyms.



- Kai 2-osios eilės galinėse sėdynėse sėdi keleivis, būtina važiuokite automobiliu užfiksavę 1-osios eilės galines sėdynes įprastoje padėtyje.



- Nesinaudokite 1-osios eilės galinėmis sėdynėmis, kai kojas laikote ant atlošo.



- Būkite atsargūs, kad gražindami 1 eilės galines sėdynes į pradinę padėtį neužkliudytumėte antrosios eilės galinėse sėdynėse sėdinčio keleivio kojų.



2-osios eilės galinės sėdynės (7-vietyje)*

Galvos atramų aukščio nustatymas

- Norėdami pakelti galvos atramą suimkite ir pakelkite ją.
- Norėdami nuleisti galvos atramą paspauskite užrakto mygtuką (1) ir galvos atramą rodyklės kryptimi.

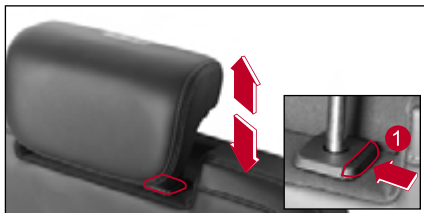

⚠️ Įspėjimas



- Nustatykite galvos atramos aukštį taip, kad galvos atramos centras būtų viename lygyje su keleivio akimis.
- Nenaudokite nuleistos galvos atramos.
- Kai galinėse sėdynėse nesėdi nė vienas keleivis, galiniai galvos atlošai turi būti kuo žemiau, nes jie gali užstoti galinį vaizdą.

Pastaba

- Atsižvelgiant į keleivio fizinę būklę, galvos atramos centras gali nesutapti su jo akių lygiu. Tokiu atveju galvos atramos nustatykite aukščiausioje padėtyje aukštesiems žmonėms ir žemiausioje padėtyje žemo ūgio žmonėms.

2-osios eilės galinių sėdinių sulenkimas

- 1 Siekdami nesugadinti užpakalinio saugos diržo jo sagtį įkiškite į laikiklį.
- 2 Nustatykite galvos atramą žemiausioje padėtyje.

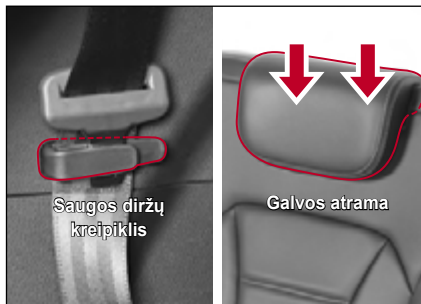

⚠️ Atsargiai!

- Sulenkiant arba atlenkiant sėdynę, ji gali staigiai pajudėti ir apgadinti kitus komponentus. Norėdami išvengti tokių pažeidimų nuleiskite sulenkiamos sėdynės galvos atlošą į žemiausią padėtį ir patraukite priešais esančių sėdinių atlošus prie sulenkto sėdynės.

- 3 Ištraukę atlošo atlenkimo dirželį sulenkite atlošą.

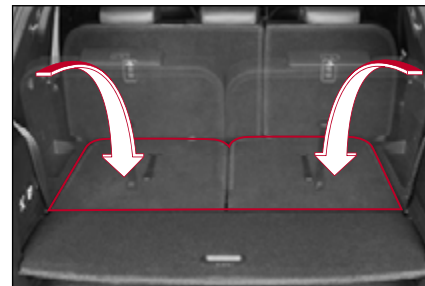
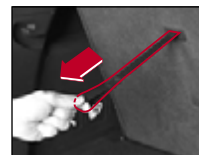

Įspėjimas

- Sulenkdami sėdynę saugokitės, kad jūsų kūno dalys nepatektų tarp sėdynės dalių.
- Nesėskite ant sulenkto sėdynės. Jūsų neapsaugos saugos diržai ir kiti saugos įrenginiai, o avarijos metu galite sunkiai susižeisti.
- Jei padedate daiktus ant sulenkto sėdynės, juos tvirtai pritvirtinkite, kad važiuojant jie nejudėtų. Jei daiktai juda, jie gali sužeisti vairuotoją ir kitus keleivius. Taip pat, gali įvykti antrinė avarija.
- Dėdami daiktą ant sulenkto sėdynės įsitikinkite, kad jis neužstoja vaizdo. Priešingu atveju gali įvykti avarija.
- Nevažiuokite ir nekraukite krovinių, kai 2-osios eilės galinės sėdynės yra sulenkto.



Atsargiai!

- Sulenkę atlošą paspauskite atlošo viršutinę dalį, kad jis gerai įsitvirtintų.

Sėdynės vėdinimas ir šildymas

Priekinės sėdynės vėdinimas ir šildymas*

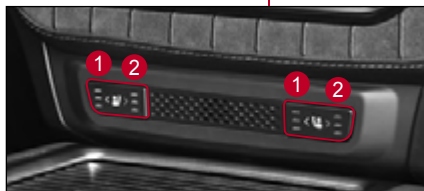
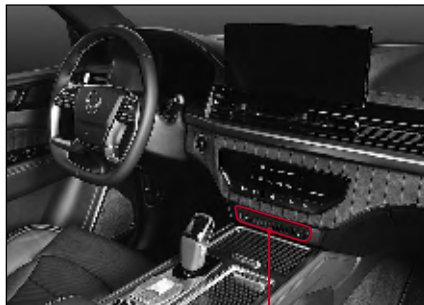

- 1 Priekinės sėdynės vėsinimo mygtukas
- 2 Priekinės sėdynės apšildymo mygtukas

Priekinių sėdynių ventiliatoriai

Įjungę variklį paspauskite priekinės sėdynės vėdinimo mygtuką (1).

Užsidega veikimo indikatorius (mėlynas) ir įsijungia atitinkamos sėdynės vėdinimo funkcija.



- Kiekvieną kartą paspaudus vėdinimo mygtuką vėdinimo funkcijos būseną keičiasi tokia tvarka: IŠJUNGTA → 3 lygis → 2 lygis → 1 lygis → IŠJUNGTA.
- Paspaudus vėdinimo mygtuką 1 sekundę ar ilgiau, kai veikia vėdinimo funkcija, ši funkcija išsijungia.



Įspėjimas

- Nekiškite rankos po sėdynės pagalve, kai veikia sėdynės vėdinimo funkcija. Taip jus gali sužeisti besisukantis ventiliatorius.

Pastabos

- Sėdynės vėdinimo funkcija nėra sėdynės aušinimo funkcija, kuri iš oro kondicionieriaus pučia šaltą orą.
- Sėdynės vėdinimo funkcija pritraukia orą iš automobilio salono ir atlieka ventiliacijos funkciją, todėl efektyvu ją naudoti kartu su oro kondicionieriumi.
- Jei išjungiate variklį, kai veikia sėdynės vėdinimo funkcija, vėdinimo funkcija taip pat išsijungia. Sėdynės vėdinimo funkcija neįsijungia, net jei vėl paleidžiate variklį.

Priekinės sėdynės šildytuvai

Ijungę variklį paspauskite priekinės sėdynės šildytuvo mygtuką (2).

Užsidega veikimo indikatorius (geltonas) ir įsijungia atitinkamos sėdynės šildymo funkcija.



- Kiekvieną kartą paspaudus šildymo mygtuką šildymo funkcijos būseną keičiasi tokia tvarka: IŠJUNGTA → 3 lygis → 2 lygis → 1 lygis → IŠJUNGTA.
- Paspaudus šildytuvo mygtuką 1 sekundę ar ilgiau, kai veikia šildymo funkcija, ši funkcija išsijungia.

Išmaniojo priekinių sėdynių šildytuvo valdymas

Ši funkcija automatiškai valdo šildymo režimo būklę ir padeda saugiai važiuoti tinkamos temperatūros sąlygomis.

- Jei 3 lygio būseną palaikoma maždaug 30 minučių, šildymo funkcijos būseną automatiškai pasikeičia į 2 lygį.
- Pakeitus būseną į 2 lygį
 - Kai per 5 minutes vėl įjungiate 3 lygio šildymo funkciją, 3 lygio būseną palaikoma maždaug 8 minutes, tada ji automatiškai pasikeičia į 2 lygį.
 - Kai vėl įjungiate 3 lygio šildymo funkciją po 5 minučių, 3 lygio būseną palaikoma maždaug 30 minučių, tada ji automatiškai pasikeičia į 2 lygį.
- Jei 2 lygio būseną palaikoma maždaug 60 minučių, šildymo funkcijos būseną automatiškai pasikeičia į 1 lygį.



Įspėjimas

- Pernelyg didelis vairuotojo sėdynės šildymas gali sukelti mieguistumą ir trukdyti saugiai vairuoti.

Pastabos

- Sėdynės šildymo funkcija išsijungia tada, kai temperatūra pakyla iki tam tikro lygio ir vėl pradeda veikti tada, kai temperatūra nukrenta žemiau tam tikro lygio.
- Kai išjungiate variklį veikiant sėdynės šildymo funkcijai, šildymo funkcija taip pat išsijungia. Sėdynės šildymo funkcija neįsijungia, net jei vėl paleidžiate variklį.

1 eilės galinių sėdynių šildymas

Įjungę variklį paspauskite 1-ios eilės galinės sėdynės šildytuvo mygtuką.

Užsidega veikimo indikatorius (geltonas) ir įsijungia atitinkamos sėdynės šildymo funkcija.



- Kiekvieną kartą paspaudus šildymo mygtuką šildymo funkcijos būseną keičiasi tokia tvarka: IŠJUNGTA → 3 lygis → 2 lygis → 1 lygis → IŠJUNGTA.
- Paspaudus šildytuvo mygtuką 1 sekundę ar ilgiau, kai veikia šildymo funkcija, ši funkcija išsijungia.



Įspėjimas

- Reikėtų būti atsargiems, nes per daug naudojant sėdynės šildymo funkciją galite apsigėdinti. Ypatingą dėmesį atkreipkite į kūdikį, mažą vaiką, senyvo amžiaus asmenį, neįgalų asmenį, asmenį, kuris vartoja stiprius vaistus, sukeliančius mieguistumą, neblaivius, per daug dirbusius ar jautrią odą turinčius asmenis.
- Jei jūsų oda ilgą laiką liečiasi su šildoma sėdyne, ji gali gali šiek tiek apdegti.
- Kai naudojate sėdynių šildytuvą, sėdynės neapdenkite antklode, pagalvėle arba kitais daiktais, kad neperkaistų sėdynė.
- Jei per daug naudojate sėdynės šildytuvą, jis gali perkaisti arba kilti gaisras. Prieš įlipdami ir išlipdami iš automobilio patikrinkite, ar sėdynės šildytuvus veikia, ar jis išjungtas.
- Jei sėdynė nuolat tampa karštesnė ir nevaldoma, pirmiausia išjunkite sėdynės šildymo funkciją. Rekomenduojame patikrinti automobilį *Mobility Corporation* įgaliotame techninės priežiūros centre.

Pastaba

- Sėdynės šildymo funkcija išsijungia tada, kai temperatūra pakyla iki tam tikro lygio ir vėl pradeda veikti tada, kai temperatūra nukrenta žemiau tam tikro lygio.
- Kai išjungiate variklį veikiant sėdynės šildymo funkcijai, šildymo funkcija taip pat išsijungia. Sėdynės šildymo funkcija neįsijungia, net jei vėl paleidžiate variklį.

Lengvas įsėdimas į vairuotojo sėdynę*

Paprastas įsėdimas į vairuotojo sėdynę – tai vairuotojo sėdynės automatinio pastūmimo funkcija, kad vairuotojui būtų patogiu įlipi ir išlipi iš automobilio.

Patogaus įsėdimo funkcijos įjungimas ir (arba) išjungimas

Norėdami įjungti lengvos prieigos funkciją paspauskite lengvosios prieigos įjungimo ir išjungimo jungiklį. Dega veikimo indikatorius.

Norėdami išjungti lengvos prieigos funkciją paspauskite lengvosios prieigos įjungimo ir išjungimo jungiklį. Veikimo indikatorius užgessta.



Patogaus įsėdimo įjungimo ir (arba) išjungimo jungiklis

Patogaus įsėdimo funkcijos veikimas įlipant į automobilį ir išlipant iš jo

- Sėsdami į automobilį: atidarius vairuotojo duris vairuotojo sėdynė pasislenka atgal, kad galėtumėte patogiai įlipi į automobilį. Kai atsėdėte ant vairuotojo sėdynės ir uždarėte duris, vairuotojo sėdynė grįžta į pradinę padėtį.
- Išlipdami iš automobilio: kai išjungiate variklį ir atidarote vairuotojo duris, vairuotojo sėdynė pasislenka atgal, kad galėtumėte patogiai išlipi iš automobilio.



Įspėjimas

- Nenaudokite patogios prieigos funkcijos, kai neįjungtas stovėjimo stabdys. Dėl to automobilis gali pajudėti, o tai gali būti labai pavojinga.



Atsargiai!

- Jei veikiant patogios prieigos funkcijai paspausite kitą valdymo mygtuką, patogios prieigos funkcija gali veikti netinkamai.

Pastaba

- Jei vairuotojo sėdynė pasvirusi atgal, sėdynės judėjimo atstumas gali būti santykinai trumpesnis.
- Sėdynės judėjimo atstumas gali šiek tiek skirtis leistinose ribose, atsižvelgiant į keleivio svorį, automobilio energijos tiekimo būklę ir pan. Tai nėra gedimas.

Vairuotojo sėdynės ir išorinio užpakalinio vaizdo veidrodžio atminties nustatymas

Vairuotojo sėdynės ir išorinių galinio vaizdo veidrodėlių padėtį galima išsaugoti pagal vairuotojo kūno sudėjimą ir vairavimo stilių.

Net ir pakeitę sėdynės ir veidrodžio padėtį, bet kuriuo metu galite juos grąžinti į išsaugotą padėtį vieną kartą paspausdami mygtuką. Galite išsaugoti 3 padėtis.



- 1 Sėdynių ir veidrodžių atminties nustatymo mygtukas
- 2 Sėdynių ir veidrodžių atminties pasirinkimo mygtukas
- 3 Sėdynių ir veidrodžių atminties valdymo sustabdymo mygtukas

Padėties išsaugojimas

- 1 Kai START/STOP jungiklis yra ON padėtyje, automatinės pavarų dėžės pavarų perjungimo svirtelę nustatykite į P padėtį.
Šiuo metu saugumo sumetimais nepaleiskite variklio.
- 2 Nustatykite vairuotojo sėdynę ir išorinius galinio vaizdo veidrodėlius taip, kad Jums būtų patogu.
- 3 Paspauskite atminties (1) mygtuką. Dega veikimo indikatorius.
- 4 Per 5 sekundes paspauskite vieną iš atminties mygtukų (2).
Kai ji išsaugota, du kartus pasigirsta signalas.



Įspėjimas

- Nesinaudokite sėdyne, kai neįjungtas stovėjimo stabdys. Dėl to automobilis gali pajudėti, o tai gali būti labai pavojinga.

Pastaba

- Paspauskite atminties pasirinkimo mygtuką per 5 sekundes po to, kai paspaudėte atminties nustatymo mygtuką. Priešingu atveju nustatymas bus panaikintas.
- Kai vairuotojo sėdynės arba išorinio galinio vaizdo veidrodėlio valdymo mygtuką paspaudžiate nuspaudę atminties nustatymo mygtuką, atminties nustatymo procedūra atšaukiama.

Irašytos padėties atkūrimas

Paspauskite atminties pasirinkimo mygtuką (2) kuriame yra įrašyta norima padėtis.

Vairuotojo sėdynė ir išoriniai užpakalinio vaizdo veidrodžiai grįžta į įsimintą padėtį. Kai veiksmas baigiamas, pasigirsta pavojaus signalas.

Pastaba

- Palaukite, kol vairuotojo sėdynė ir išorinis galinio vaizdo veidrodėlis nustos judėti. Važiuojant automobiliu, kai vairuotojo sėdynė ir išorinis galinio vaizdo veidrodėlis juda, jų veikimas yra sustabdomas.
- Prisimindami įsimintą padėtį galite sustabdyti vairuotojo sėdynės ir išorinio galinio vaizdo veidrodėlio judėjimą. Paspauskite atminties (3) mygtuką.

Įspėjimai ir saugos priemonės, susiję su sėdynėmis



Įspėjimas

- Prieš važiuodami nustatykite sėdynės padėtį.
- Niekada nereguliuokite sėdynės važiuodami. Jei sėdynė staiga pajuda, galite susižeisti.
- Sėdynės atlošą nustatykite vertikaliai, kad galėtumėte patogiai sėdėti. Automobilio susidūrimo ar staigaus stabdymo atveju keleivis gali išslysti iš po saugos diržo, jei sėdynės atlošas yra per daug atlenktas. Tokiu atveju keleivio neapsaugos saugos diržas ir oro pagalvė, todėl keleivis gali sunkiai susižeisti arba žūti.
- Niekada nevažinėkite nuėmę galvos atramas. Taip galite susižeisti galvą, kaklą ar stuburą.
- Jei elektra valdoma sėdynė neveikia, apžiūrėkite automobilį ir imkitės reikiamų priemonių.
- Reiktų būti atsargiems, kai per daug naudojate sėdynės šildymo funkciją, nes galite šiek tiek apdegti odą. Ypatingą dėmesį atkreipkite į kūdikį, mažą vaiką, senovo amžiaus asmenį, neįgalų asmenį, asmenį, kuris vartojo stiprius vaistus, sukeliančius mieguistumą, neblaivius, per daug dirbusius ar jautrią odą turinčius asmenis.



Atsargiai!

- Sėdynė veikia netgi kai variklio START/ STOP jungiklį įjungiate į OFF padėtį. Reikia būti atsargiems, jei elektra valdoma sėdynė reguliuojama per dažnai, kai variklis išjungtas, nes gali išseivoti akumulatorius.
- Vienu metu reguliuodami kelių sėdynių padėtį galite sugadinti varikliuką. Prieš naudodamiesi kita funkcija, būtina baikite naudotis pirmąja.
- Jei elektrinė sėdynė liečiasi su daiktu, kuris trukdo jai judėti ir normaliai veikti, nevaldykite jos jėga. Pašalinę priežastį, vėl naudokite sėdynę. Jei pastebėsite anomalijų, automobilį nedelsdami patikrinkite *KG Mobility Corporation* įgaliotame techninės priežiūros centre.
- Nedėkite ant sėdynės daiktų, kurie gali sugadinti sėdynės apmušalus.
- Niekada nenaudokite tirpiklio, tokio kaip dažų tirpiklis, benzinai, alkoholis ar benzinai sėdynėms valyti. Taip galite sugadinti apmušalus.



- 1 Vairuotojo lango jungiklio mygtukas (AUTO)
- 2 Priekinio keleivio lango mygtukas (AUTO)
- 3 Užpakalinio kairiojo lango valdymo mygtukas (AUTO)
- 4 Užpakalinio dešiniojo lango valdymo mygtukas (AUTO)
- 5 Galinės sėdynės lango užrakto mygtukas

Pastabos

- Norint valdyti langą **START / STOP** jungiklis turi būti **ON** padėtyje arba turi veikti variklis.
- Net jei **START / STOP** jungiklis perjungiamas iš **ON** padėties į **ACC** arba **OFF** padėtį, langų mygtuką galima naudoti maždaug 30 sekundžių. Tačiau, atidarius priekines duris, ši funkcija tuoj pat išsijungia.

Vairuotojo sėdynės ir priekinės keleivio sėdynės lango atidarymas ir uždarymas

Vairuotojo / priekinio keleivio langas



- Lengvai paspauskite vairuotojo / priekinio keleivio lango mygtuką. Langas atsidaro tol, kol spaudžiate mygtuką.
- Paspauskite vairuotojo / priekinio keleivio lango mygtuką iki galo ir paleiskite. Langas automatiškai atsidaro iki galo (automatiškai žemyn).
- Šiek tiek paspaudus arba pakėlus vairuotojo sėdynės / priekinės keleivio sėdynės lango mygtuką tuo metu, kai langas atsidaro, langas sustoja.

Vairuotojo / priekinio keleivio lango uždarymas



- Lengvai pakelkite vairuotojo / priekinio keleivio lango mygtuką. Langas užsidaro tik tol, kol keliate mygtuką.
- Pakelkite vairuotojo / priekinio keleivio lango mygtuką iki galo ir paleiskite. Langas automatiškai užsidaro iki galo (automatiškai aukštn).
- Šiek tiek paspaudus arba pakėlus vairuotojo sėdynės / priekinės keleivio sėdynės lango mygtuką tuo metu, kai langas užsidaro, langas sustoja.

Vairuotojo lango saugos funkcija

Vairuotojo lango saugos funkcija valdo vairuotojo langą automatine uždarymo funkcija, kad jis šiek tiek pajudėtų žemyn ir sustotų, kai bus nustatyta, kad uždarančią langą jo eigoje yra kliūtis.



Pastabos

- Apsaugomoji lango funkcija įsijungia tik vairuotojo lange, kuriame yra įrengta automatinio pakėlimo funkcija.
- Apsaugos funkcija neįjungta tam tikroje lango dalyje, kuri buvo paskutinį kartą uždaryta.
- Žiemą langas gali užšalti, todėl ledas gali būti neteisingai atpažįstamas kaip kūno dalis ar daiktas, esantis jo eigos kelyje. Tokiu atveju po truputį uždarykite langą šiek tiek pakeldami lango mygtuką.
- Kai laikote pakėlę lango mygtuką iki galo, langas užsidaro iki galo nesustodamas, net jei jo eigos kelyje yra kliūtis. Ši funkcija yra skirta apsaugoti vairuotoją nuo tokių nusikaltimų, kaip apiplėšimas ir sužalojimas.

Užpakalinių langų atidarymas ir uždarymas

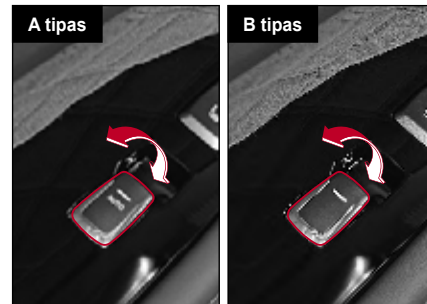

- A tipo (AUTO) langą galima atidaryti ir uždaryti tokiu pat būdu kaip vairuotojo ir (arba) priekinio keleivio langą – mygtuku.
- B tipo langas veikia tik tuo metu, kai paspaudžiamas arba pakeliamas lango mygtukas.

Galinės sėdynės lango užrakto funkcija

Ši funkcija užrakina langą taip, kad jo negalima atidaryti ir uždaryti iš galinių sėdynių.

Paspauskite galinės sėdynės lango užrakto mygtuką.



Įspėjimas

- Jei mažas vaikas sėdi galinėje sėdynėje, paspauskite užpakalinių langų užrakto jungiklį, kad langų jungikliai neveiktų. Tai gali užkirsti kelią avarijai, kurią sukeltų vaiko elgesys.

Kas yra vėjo gūšiai?

Vėjo gūšiai yra reiškiny, kai jaučiate spaudimą ausims ar girdite triukšmą, pvz., panašų į sraigtasparnio garsą, kai važiuojant galinės sėdynės langas ar stoglangis yra atidarytas tam tikroje padėtyje.

Šis reiškiny atsiranda tada, kai oras patenka per užpakalinį langą arba stoglangį sukurdamas rezonansą.

Jei pakoreguosite atvirą užpakalinės sėdynės lango arba stoglangio padėtį, toks reiškiny išnyks arba sumažės.



Įspėjimas

- **Važiuodami ar sustoję nelaikykite jokios kūno dalies, pavyzdžiui, rankos ar galvos, iškištos per langą. Jus gali sužaloti pro šalį važiuojanti transporto priemonė ar kliūtis.**
- **Būkite atsargūs, kad Jūsų kūno dalių, pvz., rankų, neprispaustų užsidarydamas langas.**



Atsargiai!

- **Vienu metu naudodami kelis langų mygtukus galite sugadinti saugiklį, kuris yra viršįtampio apsaugomasis įtaisas, arba langų sistemą.**
- **Vienu metu valdydami vairuotojo lango mygtuką ir kitų durų mygtuką priešinga kryptimi galite sugadinti langų sistemą.**

Stoglangis*

Stoglangis yra antrinis langas, padidinantis malonumą vairuoti, vėdina automobilį ir įleidžia daugiau šviesos.

Stoglangio langą galima atidaryti ir uždaryti, taip pat, pakelti stoglangio galinę dalį.

Saulės skydelį galima atidaryti ir uždaryti ranka.



Įspėjimas

- Važiuodami ar sustoję nelaikykite jokios kūno dalies, pavyzdžiui, rankos ar galvos, iškištos per stoglangį. Jus gali sužaloti pro šalį važiuojanti transporto priemonė ar kliūtis.



Atsargiai!

- Stoglangis veikia kai variklio START STOP jungiklį įjungiate į ON padėtį. Kai variklis išjungtas, reikia būti atsargiems, kai elektra valdomas stoglangis reguliuojamas per dažnai, nes gali išseikvoti akumulatorius.
- Baigę reguliuoti stoglangio padėtį paleiskite valdymo mygtuką. Spaudžiant valdymo mygtuką nuolat gali kilti gedimų.
- Visiškai atidarius stoglangį gali sustiprėti vėjo gūsiai. Tokiu atveju šiek tiek pridarykite stoglangį.
- Jei stoglangio valdymo mechanizmas žiemą užšąla, stoglangį naudokite po to, kai užšalusį dalis visiškai atšils.
- Nuo stoglangio guminės dalies periodiškai pašalinkite dulkes ir pašalines medžiagas. Jei yra dulkių ir pašalinių medžiagų, veikiant stoglangiui gali kilti triukšmas ir tai gali sukelti gedimą.

Pastabos

- Norint valdyti stoglangį START / STOP jungiklis turi būti ON padėtyje arba turi veikti variklis.

Jei norite atidaryti stoglangį

Automatiškas atidarymas

Trumpai paspauskite stoglangio mygtuką. Stoglangis atsidarys automatiškai.

Atsidarys galinė stoglangio dalis (maždaug 8 cm).

Norėdami visiškai atidaryti stoglangį dar kartą paspauskite stoglangio mygtuką.



Pastaba

- Paspaudus ir palaikius jungiklį tuo metu, kai stoglangis atsidaro, stoglangis sustoja.

Atidarymas rankomis

Paspauskite ir palaikykite stoglangio atidarymo mygtuką. Stoglangis atsidaro tik paspaudus atidarymo mygtuką.

Norėdami visiškai atidaryti stoglangį palaikykite nuspauštą stoglangio mygtuką.

Kas yra vėjo gūšiai?

Vėjo gūšiai yra reiškinys, kai jaučiate spaudimą ausims ar girdite triukšmą, pvz., panašų į sraigtasparnio garsą, kai važiuojant galinės sėdynės langas ar stoglangis yra atidarytas tam tikroje padėtyje.

Šis reiškinys atsiranda tada, kai oras patenka per užpakalinį langą arba stoglangį sukurdamas rezonansą.

Jei pakoreguosite atvirą užpakalinės sėdynės lango arba stoglangio padėtį, toks reiškinys išnyks arba sumažės.

Stoglangio uždarymas

Automatinis užsidarymas

Trumpai paspauskite stoglangio uždarymo mygtuką. Stoglangis užsidaro automatiškai.



Pastabos

- Paspaudus jungiklį tuo metu, kai stoglangis užsidaro, stoglangis sustoja.

Uždarymas rankomis

Paspauskite ir palaikykite stoglangio uždarymo mygtuką. Stoglangis užsidarys tik tuo metu, kai spausite uždarymo mygtuką.

Norėdami iki galo uždaryti stoglangį turite nuolat spausti uždarymo mygtuką.

Stoglangio pakreipimas aukštyn / žemyn



Pakreipimas aukštyn (galinės dalies atidarymas)

Kai stoglangis uždarytas, paspauskite stoglangio mygtuką. Atsidarys galinė stoglangio dalis (maždaug 6 cm).

Pakreipimas žemyn (galinės dalies uždarymas)

Atidarę galinę stoglangio dalį paspauskite stoglangio atidarymo mygtuką. Stoglangis užsidaro tol, kol spaudžiate uždarymo mygtuką.

Norėdami visiškai uždaryti stoglangį turėtumėte paspausti ir palaikyti atidarymo mygtuką.

Įspėjimas apie atidarytą stoglangį

Pasukus START / STOP jungiklį į ACC arba OFF padėtį ir atidarius vairuotojo duris atidarius, kai stoglangis atidarytas, pasigirs įspėjamasis stoglangio signalas.

Kai uždarysite duris, įspėjamasis signalas išsijungs.

Kai suskamba įspėjimas stoglangio signalas, visiškai uždarykite stoglangį.

⚠ Atsargiai!

- Prieš išlipdami iš automobilio patikrinkite, ar stoglangis visiškai uždarytas. Jei paliksite stoglangį atidarytą, per stoglangį gali apiplėšti automobilį. Taip pat, lyjant sušlaps automobilio salonas.

Stoglangio saugos funkcija

Stoglangio saugos funkcija valdo stoglangio atsidarymo eigą ir, kai automatiškai atsidarant nustato, kad jo kelyje yra kūno dalis arba koks nors daiktas, neleidžia stoglangiui automatiškai užsidaryti.

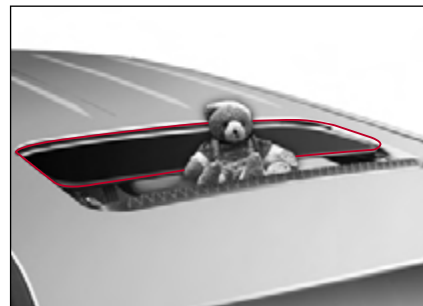

⚠ Atsargiai!

- Stoglangio saugos funkcija neįsijungia stoglangiui baigiant užsidaryti.
- Stoglangio saugos funkcija yra tik pagalbinė sistema ir ji neatstoja vairuotojo dėmesio. Visada būkite atsargūs, nes ji gali neveikti priklausomai nuo elektros prietaiso ar kitų situacijų.

Stoglangio perjungimas

Atvejai, kai reikia perjungti stoglangį

- Kai išsieikvoja akumulatorius arba nutrūksta elektros tiekimas tada, kai stoglangis atidarytas
- Kai stoglangis neatsidaro arba visiškai neužsidaro vieną kartą paspaudus mygtuką
- Kai stoglangis pakreipiamas be sustojimo po to, kai stoglangis uždaromas jį slenkant.
- Kai žymiai sumažėja stoglangio judėjimo atstumas jį stumiant arba pakeliant
- Jei stoglangis neveikia arba veikia neįprastai, kai paspaudžiamas stoglangio mygtukas

Perjungimas

Pakėlę stoglangį (atidarę galinę dalį) maždaug 20 sekundžių spauskite stoglangio uždarymo mygtuką.

- Paspaudus stoglangio mygtuką spragtelėjimas pasigirsta maždaug po 5 sekundžių ir vėl maždaug po 20 sekundžių. Stoglangis atsistato kartu su antruoju spragtelėjimo garsu.
- Kai šiek tiek paspaudžiate stoglangio atidarymo mygtuką po to, kai jis persijungė, stoglangis vėl automatiškai atsidaro ir užsidaro.



Atsargiai!

- **Jei perjungus stoglangį jis vis tiek normaliai neveikia, patikrinkite savo automobilį KG Mobility Corporation įgaliotame techninės priežiūros centre.**

Bagaižinės dangtis

Bagaižinės dangtis yra agregatas, kuris padeda sukrauti ir iškrauti daiktus iš automobilio.

Elektra valdomas bagaižinės dangtis leidžia atidaryti ir uždaryti bagaižinės dangtį paprastu mygtuku.

Be to, išmanusis bagaižinės dangtis automatiškai atsidaro, kai artėjate prie aptikimo zonos, esančios bagaižinės dangčio gale.



Ispėjimas

- Neardykite rankinio ir elektrinio bagaižinės atraminių strypų. Jį sudaro aukšto slėgio įtaisai, kurie gali jus sužaloti.
- Nešildykite rankinio ir elektrinio bagaižinės atraminių strypų. Karštis gali sugadinti strypus ir šie gali jus sužeisti.

Rankomis valdomas bagaižinės dangtis

Atidarymas

- 1 Pasiėmę išmanųjį raktelį paspauskite bagaižinės atidarymo mygtuką, esantį vidinėje bagaižinės dangčio rankenos pusėje. Bagaižinė atsirakins.



- 2 Atidarykite bagaižinės dangtį.

Pastabos

- Bagaižinės dangčio jutiklis gali atpažinti išmanųjį raktelį, kai jis yra maždaug 1 m atstumu.
- Kai paspaudžiate bagaižinės dangčio atidarymo mygtuką, atrakinta tik bagaižinė. Durys, variklio dangtis ir kiti įtaisai lieka užrakinti.

Uždarymas

- 1 Suimkite vidinę bagaižinės dangčio rankeną ir patraukite bagaižinės dangtį žemyn.



- 2 Uždarykite bagaižinės dangtį jį šiek tiek paspausdami.



Atsargiai!

- Kai bagaižinės dangtis atidaromas ir uždaromas išjungus apsaugos nuo vagystės sistemą, apsaugos nuo vagystės sistema automatiškai neįsijungia. Būtinai įjunkite apsaugos nuo vagystės sistemą paspausdami išmaniojo raktelio durų užrakimo mygtuką.

Pastabos

- Kai bagažinės dangtis atidaromas ir uždaromas veikiant apsaugos nuo vagystės sistemai, apsaugos nuo vagystės sistema automatiškai įsijungia. Tuo metu du kartus sužybsi įspėjamoji lemputė, ir vieną kartą suskamba įspėjamasis signalas.

Elektra valdomas bagažinės dangtis*

Elektra valdomą bagažinės dangtį galima atidaryti ir uždaryti paprastu mygtuku.

Elektrinis bagažinės dangtis veikia, kai pavarų perjungimo svirtelė yra P (stovėjimo) padėtyje ir START / STOP jungiklis yra ON padėtyje arba visose pavarų perjungimo svirties padėtyse, kai variklis yra išjungtas.

Pastabos

- Jei automobilio greitis yra 3 km / val. arba didesnis, kai START / STOP jungiklis yra ON padėtyje, bagažinės dangčio negalima atidaryti automatiškai.

Atidarymas / uždarymas vairuotojo sėdynės mygtuku



- Paspauskite ir palaikykite vairuotojo sėdynėje esantį bagažinės atidarymo mygtuką. Kai pavojaus signalo lemputė sužybsi du kartus ir įspėjamasis signalas suskamba du kartus, bagažinės dangtis atsidaro arba uždaro. Bagažinės dangtis atsidaro, jei jis yra uždarytas, arba uždaro, jei jis atidarytas.

Pastabos

- Kai paspaudžiate bagažinės dangčio mygtuką, kai dangtis atsidaro arba uždaro, bagažinės dangtis sustos toje padėtyje.

Atidarymas ir uždarymas išmaniuoju rakteliu



- Paspauskite ir palaikykite išmaniojo raktelio bagažinės atidarymo mygtuką. Kai pavojaus signalo lemputė sužybsi du kartus ir įspėjamasis signalas suskamba du kartus, bagažinės dangtis atsidaro arba užsidaro. Bagažinės dangtis atsidaro, jei jis yra uždarytas, arba uždaras, jei jis atidarytas.

Pastabos

- Kai paspaudžiate bagažinės dangčio mygtuką, kai dangtis atsidaro arba užsidaro, bagažinės dangtis sustos toje padėtyje.

Atidarymas ir uždarymas bagažinės dangčio mygtuku

- Turėdami išmanųjį raktelį paspauskite bagažinės dangčio mygtuką. Kai pavojaus signalo lemputė sužybsi du kartus ir įspėjamasis signalas suskamba du kartus, bagažinės dangtis atsidaro.



Pastabos
<ul style="list-style-type: none">• Bagažinės dangčio jutiklis gali atpažinti išmanųjį raktelį, kai jis yra maždaug 1 m atstumu.• Kai paspaudžiate bagažinės dangčio išorinį mygtuką, atrakinta tik bagažinė. Durys, variklio dangtis ir kiti įtaisai lieka užrakinti.

- Paspauskite bagažinės dangčio vidinį mygtuką, kai bagažinės dangtis yra atidarytas. Kai pavojaus signalo lemputė sužybsi du kartus ir įspėjamasis signalas suskamba du kartus, bagažinės dangtis užsidaro.



3

Apsaugos nuo suspaudimo funkcija

Kai atidaromas arba uždaromas bagažinės dangtis, apsaugos nuo suspaudimo funkcija sustabdo bagažinės dangtį arba visiškai jį atidaro, kai automobilis patiria stiprų išorinį smūgį arba tam tikrą jėgos lygį.



Įspėjimas

- Apsaugos nuo suspaudimo funkcija gali neveikti, jei bagažinės dangtis patiria mažesnį pasipriešinimą nei tam tikra jėga arba jei bagažinės dangtis yra beveik uždarytas.
- Nekiškite savo kūno dalies ar daikto bagažinės dangčio judėjimo kelyje tam, kad patikrintumėte apsaugos nuo suspaudimo funkcijos veikimą. Galite susižaloti, sugadinti įrenginį ir savo automobilį.



Atsargiai!

- Jei apsaugos nuo suspaudimo funkcija keletą kartų veikia pakartotinai, rankiniu būdu uždarykite bagažinės dangtį ir vėl jį įjunkite. Jei pastebėsite anomalijų, automobilį nedelsdami patikrinkite KG Mobility Corporation įgaliotame techninės priežiūros centre.

Atidarymo aukščio nustatymas

Maksimalų bagažinės dangčio atidarymo aukštį galima nustatyti atsižvelgiant į vartotojo fizinę būklę ar kitas sąlygas, pavyzdžiui, stovėjimo vietą.

- 1 Atidarykite bagažinės dangtį ir rankomis nustatykite jį norimoje padėtyje.
- 2 Paspauskite bagažinės dangčio mygtuką ir palaikykite paspaudę 3 sekundes arba ilgiau.
Baigus nustatymą pasigirsta pyptelėjimas.
- 3 Paspausdami bagažinės dangčio vidinį mygtuką visiškai uždarykite bagažinės dangtį.

Kai nustatytas atidarymo aukštis, norėdami pamatyti, ar dangtis atsidaro į nustatytą padėtį, paspauskite išorinį bagažinės dangčio mygtuką.

Bagažinės dangčio nustatymo perjungimas

Jei maitinimo šaltinis vėl prijungiamas po to, kai visiškai išsieikvojo akumuliatorius arba buvo atjungtas maitinimo šaltinis, arba blogai veikia bagažinės dangtis, perjunkite bagažinės dangtį.

- 1 Pastatykite automobilį ant lygaus paviršiaus ir perjunkite pavarų perjungimo svirtelę į „P“ padėtį.
- 2 Kai nuspaustas bagažinės rankenos mygtukas, paspauskite išorinį mygtuką ir palaikykite nuspaudę jį 3 sekundes arba ilgiau.
Baigus nustatymą pasigirsta pyptelėjimas.
- 3 Uždarykite bagažinę ranka.

Baigę nustatyti patikrinkite, ar bagažinės dangtis atsidaro ir uždaro normaliai.



Atsargiai!

- **Nenaudokite bagažinės dangčio toliau nurodytais atvejais, nes jis gali sugesti.**
 - Kai vienas automobilio ratas pakeliamas automobiliui patikrinti arba padangai pakeisti
 - Kai vienas automobilio ratas yra pakibęs ore arba netolygiai stovi ant nuožulnaus kelio ar grindinio plokščių
 - Kai automobilis stovi arba sustoja ant šlaito ar nelygaus paviršiaus





Atsargiai!

- Elektra valdomas bagažinės dangtis veikia netgi tada, kai variklio START/STOP jungiklis yra OFF padėtyje. Reikia būti atsargiems, jei elektra valdomas bagažinės dangtis reguliuojama per dažnai, kai variklis išjungtas, nes gali išsekvoti akumulatorius.
- Kai 5 ar daugiau kartų iš eilės įjungiate bagažinės dangtį, 3 kartus suskamba įspėjamasis signalas ir bagažinės dangtis sustoja, kad neperkaistų pavaros variklis. Tokiu atveju nevaldykite bagažinės dangčio 1 minutę arba ilgiau, tada vėl įjunkite bagažinės dangtį.
- Neatidarykite ir neuždarykite bagažinės dangčio rankomis, jei galima.
- Jei būtina uždaryti arba atidaryti bagažinę rankomis, kai akumulatorius išseikvojęs arba išjungtas, nespauskite jos didele jėga. Taip galite sugadinti bagažinės dangčio mechanizmą.
- Elektra valdomam bagažinės dangčiui judant nestumkite jo jėga. Taip galite sugadinti bagažinės dangčio mechanizmą.
- Jei uždarysite bagažinės dangtį iškart jį atidarę, bagažinės dangtis gali neužsidaryti. Tai nereiškia gedimo. Po trumpo laiko tarpo uždarykite bagažinės dangtį.
- Prie bagažinės dangčio netvirtinkite sunkių daiktų. Taip galite sugadinti bagažinės dangčio mechanizmą.
- Savavališkai nemodifikuokite ir neremontuokite elektrinio bagažinės dangčio ir su juo susijusių komponentų.
- Keisdami ir šalindami dujų kėliklį atlikite automobilio techninę priežiūrą *KG Mobility Corporation* įgaliotame techninės priežiūros centre.

Išmanusis bagažinės dangtis*

Išmanusis bagažinės dangtis turi funkciją, kuri automatiškai atidaro bagažinės dangtį, kai asmuo, turintis išmanųjį raktelį, artėja prie automobilio iš galo. Tai ypač patogiu, kai nešate paketus abiem rankom.

Išmaniojo bagažinės dangčio įjungimas / išjungimas

- 1 Paspauskite  (menu) mygtuką, esantį dešiniojoje vairaračio pusėje. Prietaisų skydelio ekrane atsidaro pagrindinio menu sąrašas.
- 2 Pasirinkite  (naudotojo nustatymai).

- 3 Pasirinkite **Door/tailgate** → **Smart tailgate** → **Select between activate** arba **išjunkite**.

Įjungus išmanųjį bagažinės atidarymo mechanizmą prietaisų skydelyje užsidega bagažinės atidarymo indikatorius.

Supervision prietaisų skydelis



3

Išmaniosios bagažinės atidarymas

Veikimo sąlygos

- Variklis turi būti išjungtas, o visos durys ir bagažinės dangtis turi būti užrakinti (apsaugos nuo vagystės režimas).
- Turėdami išmanųjį raktelį maždaug 3 sekundes arba ilgiau turėtumėte pastovėti maždaug 1 m atstumu nuo išmaniojo bagažinės dangčio jutiklio, esančio automobilio gale.



Atidarymo etapai

Aptikęs išmanųjį raktelį bagažinės dangtis atsidaro automatiškai, kaip aprašyta toliau.



• 1 etapas

Žybčioja įspėjamoji lemputė ir įspėjamasis signalas skamba tris kartus 1 sekundės intervalu (pyptelėjimas ~ pyptelėjimas ~ pyptelėjimas ~).

• 2 etapas

Žybčioja įspėjamoji lemputė ir įspėjamasis signalas skamba tris kartus (pyptelėjimas - pyptelėjimas - pyptelėjimas ~).

• 3 ETAPAS

Žybčioja įspėjamoji lemputė ir įspėjamasis signalas skamba du kartus (pyptelėjimas - pyptelėjimas).

Paskui atsidaro bagažinės dangtis.

Išmaniojo bagažinės dangčio funkcijos išjungimas

- Paspauskite išmaniojo raktelio mygtuką.
- Paskui atsidaro bagažinės dangtis.



Atsargiai!

- Išmanusis bagažinės dangtis pradeda veikti po 30 sekundžių nuo apsaugos nuo vagystės režimo įjungimo. Tai užkerta kelią išmaniojo bagažinės dangčio gedimui.
- Bet kuriuo iš šių atvejų išmaniojo bagažinės dangčio veikimas gali būti atidėtas arba veikimo diapazonas gali pasikeisti dėl dažnio trikdžių.
 - Kai esate prie objekto, kuris skleidžia radijo dažnius, pvz., policijos nuovados, valstybinės įstaigos, transliavimo stoties, karinės infrastruktūros, perdavimo bokšto, oro uosto arba uosto ir pan.
 - Kai nešiojate išmanųjį raktelį kartu su mobiliuoju telefonu ar radijo imtuvu ir pan.
- Bet kuriuo iš šių atvejų išmaniojo raktelio aptikimo diapazonas gali skirtis, o tai turi įtakos išmaniojo bagažinės dangčio veikimo diapazonui.
 - Kai vienas automobilio ratas pakeliamas automobiliui patikrinti arba padangai pakeisti
 - Kai automobilis stovi arba važiuoja šlaitu arba nelygiu keliu.
- Turėdami išmanųjį raktelį be reikalo nestovėkite išmaniojo bagažinės dangčio aptikimo zonoje.
- Sužinokite, kaip išjungti ir sustabdyti išmaniojo bagažinės dangčio funkciją ruošiantis kritinei situacijai, taip pat įvairioms kitoms situacijoms.
- Prieš plaudami automobilį išjunkite išmaniosios bagažinės funkciją. To nepadarius, bagažinės dangtis gali atsidaryti automatiškai, todėl galite susižeisti arba sugadinti automobilį ir kitus įrenginius.

Bagažinės dangčio atidarymas avarijos atveju

Baterijai išsikvojus, sugedus bagažinės dangčiui ar esant kitoms avarinėms situacijoms bagažinės dangtį galite atidaryti bagažinės atrakinimo svirtelę.

- 1 Atskirkite bagažinės dangčio atrakinimo svirtelės dangtelį jį patraukdami.



- 2 Stumkite atrakinimo svirtelę rodyklės kryptimi.

Bagažinė atsirakins.



- 3 Pakelkite bagažinės dangtį.

! Įspėjimas

- Avarijos atveju naudokite bagažinės atrakinimo svirtelę.
- Neleiskite vaikams žaisti багаžo skyriuje. Jei važiuodami pakelsite atrakinimo svirtelę, staigiai atsidarius bagažinės dangčiui gali įvykti rimta avarija.

! Atsargiai!

- Sužinokite, kur yra bagažinės dangčio atrakinimo svirtelė ir kaip ją naudotis kritinės situacijos atveju.

3



Įspėjimas

- Įsitikinkite, kad važiuojant bagažinės durys uždarytos.
 - Išmetamosios dujos gali patekti į saloną ir apnuodyti.
 - Iš automobilio gali iškristi daiktai ir sukelti avariją.
 - Gali sugesti bagažinės dangtis arba kitos automobilio dalys.
- Važiuojanti 4 km / val. greičiu ar greičiau, atsidarius bagažinės dangčiui užsidega įspėjamoji bagažinės dangčio lemputė ir 10 kartų suskamba įspėjamasis signalas. Įsitikinkite, kad automobilis stovi saugioje vietoje ir uždarykite bagažinę.
- Atidarykite arba uždarykite bagažinės dangtį įsitikinę sauga automobilio viduje ir išorėje. Būkite itin atsargūs, kad neprispaustumėte viduje esančio keleivio ar arti stovinčio žmogaus kūno dalies.
- Neleiskite vaikui turėti išmanųjį raktelį, kad jis netyčia neatidarytų išmaniojo bagažinės dangčio. Jei to nepadarysite, galite sužeisti arti stovintį žmogų, sugadinti daiktą, automobilį ir pan.

- Jei sustojote ant nuožulnaus kelio, neatidarykite bagažinės dangčio. Priešingu atveju iš automobilio gali iškristi daiktai ir ką nors sužaloti.
- Uždarant bagažinės dangtį jis gali staigiai užsidaryti dėl bagažinės dangčio svorio ir kitų išorinių veiksnių. Būkite atsargūs, kad nesusižeistumėte užsidarant bagažinės dangčiui.

Variklio dangčio atidarymas

- 1 Patraukite variklio dangčio atidarymo svirtelę (1), esančią vairuotojo sėdynės kairiosios pusės apačioje. Variklio dangtis prasidarys.

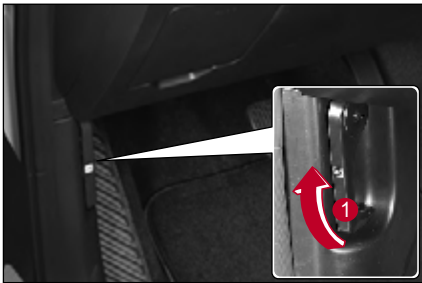

- 2 Šiek tiek pakėlę variklio dangtį, pastumkite variklio dangčio tvirtinimo svirtį (2) rodyklės kryptimi.

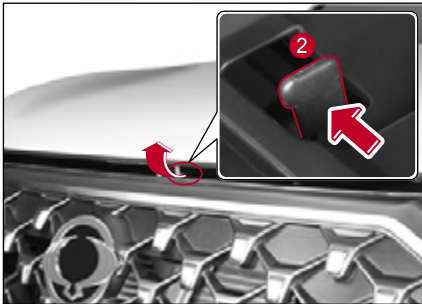

- 3 Atidarykite variklio dangtį. Pakėlus variklio dangtį iki pusės, jis automatiškai atsidarys iki galo.

Variklio dangčio uždarymas

Tikrinimas prieš uždarant variklio dangtį

- Patikrinkite, ar visi užpildo dangteliai variklio skyriuje yra saugiai uždaryti.
- Patikrinkite, ar variklio skyriuje neliko nereikalingų daiktų, įskaitant pirštines ir įrankius.

Variklio dangčio uždarymas

Patraukite variklio dangtį žemyn ir uždarykite jį paspausdami.

⚠ Atsargiai!

- Jei uždarytas variklio dangtis šiek tiek pakyla, dar kartą atidarykite variklio dangtį ir uždarykite jį stipriau paspausdami.
- Keisdami ir šalindami dujų kėliklį atlikite automobilio techninę priežiūrą *KG Mobility Corporation* įgaliotame techninės priežiūros centre.

⚠ Įspėjimas

- Išjungę variklį atidarykite jo dangtį. Jei jums reikia patikrinti ir atlikti techninę priežiūrą įjungus variklį, būkite itin atsargūs, kad variklio skyriaus darbiniai įtaisai jūsų nesužalotų.
- Netikrinkite variklio skyriaus toje vietoje, kurioje stipriai pučia vėjas. Galite sužeisti, jei variklio dangtį uždarys vėjo gūsis.
- Uždarydami variklio dangtį būkite atsargūs, kad neprisivertumėte pirštų.
- Prieš važiuodami įsitikinkite, kad variklio dangtis yra saugiai uždarytas. Jei vairuojant variklio dangtis yra atidarytas, gali sugesti automobilis, jis gali užblokuoti vairuotojo regos lauką ir sukelti rimtą avariją.
- Neišmontuokite variklio dangčio atraminių strypų. Juose yra aukšto slėgio įtaisų, kurie gali jus sužaloti.
- Nešildykite variklio dangčio atraminių strypų. Karštis gali sugadinti strypus ir šie gali jus sužeisti.

Degalų įleidimo anga

Degalų bako dangtelio atidarymas

Degalų bako dangtelį galima atidaryti, kai visos durys yra atrakintos.

- 1 Pavarų perjungimo svirtelę nustatykite į „P“ (stovėjimo) padėtį.
- 2 Įjunkite stovėjimo stabdį.
- 3 Išjunkite variklį.
- 4 Benzinu varomuose automobiliuose degalų bako dureles atidarykite patraukdami į viršų atleidimo svirtį, esančią vairuotojo sėdynės apatinėje kairiojoje pusėje.

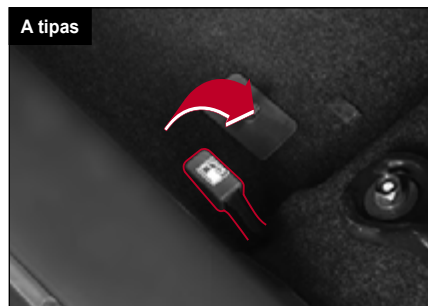

Dyzelinu varomuose automobiliuose paspauskite vidurinį degalų bako durelių kraštą rodyklės kryptimi.



⚠ Atsargiai!

- Jei degalų įleidimo angos dangtis žiemą užšąla, neatidarykite jos jėga. Atidarykite dangtelį švelniai bakstelėdami jo kraštą.

- 5 Visiškai atidarykite degalų įleidimo angos dangtelį rodyklės kryptimi.



- 6 Atidarykite degalų įleidimo dangtelį sukdami jį prieš laikrodžio rodyklę.



- 7 Dangtelį pakabinkite ant jam skirto laikiklio.





Įspėjimas

- **Atsargiai nuimkite degalų įleidimo angos dangtelį, nes degalų bake gali būti aukštas slėgis. Jei išgirsite degalų nutekėjimo ar defliacijos garsą, palaukite, kol garso nebesigirdės, tada nuimkite dangtelį. To nepadarius stabdžių sistema gali neveikti ir sukelti avariją.**
- **Kai paliesite degalų įleidimo angos dangtelį arba dujų siurbį, pirmiausia plikomis rankomis palieskite metalinę dalį, esančią toli nuo degalų įleidimo angos, kad pašalintumėte statinę elektrą. Jei to nepadarysite, dėl statinės elektros gali kilti gaisras.**

Degalų bako dangtelio uždarymas

- 1 Uždarykite degalų įleidimo angos dangtelį sukdami jį pagal laikrodžio rodyklę, kol pasigirs spragtelėjimo garsas.
- 2 Uždarykite degalų įleidimo angos dangtelį paspausdami dangtelio vidurį.



Informacija – degalų etiketė

• BENZININIŲ DEGALŲ RŪŠIS



Benzininių degalų ženklas yra apskritimas („E“ žymi konkrečius biodegalus, esančius benzine).

• DYZELINIŲ DEGALŲ RŪŠIS



Dyzelinų degalų ženklas yra kvadratas („B“ žymi konkrečius biodyzelino komponentus, esančius dyzeline).



Įspėjimas

- **Išjunkite variklį, tada pilkite degalus. Jei to nepadarysite, dėl kibirkšties, kurią sukuria elektros prietaisas paleidžiant variklį, degalai gali užsidegti ir sukelti rimtą gaisrą.**
- **Pildami degalus laikykite visus užsidegančius daiktus, tokius kaip uždegta cigaretė ar žiebtuvėlis kuo toliau. Priešingu atveju gali kilti gaisras.**
- **Nesiimkite veiksmų, kurie gali generuoti statinę elektrą, pvz., įlipant ir išlipant iš automobilio papildant degalus. Taip dėl statinės elektros gali kilti gaisras.**
- **Jei reikia papildyti degalus iš nešiojamo konteinerio, padėkite konteinerį ant žemės. Jei pilant degalus konteineris yra ant automobilio arba salone, statinė elektra gali sukelti rimtą gaisrą.**

- **Patikrinę naudojamų degalų tipą užpildykite degalų baką. Jei vietoj dyzelino įpilsite benzino arba atvirkščiai, gali sugesti degalų sistema ir kitos sistemos, smarkiai apgadinamos automobilį.**
- **Nenaudokite degalų, kuriuose yra daug drėgmės, netinkamų degalų ar priedų. Tai gali paveikti degalų ir išmetamųjų dujų sistemas bei kitas automobilio dalis.**
- **Pilkite degalus tik tol, kol degalų tiekimo pistoleto purkštukas automatiškai išsijungs. Jei degalų pripilsite per daug, jie gali išsilieti, sukelti gaisrą ir apgadinti automobilio kėbulą.**
- **Niekada nesinaudokite mobiliuoju telefonu prie degalinės. Mobiliojo telefono elektromagnetinės bangos ar srovė gali sukelti gaisrą.**
- **Jei pilant degalus kyla gaisras, nedelsdami evakuokitės kuo toliau nuo automobilio. Tada praneškite apie gaisrą.**



Atsargiai!

- **Būkite atsargūs, kad degalai nepatektų ant dažyto kėbulo paviršiaus, nes jie gali sugadinti dažus.**
- **Kai reikia pakeisti degalų įleidimo angos dangtelį, būtinai naudokite originalų.**

Žibintai ir lemputės

Išorinės šviesos ir lemputės

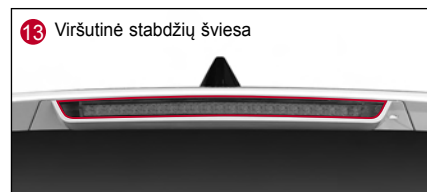
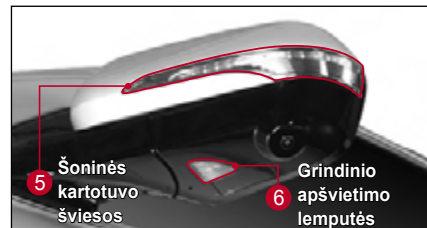
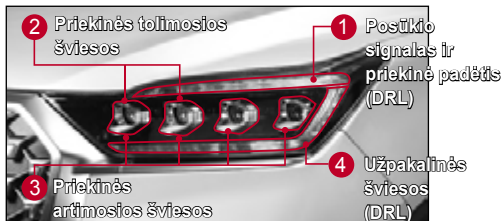

Šviesų jungiklis

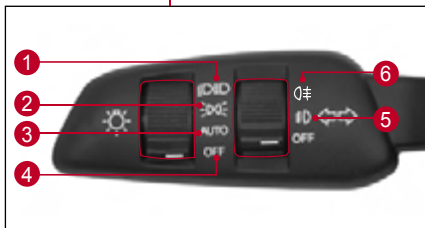

- 1 Priekiniai žibintai
- 2 Užpakaliniai žibintai
- 3 Automatinių šviesų funkcija
- 4 Visų šviesų išjungimas
- 5 Priekinis rūko žibintas
- 6 Užpakaliniai rūko žibintai

Priekinių žibintų įjungimas

Priekiniai žibintai įsijungia kartu su šoniniu ir galiniu žibintu, valstybinio numerio šviesa, priekiniais rūko žibintais (esant įjungtai būsenai) ir kitomis salono šviesomis.

Užpakalinių žibintų įjungimas

Užpakaliniai žibintai įsijungia kartu su šoniniu žibintu, valstybinio numerio šviesa, priekiniais rūko žibintais (esant įjungtai būsenai) ir kitomis salono šviesomis.

Automatinių žibintų funkcijos įjungimas

Priekiniai ir galiniai žibintai įsijungia arba išsijungia automatiškai, atsižvelgiant į saulės šviesos kiekį, kurį gauna automatinis šviesos jutiklis.

Tolimųjų šviesų paramos sistemos (HBA) įjungimas

Paspaudus apšvietimo jungiklį prietaisų skyrelio kryptimi, kai apšvietimo jungiklis yra padėtyje AUTO, įsijungia HBA.

 Informacijos rasite „Išmaniosios tolimosios šviesos (SHB)**“ (3-45 psl.)

Visų šviesų išjungimas

Užgęsta visos šviesos.

Priekinių rūko žibintų įjungimas*

Kai įjungiate šviesų jungiklį į  (priekinis rūko žibintas) padėtį, kai įjungti priekiniai arba galiniai žibintai, įsijungia priekiniai rūko žibintai.

Užpakalinių rūko žibintų įjungimas*

Jei degant priekiniams žibintams pasukate jungiklį į  padėtį, įsijungia užpakaliniai rūko žibintai ir jungiklis grįžta į priekinių rūko žibintų poziciją. Vienu metu įjungiami galiniai ir priekiniai rūko žibintai.

Pasukdami jungiklį dar kartą išjungsime galinį rūko žibintus.

Priekinių rūko žibintų išjungimas*

Išjunga priekinius rūko žibintus

Kairiojo / dešiniojo posūkio signalo įjungimas ir išjungimas



- Paspaudus šviesos jungiklį žemyn (1) žybčioja kairysis posūkio signalas. Tuo metu žybčioja ir prietaisų skydelio posūkio signalas.
- Paspaudus šviesos jungiklį aukštyn (2) žybčioja dešinysis posūkio signalas. Tuo metu žybčioja ir prietaisų skydelio posūkio signalas.

Tolimųjų priekinių šviesų įjungimas / išjungimas



- Kai pastumiate šviesų jungiklį prietaisų skyrelio kryptimi ir paleidžiate jį degant artimosiomis šviesoms, užsidega tolimosios šviesos. Tuo metu žybcioja ir prietaisų skydelio tolimųjų šviesų indikatorius.
- Kai patraukiate šviesų jungiklį į save ir paleidžiate jį degant tolimosioms šviesoms, užgęsta tolimosios šviesos.



Įspėjimas

- Neįjunkite tolimųjų šviesų, jei priešais važiuoja transporto priemonė arba transporto priemonė atvažiuoja iš priekio. Tolimosios šviesos gali akinti vairuotojus ir sukelti avariją.

Tolimųjų ir artimųjų šviesų įjungimas tuo pačiu metu

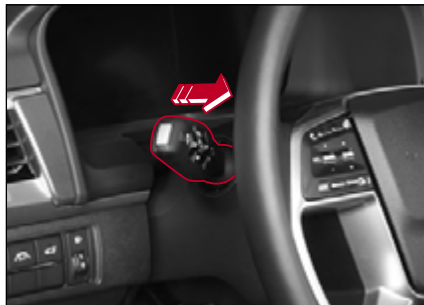

Tolimosios ir artimosios šviesos įsijungia tuo pačiu metu, kai vairuotojas patraukia šviesų jungiklį į save.

Pastabos

- Ši funkcija veikia nepriklausomai nuo šviesų jungiklio padėties.

Pavojaus signalo lemputė

Pavojaus signalo lemputė naudojama įspėti kitas transporto priemones avarinės situacijos metu ir užkirsti kelią avarijai.

- Paspaudus pavojaus signalo lemputės jungiklį žybcioja visi posūkio signalai.
- Dar kartą paspaudus pavojaus signalo lemputės jungiklį pavojaus signalo lemputė užgęsta.

☞ Informacijos rasite „Avarinio stabdymo signalas (ESS)**“ (4-170 psl.)



Atsargiai!

- Ilgai nenaudokite pavojaus signalo lemputės, kai automobilio variklis išjungtas. Tai darydami galite suklaidinti kitus transporto priemonių vairuotojus ir išsekvoti akumuliatorių.

Pastabos

- Pavojaus signalo lemputė veikia nepriklausomai nuo START / STOP jungiklio būsenos.
- Kol veikia pavojaus signalo lemputė, posūkio signalas atskirai neveikia.



Galvos atramų kampo nustatymas

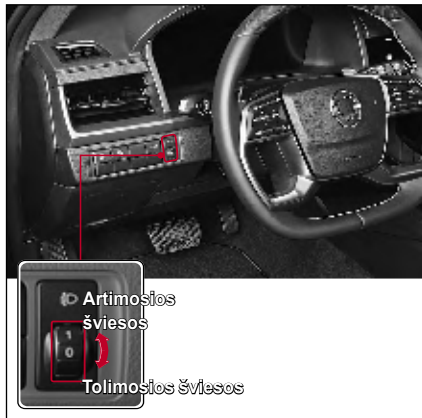

Automobilio priekinis ir užpakalinis nuolydis gali skirtis priklausomai nuo keleivių skaičiaus, svorio ir bagažo svorio centro.

Tokiu atveju galite nustatyti priekinio žibinto kampą, kad naktį gerai matytume ir stipri žibintų šviesa netrukdytų artėjančiai transporto priemonei ar priekyje važiuojančiai transporto priemonei.

Priekinių žibintų spindulio kampo nustatymas

Atsižvelgdami į priekinį ir galinį automobilio nuolydį galite nustatyti priekinių žibintų kampą 4 lygiais (0~3 lygiai).

- Kai automobilis palinkęs į priekį, pasukite žibinto kampo reguliavimo ratuką žemyn (0 lygio kryptis). Priekiniai žibintai sureguliuojami taip, kad būtų nukreipti aukštyn.
- Kai automobilis palinkęs į galą, pasukite žibinto kampo reguliavimo ratuką aukštyn (3 lygio kryptis). Priekiniai žibintai sureguliuojami taip, kad būtų nukreipti žemyn.

Priekinių žibintų spindulio kampo nustatymo standartas

	Keleivių skaičius ir pakrovimo būklė	
0 lygis 	1 ~ 2 keleiviai (normalios vairavimo sąlygos)	
	5 sėdynių	7 sėdynių
		
1 lygis 	4~5 keleiviai	
	5 sėdynių	7 sėdynių
		
2 lygis 	4 ~ 7 keleiviai ir bagažas (maždaug 200 kg)	
	5 sėdynių	7 sėdynių
		
3 lygis 	1 keleivis ir bagažas (maždaug 600 kg)	
	5 sėdynių	7 sėdynių
		



Įspėjimas

- Sureguliuokite priekinių žibintų kampą pagal keleivių skaičių, svorį ir bagažo svorio centrą. Priešingu atveju gali kilti avarija.
- Niekada nevairuokite automobilio atvejais, kurie neatitinka priekinių žibintų kampo nustatymo standarto.
 - Automobilio vairavimas nustačius 3 lygį, kai tikrasis lygis yra 0 lygis (sumažėja priekinių žibintų kampas): vairuotojui prireiks daugiau laiko suprasti, kad susidarė avarinė situacija.
 - Automobilio vairavimas nustačius 0 lygį, kai tikrasis lygis yra 3 lygis (padidėja priekinių žibintų kampas): tai trukdys priešais važiuojančiai transporto priemonei arba transporto priemonei, kuri atvažiuoja iš priekio. Tai gali kliudyti saugiai vairuoti ir sukelti rimtą avariją.

Dieninių šviesų sistema (DRL)*

DRL taip pat automatiškai įsijungia dienos metu, todėl lengva pamatyti automobilį.



Jei įsijungia DRL

- Jei galiniai žibintai, priekiniai rūko žibintai ir priekiniai žibintai neįjungiami, kai START / STOP jungiklis yra ON (nesvarbu, ar variklis paleistas, ar ne)

Pastabos

- Kai DRL įsijungia, tuo pačiu metu įsijungia ir galiniai žibintai.
- Ta pati lempa yra naudojama DRL ir galiniams žibintams, tačiau DRL yra ryškesnė.

Jei išsijungia DRL

- Kai neveikia DRL
- Kai ENGINE START STOP jungiklis yra ACC arba OFF padėtyje
- Kai įjungta pavojaus signalo lemputė
- Kai įjungiate priekinius žibintus arba juos įjungia automatinė šviesų funkcija
- Kai veikia kairysis arba dešinysis posūkio signalas (DRL atitinkamoje pusėje)
- Kai įjungiate priekinius rūko žibintus
- Kai važiuojate 3 km/val. arba mažesniu greičiu esant įjungtam stovėjimo stabdžiui (kai AUTO HOLD funkcija išjungta)

Posūkio signalas

Posūkio signalas įsijungia kartu su priekiniu rūko žibintu ir suteikia vairuotojui galimybę aiškiai matyti važiavimo kryptį, kai automobilis važiuodamas naktį sukasi į kairę arba į dešinę.



Išmaniosios tolimosios šviesos (SHB)*

SHB yra funkcija valdo tolimąsias šviesas, kad jos neakintų artėjančioms transporto priemonės arba priekyje važiuojančios transporto priemonės vairuotojo.

SHB nustato situaciją per automobilio priekinio lango viršuje (priekinis kameros modulis) esantį jutiklį ir automatiškai įjungia arba išjungia tolimąsias šviesas.

SHB nustatymas

- 1 Įjunkite šviesų jungiklį į AUTO padėtį.



- 2 Paspauskite šviesų jungiklį prietaisų skyrelio kryptimi ir paleiskite.

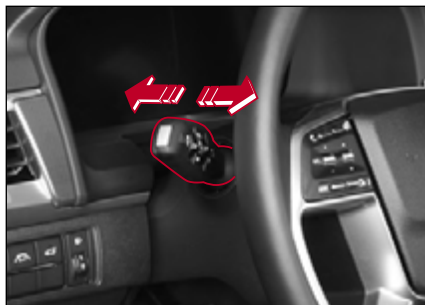

- Kai SHB funkcija įjungta, dega SHB indikatorius.



SHB indikatorius

Jei įsijungia tolimosios šviesos

Veikiant SHB įsijungia tolimosios šviesos, jei yra įvykdytos visos šios sąlygos:

- Kai automobilis važiuoja 35 km / val. arba didesniu greičiu
- Kai aplink tamsu kaip naktį
- Kai sistema nenustato artėjančios transporto priemonės arba transporto priemonės, važiuojančios priekyje

Kai šviesos spindulys įsijungia automatiškai, kartu su tolimųjų šviesų indikatoriumi įsijungia SHB indikatorius.



SHB indikatorius



Tolimųjų šviesų indikatorius.

Jei išsijungia tolimosios šviesos

Tolimosios šviesos išsijungia bet kuriuo iš šių atvejų.

- Kai aptinkamas artėjančios transporto priemonės (įskaitant dviratį ir motociklą) priekinis žibintas.
- Kai aptinkamas priekyje važiuojančios transporto priemonės (įskaitant dviratį ir motociklą) galinis žibintas.
- Kai aplinką apšviečia gatvės žibintai ar kiti apšvietimo šaltiniai.
- Kai aptinkamas tunelio šviesos šaltinis
- Kai šviesų jungiklis nėra AUTO padėtyje
- Kai neveikia SHB
- Kai automobilio greitis yra mažesnis nei 35 km / val.

Pastabos

- **Kai tolimosios šviesos išsijungia, o paskui vėl automatiškai įsijungia, tai gali įvykti kelias sekundes uždelstai.**

Šviesų jungiklio naudojimas

Šviesos jungiklio veikimas, kai įjungta SHB, yra aprašytas toliau.

- Kai pastumiate jungiklį prietaisų skyrelio kryptimi veikiant SHB ir jį paleidžiate, užsideda tolimosios šviesos ir išsijungia SHB.
- Kai veikiant SHB patraukiate jungiklį į save ir jį paleidžiate, įsijungia tolimosios šviesos, o SHB nustatymas veikia tik keliant šviesų jungiklį.
- Kai pastumiate jungiklį į save veikiant SHB ir jį paleidžiate, užgęsta tolimosios šviesos ir išsijungia SHB.
- Kai šviesų jungiklį nustatysite kitoje nei AUTO padėtyje, SHB nustatymas bus atšauktas.



Atsargiai!

Bet kuriuo iš toliau nurodytų atvejų SHB gali neveikti tinkamai.

- Kai automobilio priekinis stiklas yra pažeistas ar užterštas dulkelėmis, padengtas rūku, lipduku, sniegu ir t.t.
- Kai aptinkamas priekyje važiuojančios arba artėjančios transporto priemonės žibintas.
- Kai nematote artėjančios transporto priemonės arba transporto priemonės, važiuojančios priekyje.
- Kai sankryžoje ar vingiuotame kelyje tik iš dalies atpažįstama atvažiuojanti transporto priemonė, arba priekyje važiuojanti transporto priemonė.
- Kai priekyje yra šviesos šaltinis, panašus į transporto priemonės žibintą arba atšvaitą.
- Kai vykstant kelio darbams sumontuotas šviestuvais, atšvaitais ir pan.

Automatinis artėjimo žibintas*

Automatinis artėjimo žibintas - tai funkcija, kuri tamsoje apšviečia automobilio duris ir padeda įlipti į automobilį ir iš jo išlipti.

- **Supervision prietaisų skydelis**
Atidarykite *Vehicle Settings* → *Driver Comfort* → **AUTO Approach Welcome**, esantį  (naudotojo nustatymai) ir prietaisų skydelyje ir pažymėkite langelį.
- **Standartinis**
Atidarykite *Driver Comfort* → **AUTO Approach Welcome**, esantį  (naudotojo nustatymai) ir prietaisų skydelyje ir pažymėkite langelį.

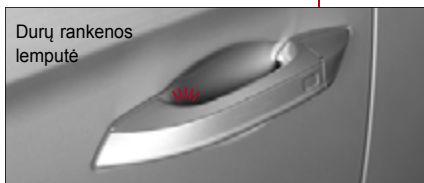

Pasveikinimo režimas

Kai, turėdami išmanųjį raktelį, priartėjate prie automobilio durų, kai įjungta apsaugos nuo vagystės sistema, įsijungia automatinė artėjimo lempučių (grindinio apšvietimo lempučių / durų rankenos lempučių / DRL).

Atsisveikinimo režimas

Išjungus variklį ir atidarius vairuotojo sėdynės duris, išsijungia automatinė artėjimo lempučių (grindinio apšvietimo lempučių / durų rankenos lempučių / DRL).

Jei išsijungia automatinė transporto priemonės artėjimo lempučių

Toliau išvardintais atvejais išsijungia automatinė transporto priemonės artėjimo lempučių.

- Praėjus 30 sekundžių po to, kai įsijungė automatinė transporto priemonės artėjimo lempučių
- Pasukus START/STOP jungiklį į ON padėtį
- Kai automobilyje įsijungia apsaugos nuo vagystės sistema
- Kai įjungiamas automatinis durų užraktas

Pastabos

- Pasveikinimo režimas įsijungia praėjus maždaug 30 sekundžių po to, kai įsijungia apsaugos nuo vagystės sistema.
- Automatinė artėjimo lempučių per 10 minučių išsijungia iki 2 kartų.

Pasveikinimo šviesos

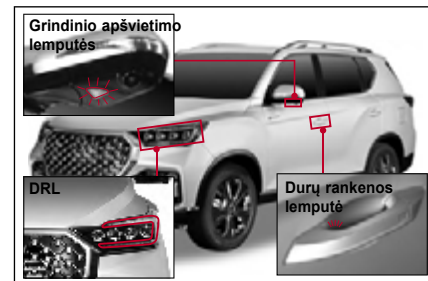

Pasveikinimo šviesa yra funkcija, kuri įjungia grindinio apšvietimo lempučių ir durų rankenos lempučių, kad naktį padidintų saugumą ir matomumą.

Jei įvykdoma kuri nors iš šių sąlygų, pasveikinimo lempučių (grindinio apšvietimo lempučių ir durų rankenos lempučių) dega maždaug 30 sekundžių.

- Kai paspaudžiate išmaniojo raktelio durų mygtuką LOCK/UNLOCK (užrakinti / atrakinti) uždarę visas automobilio duris
- Kai paspaudžiate durų rankenos mygtuką LOCK/UNLOCK (užrakinti / atrakinti) veikiant apsaugos nuo vagystės sistemai ir durims esant uždarytomis.
- Kai, turėdami išmanųjį raktelį, priartėjate prie automobilio, kai įjungta apsaugos nuo vagystės sistema.

Palydos į namus / pasitikimo šviesa*

Grįžimo į namus / pasitikimo šviesa yra funkcija, kuri automatiškai įjungia priekinius žibintus, kai automobilis atvažiuoja arba išvažiuoja iš tamsios aplinkos, taip padidindama saugumą ir patogumą.

Palydos į namus / pasitikimo šviesos nustatymas

- **Supervision prietaisų skydelis**
Atidarykite *Vehicle Settings* → *Light* → *Leaving Home Headlamp*, esantį  (naudotojo nustatymai) prietaisų skydelyje ir nustatykite **grįžimo namo žibinto laiką**.
- **Standartinis**
Atidarykite **Light** → **Leaving Home Headlamp**  (naudotojo nustatymai) prietaisų skydelyje ir nustatykite **grįžimo namo žibinto laiką**.

Pastaba

- Išvažiavimo iš namų nustatymo funkcijos nėra, o paspaudus priekinių žibintų mygtuką išmaniajame raktelyje užsidega priekiniai žibintai (artimosios šviesos).

Palydos į namus šviesa

- Kai išjungiate variklį degant priekinėms artimosioms šviesoms, artimosios šviesos dega nustatytą laiką.
- Praėjus tam tikram laikui, kai uždarytos visos durys ir bagažinės dangtis, išsijungia priekiniai žibintai (artimosios šviesos) .

Pastabos

- Jei, išjungus variklį, nustatytą laiką bus atidarytos durys arba bagažinės dangtis, priekiniai žibintai (artimosios šviesos) išsijungs po 3 minučių.
- Kai, išjungę variklį, atidarote ir uždarote duris ar bagažinės dangtį per nustatytą laiką, priekiniai žibintai (artimosios šviesos) dega nustatytą laiką ir tada išsijungia.
- Kai pasukate automatinį šviesų ir priekinių žibintų (artimųjų šviesų) jungiklį į OFF padėtį, priekiniai žibintai (artimosios šviesos) iškart išsijungia.

Pasitikimo šviesos veikimas

- Išmanusis raktelis: Kai paspaudžiamas FOB raktelio priekinių žibintų mygtukas, įjungiami priekiniai žibintai (priekiniai žibintai neįsijungia paspaudus atrakinimo mygtuką)
- REKES: Paspaudus FOB atrakinimo mygtuką įsijungia priekiniai žibintai.

Pastabos

- Išvažiavimo iš namų funkcijos išjungimo sąlygos (išjungtos artimosios šviesos)
 - 1) Praėjo 20 sekundžių po to, kai užsidegė išvažiavimo iš namų šviesos.
 - 2) Iš išmaniojo raktelio gaunamas užrakinimo signalas.
 - 3) Įjungus uždegimą, kai veikia išvažiavimo iš namų lemputė.
 - 4) Vėl gaunamas priekinių žibintų mygtuko signalas, kai veikia išvažiavimo namų šviesos.

Automatinių šviesų funkcija*

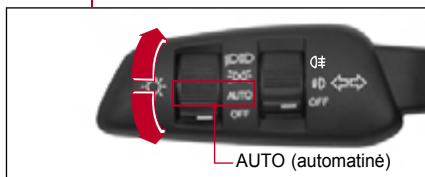

Automatinis šviesų valdymas yra funkcija, kurios jutiklis nustato saulės spindulius ir automatiškai įjungia arba išjungia priekinius ir galinius žibintus.

- Automatinio apšvietimo funkcija įsijungia, kai šviesų jungiklis pasukamas į padėtį AUTO.

Automatinių šviesų jutiklis



Automatinis šviesų jutiklis yra integruotas lietaus jutiklyje.



Atsargiai!

- Kai purtote automatinį šviesos jutiklį ar jį sutrenkiate, automatinės šviesos gali blogai veikti.
- Nevalykite automatinių šviesų jutiklio korpuso valymo priemonėmis ar vašku ir t.t. Gali sutrikti automatinių šviesų funkcija.
- Jei priekinį langą padengsite komerciškai prieinamomis langų dangomis arba tamsinimo gaminiais, gali sutrikti automatinių šviesų funkcija.
- Jei automobilis ženkliai vibruoja, pavyzdžiui, važinėjant nelygiais keliais, automatinio apšvietimo funkcija gali sugesti.
- Šviesų įjungimo ir išjungimo laikas gali skirtis priklausomai nuo klimato sąlygų, tokių kaip rūkas, sniegas ir lietus, bei supančios aplinkos.

- Kai perjungiate šviesų jungiklį į AUTO padėtį arba iš AUTO padėties į kitą padėtį, gali trumpai žybcioti automobilio salono šviesos, galiniai ir priekiniai žibintai. Tai yra įprastas reiškinys veikiant automatinio apšvietimo būsenos atpažinimo funkcijai.
- Važiudami tamsioje vietoje, tokioje kaip tunelis, nepriklausykite nuo automatinio apšvietimo funkcijos ir rankiniu būdu įjunkite priekinius žibintus.
- Priekinių ir galinių žibintų automatinę apšvietimo funkciją naudokite tik saulėtekio ir saulėlydžio metu. Paprastai priekinius ir galinius žibintus valdykite rankiniu būdu.
- Nenaudokite automatinės priekinių ir galinių žibintų funkcijos apniukusią dieną. Šias šviesas valdykite rankiniu būdu.

Salono lemputė

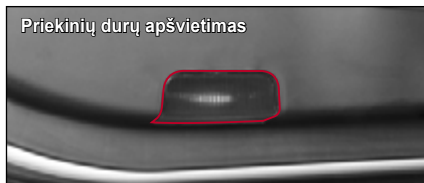
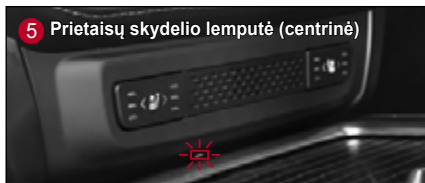
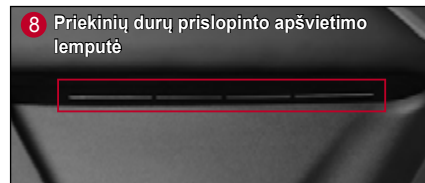
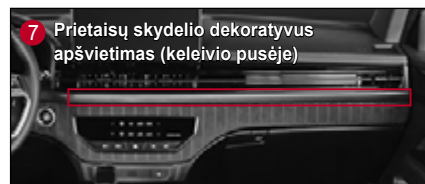
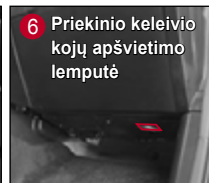
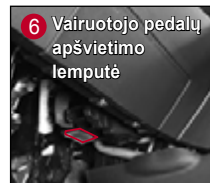
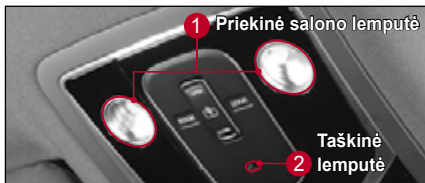

3

Priekinė salono lemputė (viršutinė konsolė)



- 1 Vairuotojo lemputės jungiklis
- 2 Keleivio lemputės jungiklis
- 3 Su durimis susietas jutiklinis jungiklis
- 4 Vairuotojo, priekinio keleivio, užpakalinės 2-osios eilės sėdynės jutiklinis jungiklis
- 5 Priekinė salono lemputė



Įspėjimas

- Nenaudokite salono šviesų važiuodami naktį arba tamsioje vietoje. Salono šviesa gali kliudyti vairuotojui matyti kelią, todėl gali įvykti avarija.

Pastabos

- Kai dega salono lemputė išjungus variklį, salono lemputė automatiškai išsijungia maždaug po 10 minučių, kad neišsiekvotų akumulatorius.

Vairuotojo lemputės jungiklis

Lengvai palieskite jutiklinį jungiklį (1) vairuotojo pusės priekinei salono lemputei įjungti.

Keleivio lemputės jungiklis

Lengvai palieskite jutiklinį jungiklį (2) keleivio pusės priekinei salono lemputei įjungti.

Su durimis susietas jutiklinis jungiklis

Lengvai palietus jutiklinį jungiklį (3) priekinė salono lemputė ir centrinė salono lemputė užsidega, kai bet kurios durys yra atidarytos, o DOOR (durų) ekrano srityje lemputė prigęsta, o uždarius duris – užgęsta.

- Išjungus su durimis susietą funkciją DOOR rodomas baltai (naktį: baltas fonas)
- Įjungus su durimis susietą funkciją tekstas DOOR dega oranžine spalva

Vairuotojo, priekinio keleivio ir (arba) galinės antrosios eilės sėdynės jutiklinis salono lemputės jungiklis

Lengvai palietus jutiklinį jungiklį (4) ROOM užsidega oranžine spalva ir užsidega vairuotojo ir (arba) priekinio keleivio ir (arba) užpakalinės 2 eilės salono lemputė.

- Išjungus salono lemputę ROOM rodomas baltai (naktį: baltas fonas)
- Įjungus salono lemputę ROOM dega oranžine spalva

Priekinė salono lemputė (5)

Ši lemputė užsidega, kai įjungiamas galinis žibintas.

Ji silpnai apšviečia priekinę centrinę sritį.

Išmaniojo raktelio ir priekinės salono lemputės susiejimo funkcija

Kai duris atrakiniate išmaniuoju rakteliu ir paspaudžiate durų sąsajos jungiklį, vairuotojo sėdynės ir priekinės keleivio sėdynės salono lemputės dega 30 sekundžių.

Tuo metu, kai užrakiniate duris paspausdami išmaniojo raktelio durų užrakinimo mygtuką, vairuotojo ir priekinės keleivio lemputės iš karto išsijungia.



Atsargiai!

- Nepalikite ilgą laiką atidarytų durų, kai salono lemputė yra susieta su durimis, ir nepalikite automobilio, kai dega salono lemputė. Jei salono lemputė dega ilgai, gali išsiekvoti akumulatorius.

Salono apšvietimo lemputė / bagažinės šviesa



- Paspaudus centrinės salono / bagažinės lemputės jungiklį lemputė įsijungia, o paspaudus jį dar kartą, lemputė išsijungia. Tačiau, lemputė įsijungs, kai atidarysite duris paspausdami durų užrakto jungiklį (priekinės salono lemputės jungiklį), net jei jungiklis yra OFF padėtyje.
- Atidarius bagažinės dangtį bagažinės lemputė įsijungia, o uždarius bagažinės dangtį, bagažinės lemputė išsijungia.

Atsargiai!

- Ilgai nelaikykite atvirų durų, kai nuspaustas su durimis susijęs jungiklis. Jei ilgai dega salono centrinė lemputė / bagažinės lemputė, gali išsielekti akumuliatorius.
- Nelaikykite praviro bagažinės dangčio ilgą laiką. Jei ilgai dega salono centrinė lemputė / bagažinės lemputė, gali išsielekti akumuliatorius.

Saulės skydelio / veidrodžio šviesa



Nuleidus saulės skydelį ir atidarius veidrodžio dangtelį užsidega lemputė.

Uždarius veidrodžio dangtelį lemputė užgesa.

Atsargiai!

- Pasinaudoję saulės skydelio veidrodžiu būtinai uždarykite jo dangtelį. Jei to nepadarysite, saulės skydelio lemputė gali neužgesti ir išsielekti akumuliatorius. Taip pat, galite susižeisti į atvirą veidrodžio dangtelį.

Pastabos

- Nuleidę saulės skydelį ir naudodami jį kaip saulės skydelį galite sureguliuoti jo padėtį.

Durų apšvietimo lemputė (priekinių sėdynių)

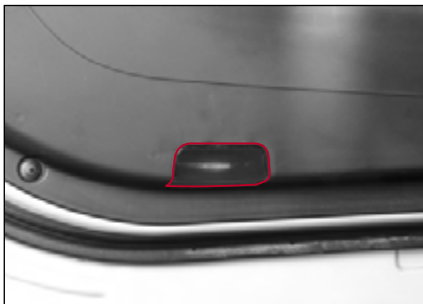

Atidarius duris lemputė įsijungia, o uždarius – lemputė išsijungia.

Pirštinių dėtuvės šviesa



Atidarius pirštinių dėtuvę lemputė įsijungia, o uždarius – lemputė išsijungia.

Atsargiai!

- Jei paliksite pirštinių dėtuvę atidarytą, avarijos ar staigaus stabdymo atveju keleivis gali sužeisti. Prieš važiuodami būtinai uždarykite pirštinių dėtuvę.

Grindų lemputė

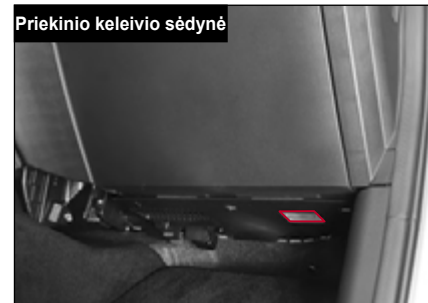
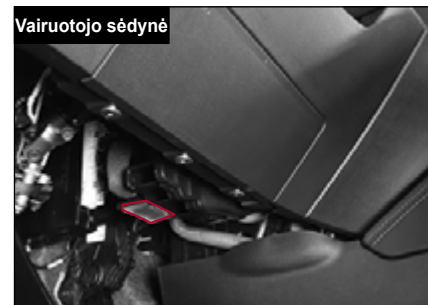

Atidarius vairuotojo arba priekinio keleivio sėdynės duris lemputė įsijungia, o uždarius duris – išsijungia.

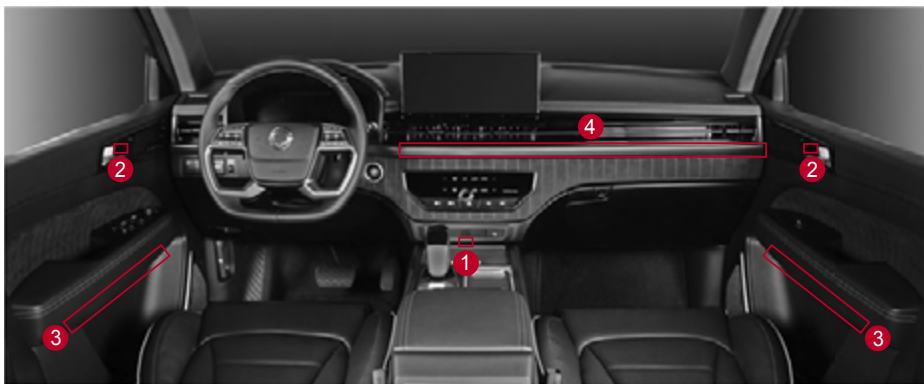

Prietaisų skydelio lemputė (centrinė)



Ji užsidega, kai įjungiamas galinis žibintas.
 Ji švelniai apšviečia priekinę prietaisų skydelio dalį.

Durų rankenos lemputė

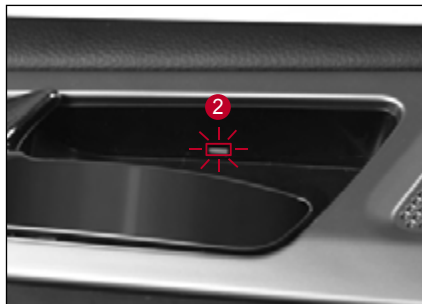

Ji užsidega, kai įjungiamas galinis žibintas.
 Ji švelniai apšviečia priekinę durų rankeną.

Dekoratyvus apšvietimas*



Dekoratyvaus apšvietimo lemputės visada įsijungia, kai atidaromos bet kurios durys, įjungiamas degimas arba įjungiamas jungiklis tada, kai jos yra įjungtos.

Kai įjungiami galiniai žibintai, dekoratyvaus apšvietimo lemputės palaipsniui mažina ryškumą ir švelniai švyti.

Priekinio lango valytuvai

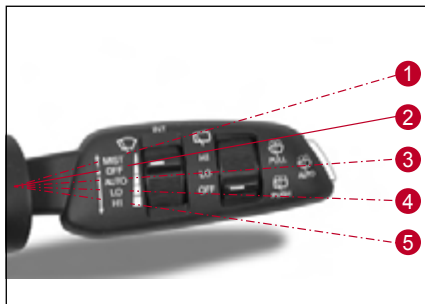

1 MIST

Valytuvus veikia pakeliant valytuvo kojelę. Paleidus kojelę jie išsijungia ir sustoja.

2 OFF

Valytuvus nustoja veikti.

3 AUTO

Valytuvo veikimo greitis nustatomas automatiškai, atsižvelgiant į automobilio greitį arba lietaus kiekį (lietaus jutiklis).

4 LO

Valytuvai valo lėtai.

5 HI

Valytuvai valo labai greitai.

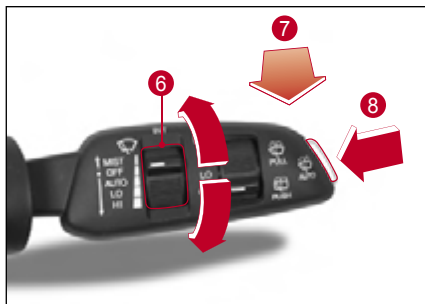

Priekinio lango valytuvo veikimo greičio nustatymas

Kai valytuvo valdymo svirtelė yra AUTO padėtyje, valytuvo veikimo greitis reguliuojamas automatiškai.

Kai pakeliate valytuvo veikimo greičio valdymo svirtelę (6), valytuvo veikimo greitis padidėja, kai palenkiate svirtelę žemyn – sumažėja.

Pastabos

- Kai valytuvo valdymo svirtelė yra AUTO padėtyje, o START/STOP jungiklis yra ON padėtyje, valytuvus nuvalo vieną kartą.
- Kai sutemsta taip, kad įsijungia automatinės šviesos, valytuvo greitis padidėja.

Priekinio lango ir plovimo skysčio sąsaja



Kai įjungiamas priekinio lango valytuvus, ši funkcija automatiškai purškia plovimo skystį.

Svirtelė (7) valo pagal nustatytą laiką.

- Traukite svirtelę mažiau nei 0,6 sekundės. Plovimo skystis užpurškiamas ir valytuvus nuvalo vieną kartą.
- Traukite svirtelę 0,6 sekundės arba ilgiau. Plovimo skystis užpurškiamas ir valytuvus nuvalo tris kartus.
- Traukite svirtelę ištisai. Plovimo skystis užpurškiamas ir valytuvus valo ištisai.

Priekinis automatinis ploviklis

Nustatykite valytuvo svirtelę OFF padėtyje ir paspauskite priekinį automatinio apiplovimo jungiklį (8).

Plovimo skystis užpurškiamas ir valytuvus nuvalo keturis kartus, plovimo skystis vėl užpurškiamas ir valytuvus nuvalo tris kartus.

Užpakalinio lango valytuvas



1 HI

Užpakalinio lango valytuvas valo labai greitai.

2 LO

Užpakalinio lango valytuvas valo lėtai.

3 OFF

Užpakalinio lango valytuvas neveikia.

Užpakalinio lango valytuvo ir plovimo skysčio sąsaja



Kai įjungiamas galinio stiklo valytuvas, ši funkcija automatiškai purškia plovimo skystį.

Plovimo skystis purškiamas ir valytuvas veikia spaudžiant valytuvo valdymo svirtį (4).

Paleidus kojelę jie išsijungia ir sustoja.

Lietui jautrus valytuvas*

Lietaus jutiklis nustato lietaus kiekį ir automatiškai nustato, ar reikia įjungti priekinio stiklo valytuvą, taip pat, valdo jo veikimo greitį.

Lietaus jutiklinis valytuvas suaktyvinamas, kai valytuvo valdymo svirtelė yra padėtyje AUTO.

Lietaus jutiklis



Lietaus jutiklis yra integruotas šviesų jutiklyje.

⚠ Įspėjimas

- Kai valytuvo valdymo svirtelė yra AUTO padėtyje, o START/STOP jungiklis yra ON padėtyje, nelieskite priekinio stiklo ten, kur yra lietaus jutiklis, ir nevalykite drėgnu skudurėliu. Taip gali įsijungti lietaus jutiklis ir sužeisti ranką ar kitas kūno dalis.



⚠ Atsargiai!

- Jei priekinis stiklas sausas, valytuvo nenaudokite. Taip galite sugadinti priekinį langą arba valytuvo kojelę. Kai užpurškiate plovimo skysčio būtina įjunkite valytuvą.
- Prieš plaudami automobilį būtina pasukite valytuvo valdymo svirtelę į OFF padėtį. Priešingu atveju valytuvai gali netyčia įsijungti ir jus susižeisti ar apgadinti automobilį.
- Kai nelyja, nustatykite valytuvo jungiklį į OFF padėtį. Tai neleis be reikalo įsijungti tokiems prietaisams kaip lietaus jutiklis.
- Žiemą įjunkite valytuvą įsitikinę, kad valytuvo mentelė neužšalus. Priešingu atveju galite sugadinti priekinį langą arba valytuvo kojelę.

Išorinių užpakalinio vaizdo veidrodžių sulenkimo jungiklis

Išorinio užpakalinio vaizdo veidrodžio sulenkimas atlenkimas





- Kai paspausite kairiąją mygtuko pusę (, atsilensks išorinis galinio vaizdo veidrodis.
- Kai paspausite dešiniąją mygtuko pusę (, susilensks išorinis galinio vaizdo veidrodis.

Automatinis sulenkimas / atlenkimas

Toliau pateikiama funkcija automatiškai sulenkia arba atlenkia išorinį galinio vaizdo veidrodį.

- Paspaudus durų užrakinimo / atrakinimo mygtuką, esantį išmaniajame raktelyje.
- Kai paspaudžiamas durų rankenos užrakinimo / atrakinimo mygtukas
- Kai įjungiamas išmanusis automatinis durų užraktas
- Kai įjungiamas automatinė priartėjimo atpažinimo funkcija

Automatinio sulenkimo / atlenkimo funkcijos įjungimas ir išjungimas

- Funkcijos įjungimas
Nustatykite išorinių galinio vaizdo veidrodžių sulenkimo / atlenkimo mygtuką į neutralią () padėtį.
- Funkcijos išjungimas
Paspauskite išorinio galinio vaizdo veidrodžio kairiąją () arba dešiniąją pusę () .



Atsargiai!

- Išorinio galinio vaizdo veidrodžių automatinio sulenkimo / atlenkimo funkcija įsijungia tik veikiant apsaugos nuo vagystės režimą.

Išorinio užpakalinio vaizdo veidrodžio sulenkimas



- 1 Išorinio užpakalinio vaizdo veidrodžio pasirinkimo ratuką (L R)
- 2 Išorinių užpakalinio vaizdo veidrodžių valdymo jungiklis ()

Išorinio užpakalinio vaizdo veidrodžio pasirinkimas

Pasirinkimo ratuką (1) pasukdami į kairę arba dešinę pusę pasirinkite veidrodį, kurio padėtį norite nustatyti.

- Pasukite į kairę: Pasirenkamas vairuotojo sėdynės pusėje esantis išorinis galinio vaizdo veidrodelis.
- Pasukite į dešinę: Pasirenkamas priekinės keleivio sėdynės pusės išorinis galinio vaizdo veidrodelis.

Išorinio užpakalinio vaizdo veidrodžio kampo nustatymas

Nustatykite veidrodžio kampą paslinkdami valdymo mygtuką (2) aukštyn, žemyn, kairėn arba dešinėn.



Įspėjimas

- Netamsinkite vairuotojo ir priekinio keleivio langų. Važiuojant naktį išorinis galinio vaizdo veidrodys gali būti blogiau matomas, todėl gali įvykti avarija.



Atsargiai!

- Išjungus variklį tam tikrą laiką galima sulenkti arba atlenkti išorinį galinio vaizdo veidrodį.
- Ilgai nevaldykite užpakalinio vaizdo veidrodžio, kai variklis išjungtas. Tai darant gali išsiekvoti akumulatorius.
- Nevaldykite veidrodžio ištiesai ilgiau nei reikia. Kai veidrodys pasiekia savo maksimalų nustatymo kampą, jis sustoja, tačiau jo variklis veikia nuolat, kol spaudžiamas jungiklis, todėl variklis gali sugesti.
- Nevaldykite išorinio galinio vaizdo veidrodžio rankomis – nustatykite jį jungikliu. Tai gali sukelti veidrodžio ir su juo susijusių įrenginių gedimą.
- Plaudami automobilį nepurkškite aukšto slėgio vandens tiesiai ant veidrodžio. Išoriniai galinio vaizdo veidrodžiai yra valdomi elektra, todėl jie gali normaliai neveikti dėl elektros prietaiso gedimo.

- Jei veidrodys sušalęs ir žiemą nejuda, nereguliuokite jo jėga. Pašalinę ledą aerozoliu nuo apledėjimo arba šiltame vandenyje sumirkytu minkštu skudurėliu ar kempine atsargiai sureguliuokite veidrodį.
- Kai žiemą veidrodžio paviršius užšąla, negramdykite ledo. Taip galite sugadinti veidrodžių paviršius.

Salono veidrodis

Vidinis užpakalinio vaizdo veidrodis gali būti pakreiptas aukštyn, žemyn arba į šonus, kad gerai matytųsi užpakalinis vaizdas.

ECM salono veidrodis*

ECM (elektroninis chrominis veidrodis) salono veidrodžio šviesos jutiklis automatiškai nustato iš paskos važiuojančios transporto priemonė šviesų srautą ir sumažina veidrodžio atspindį, kad jis neakintų vairuotojo.

- Norėdami nustatyti vidinio veidrodžio kampą, pakreipkite veidrodžio korpusą ranka aukštyn, žemyn, kairėn ir dešinėn, kad kuo geriau matytume galinį vaizdą.

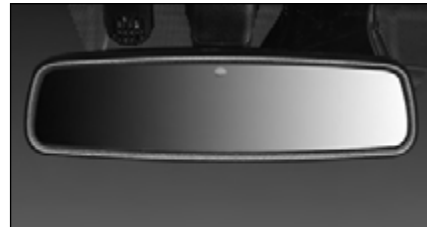

⚠ Įspėjimas

- Prieš važiuodami nustatykite veidrodžio padėtį.
- Niekada nereguliuokite veidrodžių važiuodami. Tai gali atitraukti vairuotojo dėmesį ir susidaryti pavojinga situacija.
- Jei vidinis veidrodis sulūžta, gali ištekėti veidrodyje esantis elektrolitas. Neleiskite elektrolitui susiliesti su drabužiais, oda ar patekti į akis. Jei elektrolito pateks ant kūno, nedelsdami nuplaukite jį vandeniu ir pasitarkite su gydytoju.

⚠ Atsargiai!

Bet kuriuo iš toliau nurodytų atvejų ECM salono veidrodžio automatinė apsaugos nuo akinimo funkcija gali neveikti.

- Kai iš paskos važiuojančios transporto priemonės priekiniai žibintai nešviečia tiesiai į šviesos aptikimo jutiklį
- Kai užpakalinis stiklas yra patamsintas
- Kai pavarų perjungimo svirtelė yra „R“ (atbulinės eigos) padėtyje
Tuo metu automatinė apsaugos nuo akinimo funkcija išjungžiama, kad būtų galima lengvai atpažinti objektą.

Ranka valdomas vidinis užpakalinio vaizdo veidrodėlis



Vidinį užpakalinio vaizdo veidrodį galima pakreipti aukštyn, žemyn arba į šonus, kad gerai matytųsi užpakalinis vaizdas.

Rankinis dienos/nakties režimo nustatymas (A)

Galite rankiniu būdu reguliuoti užpakalinio vaizdo veidrodėlį reguliavimo svirtimi, siekiant naktį išvengti akinimo dėl už Jūsų važiuojančių kitų transporto priemonių.

⚠ Įspėjimas

- Kad būtų saugiau, reguliuokite veidrodėlį prieš važiuodami.

⚠ Atsargiai!

- Kai naktį negalite matyti savo automobilio galo, reguliuokite galinio vaizdo veidrodėlį taip, kad būtų užtikrintas aiškus galinis vaizdas.

Šildytuvas ir oro kondicionavimo sistema



- 1 Šildytuvas ir oro kondicionavimo sistema
- 2 Oro išleidimo anga (priekinių sėdynių viduryje)
- 3 Oro išleidimo anga (abejose priekinių sėdynių pusėse)
- 4 Saulės radiacijos aptikimo jutiklis
- 5 Priekinio lango aprasojimo nustatymo jutiklis

- 6 Oro išleidimo anga (užpakalinių sėdynių viduryje)
- 7 Užpakalinė kojų ventiliatoriaus anga (priekinės sėdynės apačioje)
- 8 Džiovintuvo vidurinė oro išleidimo anga
- 9 Džiovintuvo šoninė oro išleidimo anga
- 10 Salono temperatūros jutiklis

Oro srauto krypties nustatymas ir ventiliatoriaus greitis



- Oro srauto paskirstymo nustatymas
Oro srauto kryptį galite nustatyti pakreipdami oro srauto svirtelę aukštyn, žemyn, kairėn ir dešinėn.
- Oro angų atidarymas ir uždarymas

Jei paspausite oro srauto paskirstymo svirtelę iki galo uždarymo (☒) kryptimi, oro įleidimo anga užsidarys ir oras nepateks į saloną. Jei pastumsite atidarymo (≡) kryptimi, išeis pateks.

Atsargiai!

- Prie oro srauto kreiptuvo angos netvirtinkite puodelio laikiklio arba kitų įrenginių. Tai darydami galite sugadinti oro kreipiklį arba kitus susijusius prietaisus.

Priekinio oro paskirstymas ir ventiliatoriaus greičio valdymas



- Orą paskirstyti galite perjungdami oro paskirstymo valdymo svirtelę, esančią prie ventiliacijos angos, aukštyn ir žemyn bei į kairę ir į dešinę.



- Ventiliacijos angą galite uždaryti iki galo pastumdami oro paskirstymo valdymo svirtelę rodyklės kryptimi.

Šildytuvo ir oro kondicionieriaus nustatymas / valdymas

AC aušinamojo skysčio / alyvos keitimas

Oro kondicionieriaus aušinamąjį skystį ir alyvą keiskite nurodytus standartus ir specifikacijas atitinkančiais produktais. Priešingu atveju galite sugadinti oro kondicionavimo sistemą.

Sistema	A tipas	B tipas
Techniniai duomenys	R-1234yf	R134a
Talpa	Viena A/C	520 ± 30g
	Dviguba A/C	800 ± 30g
Alyvos talpa	160cc	160cc

A tipas

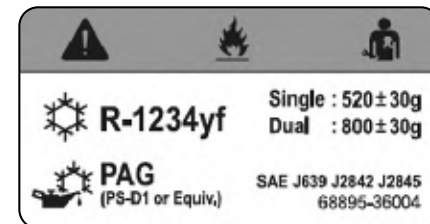

B tipas





Įspėjimas

- Važiuodami pasirinkite gryo oro režimą arba atidarykite langą ir dažnai vėdinkite saloną, kad į jį patektų grynas oras. Jei to nedarysite, automobilio salono oras gali užsiteršti ir sukelti galvos skausmą ar svaigimą.
- Reikia būti atsargiems, nes patekus išmetamosioms dujoms galite apsinuodyti anglies viendeginiu.
- Važiuodami teritorija, kurioje į saloną gali patekti dulkės ir dūmai, pravažiuokite šią sritį oro cirkuliacijos režimu, paskui perjunkite į gryo oro režimą salonui išvėdinti.
- Karštą arba šaltą dieną veikiant oro kondicionavimo arba šildytuvo sistemoms neužmikite ir ilgai nebūkite salone, ypač kai uždarytos durys ir langai. Dėl deguonies trūkumo automobilio viduje galite uždusti.
- Karštą dieną niekada nepalikite kūdikio, mažo vaiko arba vyresnio amžiaus asmens automobilyje net trumpą laiką. Automobilio salone gali padidėti temperatūra ir padidėti rizika uždusti.
- Aušalas yra degus, todėl gali sukelti gaisrą dėl dujų nuotėkio ar statinio elektros krūvio, todėl būkite labai atsargūs (R-1234yf).



Atsargiai!

- Prieš važiuodami atidarykite visus langus, kad automobilio salonas tinkamai išsivėdintų, gerai jaustųsi keleiviai ir salone būtų maloni aplinka. Tai itin svarbu, kai automobilis ilgai stovėjo tiesioginiuose saulės spinduliuose ir pakilo salono temperatūra. Dėl to gali išsiskirti žmogaus organizmui kenksmingi lakūs organiniai junginiai.
- Nepaleiskite variklio, kai veikia dideli elektriniai įtaisai, tokie kaip oro kondicionierius ir ventiliatorius. Tokiu atveju gali būti sunku paleisti variklį, o paleidus variklį tuščiosios eigos sūkliai tampa nestabilūs, todėl galite pajusti didesnę nei įprasta vibraciją.
- Važiuojant ilgą įkalnę, įjunkite ir išjunkite oro kondicionierių kas 3 ar 5 minutes. Priešingu atveju gali perkaisti ir sugesti variklis.
- Kai staigiai padidinate greitį veikiant oro kondicionavimo sistemai, kompresoriuje esanti magnetinė sankaba atsijungia ir gali girdėtis spragsintis garsas. Tai yra normali procedūra, mažinanti per didelį šaltnešio slėgį, kad apsaugotų oro kondicionavimo sistemą.

- Jei ilgai nenaudojote oro kondicionieriaus, nustatykite mažą jo veikimo greitį. Jei oro kondicionierius ilgą laiką nenaudojamas, jo kompresoriaus detalės nesutepamos, todėl kondicionierius gali blogai veikti.
- Jei ilgai nenaudojote oro kondicionieriaus, jį įjungus iš oro įleidimo angos gali sklįsti kvapas. Norėdami pašalinti kvapą atidarykite langą ir 20–30 minučių naudokite oro kondicionierių.
- Veikiant kondicionieriui staigiai neišjunkite variklio. Ventiliatoriaus variklis staigiai išsijungia, todėl šaltas arba šiltas oras kondensuojasi vamzdyje skleidamas blogą kvapą. Prieš išjungdami variklį išjunkite oro kondicionierių ir, veikiant gryo oro režimui, 2–3 minutes leiskite iš ortakio orą.
- Automobiliui stovint ilgai nenaudokite oro kondicionieriaus. Gali perkaisti ir sugesti variklis.
- Jei variklis neveikia, ilgai nenaudokite ventiliatoriaus. Tai darant gali išsiekvoti akumulatorius.
- Visų sezonų metu įjunkite oro kondicionierių kartą per savaitę, kad oro kondicionieriaus kompresoriuje ir atitinkamoje dalyse sklandžiai cirkuliuotų alyva. Tai padeda išsaugoti geriausią oro kondicionieriaus būklę.

Šildytuvo ir oro kondicionavimo sistemos valdymas

A tipas



- | | | |
|--|--|--|
| 1 Valdymo indikatorių ekranas | 6 AUTO jungiklis | 10 Oro cirkuliavimo režimo jungiklis |
| 2 Temperatūros nustatymo vairuotojo pusėje jungiklis | 7 SYNC jungiklis (synchronizuoti su vairuotojo pusėje nustatyta temperatūra) | 11 Oro paskirstymo režimo jungiklis |
| 3 Temperatūros nustatymo keleivio pusėje jungiklis | 8 Lango šildytuvo jungiklis | 12 Oro kiekio valdymo jungiklis |
| 4 Apsaugos nuo stiklų apšalimo jungiklis | 9 Gryno oro režimo jungiklis | 13 Šildytuvo ir oro kondicionieriaus įjungiklis |
| 5 A/C jungiklis | | 14 Šildytuvo ir oro kondicionieriaus išjungiklis |

B tipas



- 1 Valdymo indikatorių ekranas
- 2 Temperatūros nustatymo vairuotojo pusėje jungiklis
- 3 Temperatūros nustatymo keleivio pusėje jungiklis
- 4 Apsaugos nuo stiklų apšalimo jungiklis
- 5 A/C jungiklis
- 6 AUTO jungiklis
- 7 SYNC jungiklis (synchronizuoti su vairuotojo pusėje nustatyta temperatūra)
- 8 Lango šildytuvo jungiklis
- 9 Galinių sėdynių oro kondicionieriaus įjungiklis ir išjungiklis
- 10 Oro cirkuliavimo režimo jungiklis
- 11 Oro paskirstymo režimo jungiklis
- 12 Oro kiekio valdymo jungiklis
- 13 Šildytuvo ir oro kondicionieriaus įjungiklis
- 14 Šildytuvo ir oro kondicionieriaus išjungiklis

Šildytuvo ir oro kondicionieriaus įjungimas ir išjungimas

- Norėdami įjungti šildytuvą ir oro kondicionierių lengvai palieskite įjungimo jungiklį (1).
(Šiuo atveju jo simbolis pasikeičia į oranžinį.)
- Norėdami išjungti šildytuvą ir oro kondicionierių lengvai palieskite išjungimo jungiklį (2).
(Šiuo atveju jo simbolis pasikeičia į oranžinį.)



Pastabos

- Įjungus šildytuvą ir oro kondicionierių jie veikia taip, kaip ir ankstesnėmis veikimo sąlygomis.
- Kai šildytuvas ir oro kondicionierius yra išjungti, palieskite atitinkamą jungiklį jį įjungti.

Temperatūros valdymas vairuotojo ir (arba) keleivio pusėje

Norėdami nustatyti temperatūrą lengvai palieskite vairuotojo ir (arba) keleivio pusėje esantį temperatūros reguliavimo jungiklį (1).

- Nustatyta temperatūra rodoma veikimo ekrane (2).
- Kai dega vairuotojo sėdynės nustatytos temperatūros sinchronizavimo (SYNC) indikatorius (3) (rodomas oranžine spalva), vairuotojo sėdynės ir keleivio sėdynės nustatyta temperatūra keičiasi vienodai.
- Įjungus temperatūros reguliavimo jungiklį padidėjimo reikšmės yra tokios:
 - 0,5 °C, jei liečiate ilgai.
 - 0,5°C, jei liečiate trumpai.



Pastabos

- Palietus AUTO jungiklį veikiant rankiniam režimui, mikroklimato valdymo sistema persijungia į AUTO režimą ir mikroklimato funkcijos valdomos automatiškai, atsižvelgiant į nustatytą temperatūrą.

Nepriklausomas temperatūros valdymas (SYNC išjungta)

Norėdami atskirai reguliuoti vairuotojo ir priekinės keleivio sėdynės nustatytą temperatūrą atlikite šiuos veiksmus.

- Išjunkite sinchronizavimo indikatorius (šviečia baltai) (3) lengvai paliesdami vairuotojo sėdynės temperatūros sinchronizavimo jungiklį (SYNC) ir priekinio keleivio temperatūros reguliavimo jungiklį.
 - Įjungtas sinchronizavimo indikatorius (SYNC): rodomas oranžine spalva
 - Sinchronizavimo indikatorius (SYNC) išjungtas: rodomas balta spalva

Temperatūros sinchronizavimo valdymas (SYNC On)

Lengvai palieskite vairuotojo sėdynės nustatytos temperatūros sinchronizavimo jungiklį (SYNC), kad įjungtų sinchronizavimo lemputė (pavaizduota oranžine spalva) (3). Tuomet keleivio sėdynės temperatūra bus tokia pati kaip vairuotojo sėdynės temperatūra.

Pastabos

- Oro kondicionierius būseną, oro paskirstymo kryptis ir cirkuliuojamo arba gryno oro režimai nustatomi automatiškai pagal nustatytą vairuotojo sėdynės temperatūrą.
 - Jei nustatyta temperatūra yra žema (LO): įjungtas oro kondicionierius, oro srautas nukreiptas į veidą ir cirkuliuojamo režimas.
 - Jei nustatyta temperatūra yra aukšta (HI): išjungtas oro kondicionierius, oro srautas nukreiptas į kojas ir gryno oro režimas.

AUTO režimas

Norėdami įjungti AUTO režimą paleiskite variklį ir atlikite šiuos veiksmus.

- Trumpai palieskite AUTO jungiklį (1).
 - Įjungtas AUTO režimas: rodomas oranžine spalva
 - Išjungtas AUTO režimas: rodomas balta spalva
- Nustatykite norimą temperatūrą lengvai paliesdami temperatūros nustatymo jungiklį (2).





Pastabos

- AUTO režimu ventiliatoriaus greitis, oro paskirstymas ir kt. automatiškai reguliuojami pagal nustatytą temperatūrą, patalpos temperatūrą ir lauko temperatūrą.
- Palietus oro šaltinio jungiklį, ventiliatoriaus greičio jungiklį, oro paskirstymo režimo jungiklį, A/C jungiklį arba automatinio langų šildymo jungiklį, išjungiamas AUTO režimas ir sistema nustatoma mechaniniu režimu.

Rankinio valdymo režimas

Varikliui veikiant atlikite šiuos veiksmus.

- Trumpai palieskite ON jungiklį (1).
- Nustatykite salono temperatūrą lengvai paliesdami temperatūros reguliavimo jungiklį (2).
 - Rodoma šiuo metu nustatyta temperatūra (3).
- Lengvai palieskite ventiliatoriaus greičio jungiklį - (sumažinti ventiliatoriaus greitį) / + (padidinti ventiliatoriaus greitį) (4) ventiliatoriaus greičiui nustatyti po vieną pakopą.
 - Nustatytas ventiliatoriaus greitis rodomas veikimo ekrane (5).
- Lengvai palieskite oro paskirstymo režimo jungiklį (6) norimam oro paskirstymo režimui pasirinkti. Galimi 4 oro paskirstymo režimai:
 - Nukreipta į veidą
 - Veidas + kojų erdvė
 - Kojų erdvė
 - Priekinis stiklas + kojų erdvė
- Pasirinkite cirkuliuojamo arba gryno oro režimą paliesdami cirkuliuojamo (7) arba gryno oro jungiklį (8).
 - Cirkuliuojamo režimas: 
 - Gryno oro režimas: 
- Jei norite įjungti oro kondicionierius, paspauskite oro kondicionieriaus jungiklį (9).



Įspėjimas

- Nenaudokite cirkuliacijos režimo ilgą laiką. Dėl deguonies trūkumo automobilio viduje gali pradėti skaudėti galvą arba jausitės mieguisti. Taip pat, gali aprasoti langai ir sumažėti saugus matomumas, todėl gali įvykti avarija.
- Būkite atsargūs ir neleiskite išmetamosioms dujoms patekti į automobilio saloną. Taip galite apsinuodyti anglies viendeginiu.
- Važiuodami vietoje, kurioje į saloną gali patekti dulkės ir dūmai, įjunkite cirkuliacijos režimą. Paskui įjunkite gryno oro režimą.

Pastabos

- Palietus AUTO jungiklį veikiant rankiniam režimui, mikroklimato valdymo sistema persijungia į AUTO režimą ir mikroklimato funkcijos valdomos automatiškai, atsižvelgiant į nustatytą temperatūrą.

Oro paskirstymas

Norėdami nustatyti norimą oro srauto kryptį paspauskite oro paskirstymo režimo jungiklį (1).

Veikimo ekrane (2) rodoma dabartinė oro srauto kryptis.



1



Oro srautas nukreiptas link priekinio lango ir durų langų.

Jei paspausite šildytuvo jungiklį, sistema automatiškai persijungs į gryno oro režimą ir įsijungs oro kondicionavimo sistema.

2



Oro srautas nukreiptas į veidą

(numatytasis vėsinimo nustatymas)

3



Oro srautas nukreiptas į veidą ir į kojas

4



Oro srautas nukreiptas į priekinį langą ir duris

5



Oro srautas nukreiptas į kojas

(numatytasis šildymo nustatymas)

Pastabos

- Jei oro srauto kryptis nustatyta į kojas, truputis oro pučiama link priekinio lango ir durų lango, kad ant jų nepatektų drėgmės.

Lango šildytuvo įjungimas

Kai ant lango atsiranda šerkšnas arba rūkas, galima įjungti stiklo šildytuvą ir jį nudžiovinti.

- Norėdami įjungti lango šildytuvą paspauskite jo jungiklį (1). (Stiklinis šildytuvus veikia apie 12 minučių, o jungiklio simbolis pasikeičia į oranžinį.)
- Norėdami išjungti lango šildytuvą dar kartą paspauskite jo jungiklį (1). (Stiklo šildytuvus nustoja veikti, o jungiklio simbolis pasikeičia į baltą.)



Išorinio užpakalinio vaizdo veidrodžio šildytuvus



Užpakalinio lango šildytuvus

Pastabos

- Lango šildytuvus veikia tik tada, kai įjungtas variklis.
- Įjungus stiklo šildytuvą vienu metu veikia galinio stiklo šildytuvus ir išorinio galinio vaizdo veidrodėlio šildytuvus.
- Jei per 10 minučių vėl įjungiate lango šildytuvą jam veikus 12 minučių, lango šildytuvus veiks tik maždaug 6 minutes.

Kaip nudžiovinti langą

1 Lengvai palieskite atitirpintuvo ir džiovintuvo jungiklį (1).
(Simbolis pasikeičia į oranžinį.)
Veikimo ekrane rodoma piktograma .

2 Lengvai palieskite ventiliatoriaus greičio jungiklį - (sumažinti ventiliatoriaus greitį) / + (padidinti ventiliatoriaus greitį) (2) ventiliatoriaus greičiui nustatyti.
(Rodomas šiuo metu esamas ventiliatoriaus greitis (3)).

- Norėdami nuo langų greitai pašalinti drėgmę nustatykite didelį ventiliatoriaus greitį.
- Norėdami atitirpdyti lango išorę nustatykite aukštą temperatūrą.



Pastaba

- Palietus atitirpintuvo ir džiovintuvo jungiklį (1) oro kondicionierius įsijungia automatiškai ir įjungiamas gryo oro režimas bei 6-ojo lygio ventiliatoriaus greitis. Paspaudus šį jungiklį dar kartą sistema vėl grįžta į pradinę būseną.
- Kad įprastai važiuojant priekinis stiklas neaprasotų, rekomenduojama nustatyti gryo oro režimą (4).

Įspėjimas

- Jei lyja arba yra drėgna, įjunkite gryo oro režimą ir nustatykite oro srautą į priekinį stiklą. Jei lyja arba oras yra drėgnas, priekinio lango stiklas aprasoja, net jei įjungta oro kondicionavimo sistema. Jei langai aprasoję, pavojinga vairuoti dėl blogo matomumo iš priekio ir iš šono.



Atsargiai!

- Jei įjungta džiovinimo ir šildytuvo funkcija, o oro srauto kryptis nustatyta į kojas arba į kojas ir priekinį langą, nenaudokite oro kondicionieriaus per ilgai. Dėl temperatūros skirtumo automobilio salone ir lauke gali aprasoti priekinis langas. Tokiu atveju valytuvu nuo priekinio lango greitai pašalinkite drėgmę ir perjunkite oro srauto kryptį į veidą, kad nerasotų priekinio lango išorinė pusė.
- Žiemą ir vasarą iš oro įleidimo angos būtinai pašalinkite pašalines medžiagas (sniegą, nukritusius lapus ir kt.), kad ant lango nepatektų drėgmės.

Automatinė džiovinimo sistema

Automatinio džiovinimo sistema yra pagalbinis įtaisas, kuris nuo priekinio lango paviršiaus automatiškai pašalina rasą, kad būtų galima saugiai važiuoti.

Automatinė džiovinimo sistema

„InfoCon“ navigacijos sistemoje ADS (automatinio rūko valytuvo sistema) yra pagalbinis įtaisas, kuris leidžia saugiai vairuoti, nes automatiškai pašalina rūką, kai, veikiant šildytuvui ir oro kondicionieriui, ant priekinio lango vidinės pusės aptinkamas rūkas. Norėdami naudoti šią funkciją, turite įjungti automatinį rūko valytuvą (Check (patikrinti), esantį Vehicle Settings (automobilio nustatymai) → Defogging (Rūko šalinimas) → Auto Defogger (automatinis rūko džiovinimas)).

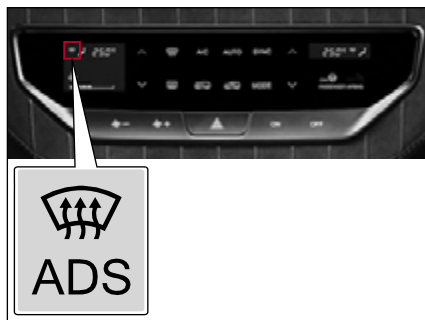

Automatinio džiovinimo sistemos veikimo lygiai

Padidėjus priekinio lango vidinio paviršiaus drėgmei automatinio džiovinimo sistema veikia aukštu lygiu. Pavyzdžiui, jei drėgmės negalima pašalinti įjungiant 1 lygio gryno oro režimą, paeiliui įjungiamas lygis nuo 2 iki 4 paeiliui.

- 1 lygis - įjungtas gryno oro režimas

- 2 lygis - įjungta oro kondicionavimo sistema.
- 3 lygis - oro pasiskirstymas priekinio stiklo link
- 4 lygis - padidintas ventiliatoriaus greitis priekinio lango link



Įspėjimas

- Nejunkite cirkuliacijos režimo, kol veikia automatinio džiovinimo sistema. Taip gali aprasoti langai ir sumažėti saugus matomumas, todėl gali įvykti avarija.
- Nenuimkite priekinio lango jutiklio dangtelio jėga. Taip galite sugadinti automatinį rasos aptikimo jutiklį.

Ekologiško važiavimo režimas

Tai funkcija, kuri, paleidus variklį, 20 minučių palaiko oro šaltinio pasirinkimo režimą cirkuliacijos režime, kad karštu oru būtų galima greitai sumažinti automobilio salono temperatūrą.

Aktyvavimo sąlygos

- Oro šaltinio pasirinkimas: gryno oro režimas
- Aplinkos temperatūra: 24°C arba didesnis
- A/C būklė: ON (įjungta)

Atsargiai!

- **Automobilis į ekologinį režimą įsijungia tik vieną kartą jį paleidus, jei laikomasi pirmiau nurodytų eksploataavimo sąlygų.**
- **Kai kondicionierius perjungiamas į gryno oro režimą veikiant ekologiniam režimui, ekologinis režimas išsijungia.**
- **Po 20 minučių ekologinio režimo (cirkuliuojamo oro režimo) veikimo oro šaltinis pasikeičia į būseną, buvusią prieš įjungiant ekologinį režimą.**

Oro kokybės sistema (AQS)

AQS automatiškai užblokuoja gryno oro įleidimo angą, kad kenksmingos dujos nepatektų į saloną, jei lauke aptinkamas didesnis nei leistinas kenksmingų dujų kiekis.

Kai kenksmingų dujų lygis nukrenta žemiau leistinos ribos, AQS vėl automatiškai perjungia režimą į gryno oro režimą.

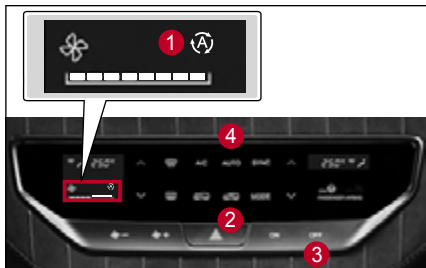

AQS sistemos įjungimas / išjungimas

- Norėdami įjungti AQS penkis kartus per 3 sekundes paspauskite išjungimo jungiklį OFF (3), kai nuspauštas oro cirkuliuojamo jungiklis (2).

Automatinio veikimo indikatorius (4) ir oro cirkuliuojamo jungiklio indikatorius (2) mirksi 3 sekundes.

- Norėdami išjungti AQS per 3 sekundes 5 kartus paspauskite išjungimo (3) jungiklį, kai nuspauštas cirkuliuojamo oro (2) jungiklis.

AUTO įspėjamoji lemputė (4) mirksės 3 sekundes.

AQS veikimo indikatorius

- AQS veikimo indikatorius (1) dega maždaug 40 sekundžių pradinio įšilimo metu po to, kai paleidžiate variklį. Tačiau šiuo metu AQS neveikia.
- Jei veikiant AUTO režimui iš lauko aptinkamas užterštas oras, režimas persijungia į cirkuliuojamo režimą, o AQS veikimo indikatorius (1) ir cirkuliuojamo / gryno oro indikatorius (9/10) įsijungia kartu.

AQS išjungimo sąlygos

Sistema veikia esant toliau išvardintoms sąlygoms.

- Oro šaltinis pasirenkamas rankiniu būdu paspaudus cirkuliuojamo / gryno oro jungiklį.
- Vairuotojo pusėje temperatūra nustatyta ties LO (mažiausia), HI (aukščiausia).
- Kai įjungta automatinio rūko džiovinimo sistema.
- Kai pasirinktas rankinis atitirpinimo ir džiovinimo jungiklis arba oro paskirstymo režimo mygtukas (link kojų).
- Kai neveikia AQS.

Atsargiai!

- **AQS gali veikti pavėluotai arba gali neveikti atsižvelgiant į automobilio važiavimo sąlygas.**
- **Jei ilgą laiką važiuojate mieste arba labai užterštoje vietovėje, automobilyje gali padaugėti drėgmės ir gali įsijungti automatinio rūko šalinimo sistema, todėl AQS sistema gali išsijungti.**
- **Kai AQS įjungta ir kenksmingų išmetamųjų dujų (NO, NO₂, SO₂, CO ir t. t.) lygis viršija leistiną lygį, jos gali būti aptiktos ir tokių išmetamųjų dujų patekimas gali būti užblokuotas, tačiau į automobilį gali patekti bendras kvapas.**

Šildytuvas ir oro kondicionavimo sistema (mechaninė)



- | | | |
|--|--------------------------------------|--|
| 1 Ventilatoriaus jungiklis | 5 Režimų jungiklis | 9 MAX A/C (oro kondicionavimo) jungiklis |
| 2 Priekinis temperatūros didinimo / mažinimo jungiklis | 6 Sistema išjungta | 10 A/C (oro kondicionavimo) jungiklis |
| 3 Režimų D ir F jungiklis | 7 Cirkuliuojamo oro režimo jungiklis | |
| 4 Galinio džiuvintuvo jungiklis | 8 Gryno oro režimo jungiklis | |

Šildytuvo ir oro kondicionieriaus nustatymas / valdymas

Varikliui veikiant atlikite šiuos veiksmus.

- Reguluokite ventiliatoriaus greičio jungiklius (1).
- Temperatūrą reguliuokite temperatūros reguliavimo jungikliu (2).
- Pasirinkite norimą oro srauto kryptį paspausdami oro paskirstymo režimo mygtuką (5).
- Pasirinkite cirkuliacijos arba gryno oro režimą paspausdami cirkuliacijos / gryno oro jungiklį (7, 8).
- Jei norite įjungti oro kondicionierių, paspauskite oro kondicionieriaus jungiklį (6).

Veikimo indikatorius įsijungia arba išsijungia kaskart paspaudus jungiklį arba mygtuką.



! Įspėjimas

- **Nenaudokite cirkuliacijos režimo ilgą laiką. Dėl deguonies trūkumo automobilio viduje gali pradėti skaudėti galvą arba jausitės mieguisti. Taip pat, gali aprasoti langai ir sumažėti saugus matomumas, todėl gali įvykti avarija.**

Pastabos

- **Jei oro kondicionieriaus jungiklio (10) nepaspausite, oro kondicionierius neįsijungs, net jei pasuksite ventiliatoriaus greičio valdymo ratuką (1). Veikiant ventiliatoriui tiekiamas tik oras.**

Ventiliatoriaus greičio nustatymas (1)



- Paspauskite ventiliatoriaus greičio didinimo arba mažinimo jungiklį greičiui nustatyti.

Temperatūros nustatymas (2)



- Paspauskite temperatūros didinimo arba mažinimo jungiklį temperatūrai nustatyti.

Šildymas ir džiovinimas (3)

- Paspaudus šildytuvo ir džiovintuvo jungiklį užsidega veikimo indikatorius, o oro srautas nukreipiamas į priekinį ir durų langus. Tuo metu įjungiamas oro kondicionierius ir režimas persijungia į gryno oro režimą.
- Norėdami išjungti šildymo ir džiovinimo funkciją paspauskite bet kurį oro paskirstymo režimo jungiklį arba MAX A/C jungiklį.



Gryno oro tiekimo ir cirkuliacijos režimų perjungimas (7, 8)

- Paspaudus šį jungiklį dar kartą įsijungia indikatorius ir įsijungia cirkuliuojamo oro režimas.



Įspėjimas

- Nenaudokite cirkuliacijos režimo ilgą laiką. Dėl deguonies trūkumo automobilio viduje gali pradėti skaudėti galvą arba jausitės mieguisti. Taip pat, gali aprasoti langai ir sumažėti saugus matomumas, todėl gali įvykti avarija.
- Būkite atsargūs ir neleiskite išmetamosioms dujoms patekti į automobilio saloną. Taip galite apsinuodyti anglies viendeginiu.
- Važiuodami vietoje, kurioje į saloną gali patekti dulkės ir dūmai, įjunkite cirkuliacijos režimą. Paskui įjunkite gryno oro režimą.

MAX A/C (oro kondicionavimo) jungiklis (9)

Jei MAX A/C jungiklis paspaudžiamas veikiant šildytuvui ir oro kondicionavimo sistemai, sistema veikia toliau nurodytu būdu.

- Įjunkite oro kondicionavimo sistemą.
- Įjunkite cirkuliacijos režimą.
- Nukreipkite oro srautą į veidą.
- Įjunkite žemiausią temperatūrą



Oro srauto krypties pasirinkimas (5)

5)

Norima kryptimi paspauskite oro srauto režimo jungiklį.

Dega veikimo indikatorius.



1		Oro srautas nukreiptas į priekinį langą ir duris
2		Oro srautas nukreiptas į veidą (numatytasis vėsinimo nustatymas)
3		Oro srautas nukreiptas į veidą ir į kojas
4		Oro srautas nukreiptas į kojas (numatytasis šildymo nustatymas)

Pastabos

- Jei oro srauto kryptis nustatyta į kojas, truputis oro pučiama link priekinio lango ir durų lango, kad ant jų nepatektų drėgmės.

Lango šildytuvo naudojimas (4)

Jei langas padengtas šerkšnu ar aprasojęs, jį galite nudžiovinti lango šildytuvu.

- Norėdami įjungti lango šildytuvą paspauskite jo jungiklį. Užsidega indikatorius ir lango šildytuvus veikia maždaug 12 minučių.
- Norėdami išjungti lango šildytuvą dar kartą paspauskite jo jungiklį. Veikimo indikatorius užgęsta ir išsijungia lango šildytuvus.



Išorinio užpakalinio vaizdo veidrodžio šildytuvus



Užpakalinio lango šildytuvus

Pastabos

- Lango šildytuvus veikia tik tada, kai įjungtas variklis.
- Kai įjungiate lango šildytuvą, tuo pačiu metu apšildomas galinis langas ir išoriniai galinio vaizdo veidrodėliai.
- Jei per 10 minučių vėl įjungiate lango šildytuvą jam veikus 12 minučių, lango šildytuvus veiks tik maždaug 6 minutes.

3

Drėgmės šalinimas nuo lango

1 Paspauskite džiovituvo ir šildytuvo jungiklį (3).

Dega veikimo indikatorius.

2 Pasukite ventiliatoriaus greičio reguliavimo rankenėlę (1) į kitą padėtį nei OFF.

- Norėdami greitai nuo lango pašalinti rasą nustatykite ventiliatorių veikti dideliu greičiu.
- Norėdami pašalinti rasą nuo lango išorės nustatykite aukštą temperatūrą.



Pastabos

- Paspaudus džiovituvo ir šildytuvo jungiklį (1), automatiškai įsijungia oro kondicionierius ir nustatomas gryno oro režimas bei 1 lygio arba didesnis ventiliatoriaus greitis. Dar kartą paspaudus jungiklį sistema grįžta į pradinę būklę.
- Norėdami, kad ant stiklo neliktų drėgmės, nustatykite cirkuliacimo / gryno oro perjungimo mygtuką (8) į gryno oro režimą.



Įspėjimas

- Jei lyja arba labai drėgna, perjunkite cirkuliacimo / gryno oro jungiklį į gryno oro režimą ir nustatykite oro srauto kryptį į priekinį langą. Jei lyja arba labai drėgna, langai gali aprasoti netgi tada, kai įjungtas oro kondicionierius. Pablogėja matomumas priekyje, šone ir gale, o tai gali sukelti labai pavojingą situaciją.



Atsargiai!

- Jei įjungta džiovituvo ir šildytuvo funkcija, o oro srauto kryptis nustatyta į kojas arba į kojas ir priekinį langą, nenaudokite oro kondicionieriaus per ilgai. Dėl temperatūros skirtumo automobilio salone ir lauke gali aprasoti priekinis langas. Tokiu atveju valytuvu nuo priekinio lango greitai pašalinkite drėgmę ir perjunkite oro srauto kryptį į veidą, kad nerasotų priekinio lango išorinė pusė.
- Žiemą ir vasarą iš oro įleidimo angos būtinai pašalinkite pašalines medžiagas (sniegą, nukritusius lapus ir kt.), kad ant lango nepatektų drėgmės.

Užpakalinis oro kondicionierius* (dvigubas A/C)*

Užpakalinio oro kondicionieriaus veikimas



Užpakalinis A/C (oro kondicionavimo) jungiklis

- 1 Paspauskite užpakalinės oro kondicionavimo sistemos jungiklį. 
- 2 Pasukite oro srauto automobilio gale valdymo rankenėlę (A) į bet kurią padėtį (1 ~ 3) iš „0“ padėties.
- 3 Oro srauto kryptį nustatykite srauto krypties valdymo svirtimi (B).



Oro srauto krypties valdymo svirtis (B)

Oro srauto automobilio gale valdymo rankenėlė (A)



Atsargiai!

- Jei užpakalinis oro kondicionieriaus jungiklis priekiniame valdymo pulte yra išjungtas, oro kondicionierius automobilio gale neveikia net tada, kai pasukama oro srauto automobilio gale valdymo rankenėlė. Tačiau oro tiekiamas kai veikia ventiliatorius.
- Užpakalinis oro kondicionierius skirtas tik oro vėsinimui. Jis oro nešildo.

Vairo aukščio / ilgio reguliavimas

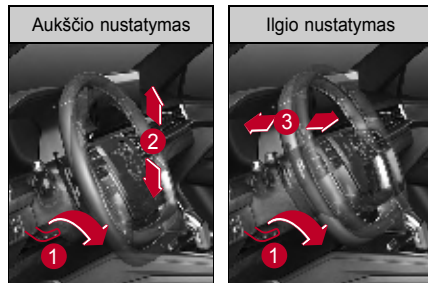

- 1 Paspauskite vairaračio teleskopinio / pakreipimo valdymo svirtelę (1).
- 2 Tinkamai nustatykite vairo padėtį aukštyn ir žemyn (2) ir pirmyn bei atgal (3).
- 3 Pakelkite vairaračio teleskopinio valdymo / pakreipimo valdymo svirtelę (1) aukštyn.

Nustatę vairo padėtį patikrinkite, ar jis gerai įsitvirtino.



Įspėjimas

- Prieš pradėdami važiuoti patikrinkite, ar tvirtai įtvirtintas vairas.
- Vairuodami nereguliuokite vairaračio padėties. Tai gali sukelti avarinę situaciją.



Atsargiai!

- Paleiskite variklį ir pasukite vairaratį į kairę arba į dešinę pusę iki galo ir palaikykite tokioje padėtyje 10 ar daugiau sekundžių. Dėl perkrovos galite sugadinti vairo sistemą ir kitus komponentus.
- Žiemą (esant -10°C ar žemesnei temperatūrai), pradėdami važiuoti iš karto po variklio paleidimo, kai vairo stiprintuvo skystis yra šaltas, kartais gali trumpam užtrukti vairo stiprintuvo veikimas, todėl prieš paleisdami automobilį būtinai leiskite varikliui tinkamai veikti tuščiąja eiga. skite varikliui tinkamai įsijungti tuščiąja eiga.

Vairaračio šildytuvas*



- Norėdami įjungti vairo šildytuvą veikiant varikliui paspauskite vairo šildytuvo jungiklį. Prietaisų skydelyje užsidega veikimo

indikatorius.

- Norėdami įjungti vairo šildytuvą veikiant varikliui paspauskite vairo šildytuvo jungiklį. Prietaisų skydelyje užgęsta veikimo indikatorius.



Atsargiai!

- Prie vairaračio netvirtinkite pagalbinių rankenėlių. Galite sugadinti šildytuvą, esantį vairaračioje, ir vairuoti gali tapti nesaugu.

Pastabos

- Vairo šildytuvo jungiklio būseną išlieka tokia pati, net išjungus ir vėl įjungus variklį.

Signalas

Įspėjamasis signalas skamba paspaudus garso signalą.



Atsargiai!

- Signalas gali išgąsdinti pėsčiuosius. Jį naudokite tik tada, kai tai būtina.



⚠ Atsargiai!

- Atsižvelgiant į atitinkamo įrenginio specifikacijas ar savybes *Android auto* ir *Car Play* automobilyje gali būti nepalaikomi arba kai kurios funkcijos gali būti nesuderinamos.
- Atitinkamų įrenginių prijungimas prie automobilio gali būti nepalaikomas arba kai kurios funkcijos gali būti nesuderinamos atsižvelgiant į atitinkamo vaizdo grotuvo, MP3 grotuvo ar CD grotuvo specifikaciją ar savybes.
- Atsižvelgiant į atitinkamo *Bluetooth* įrenginio specifikaciją arba savybes, naudojimo būdas gali būti skirtingas arba gali būti nepalaikomas ryšys su automobiliu.
- Kai kurie USB atminties įrenginiai ir SD kortelės gali būti nesuderinamos su atitinkamu automobilio įrenginiu. Naudojant nesuderinamą atminties kortelę gali sugesti atitinkamas automobilio įrenginys, atminties kortelė arba išsitrinti atminties kortelėje išsaugoti duomenys.

Pastabos

- Išsamų paaiškinimą apie automobilio informacijos ir pramogų sistemą, įskaitant išmaniąją garso sistemą, AV / navigaciją ir daugialypės terpės lizdus, rasite atskirai pateiktame savininko vadove.
- Jei norite prijungti išorinį įrenginį prie automobilio informacijos ir pramogų sistemos, įskaitant išmaniąją garso sistemą, AV / navigaciją ir daugialypės terpės lizdus, apie įrenginio prijungimą ir naudojimą skaitykite atitinkamo įrenginio savininko vadove.

Išmanioji audio sistema

- Išmaniąją garso sistemą galite valdyti 8 colių jutikliniame ekrane ir vairaračio mygtukais.
- Prie multimedijos lizdų galima prijungti išorinį įrenginį per USB jungtį (*iPod*, *iPhone* ir *iPad*).
- Palaikomos *Android auto* (*Android* įrenginiai) ir *Car Play* (*iPhone* palaikomas), taip pat *Bluetooth*, galinė kamera ir aplinkinio vaizdo kamera.

Išmaniosios garso sistemos veikimo informacija rodoma prietaisų skydelyje.

⚠ Atsargiai!

- Nenaudokite audio sistemos ilgai, kai automobilio variklis išjungtas. Taip gali išsiekvoti akumulatorius.

AV / Navigacijos sistema

- AV / navigaciją galite valdyti 9 colių jutikliniame ekrane ir vairaračio mygtukais (palaikoma balso atpažinimo funkcija).
- Prie multimedijos lizdų galima prijungti išorinį įrenginį per USB jungtį (*iPod*, *iPhone* ir *iPad*).
- Palaikomos *Android auto* (*Android* įrenginiai) ir *Car Play* (*iPhone* palaikomas), taip pat *Bluetooth*, SD kortelė (navigacijai), galinė kamera ir aplinkinio vaizdo kamera.

AV ir navigacijos veikimo informacija rodoma prietaisų skydelyje.



Įspėjimas

- **Sustokite saugioje vietoje ir tik tada naudokite su navigacija ir vaizdo funkcijomis susijusias funkcijas.**



Atsargiai!

- **Nenaudokite AV / navigacijos sistemos ilgai, kai automobilio variklis išjungtas. Taip gali išsieikvoti akumulatorius.**

Daugialypės terpės lizdai



USB atminties įrenginį, išorinį muzikos ir vaizdo grotuvą, pavyzdžiui, *iPod/iPhone/iPad*, MP3 grotuvą, galima prijungti prie automobilio per USB jungtį (C tipo).



Atsargiai!

- **Kai kurių USB atminties įrenginių ir išorinių muzikos ir vaizdo grotuvų gali nepavykti atkurti per USB prievadą (C tipo).**

Vairaračio valdymo jungikliai

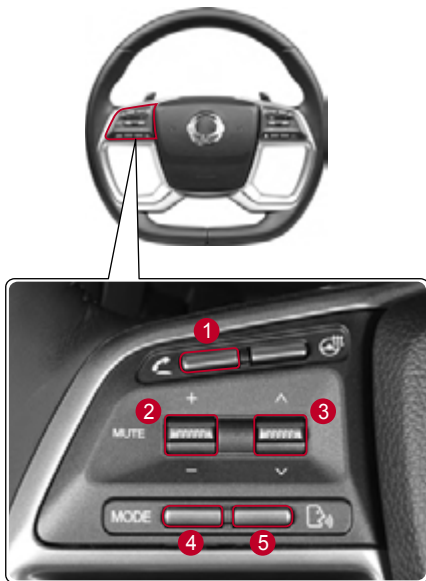

- 1 Bluetooth laisvų rankų sistemos mygtukas
- 2 Garso išjungimo / garso stiprumo nustatymo svirtelė
- 3 Daugialypės terpės paieškos (SEEK) svirtelė
- 4 Režimo pasirinkimo mygtukas
- 5 Balso atpažinimo mygtukas

Bluetooth® laisvų rankų sistema

Naudodami *Bluetooth* automobilyje galite prijungti ir naudoti mobilųjį telefoną.

Pastabos

- Išsamesnės informacijos apie *Bluetooth* laisvų rankų įrangą rasite atskirai pateiktame savininko vadove.

MUTE Garso išjungimas

- Paspaudžiant garso išjungimo mygtuką, kai veikia garso sistema, išjungžiama balso išvestis. Spustelėjus dar kartą įjungžiama balso išvestis.
- Paspaudžiant ir palaikant garso išjungimo mygtuką, kai veikia garso sistema, sistema išsijungia.

Garso stiprumo nustatymas

Didina arba mažina garsą.

Daugialypės terpės paieška (SEEK)

Klasifikacija	Spustelėkite SEEK svirtelės viršutinę / apatinę dalį	Paspauskite ir palaikykite SEEK svirtelės viršutinę / apatinę dalį
Kai atkuriate žiniasklaidos ekrane	Atkuriamas ankstesnis / tolimesnis takelis.	Pereina į ankstesnį / kitą takelių sąrašą (išlaikomas dabartinis atkūrimas)
Kai atkuriate kitame nei žiniasklaidos ekrane	Atkuriamas ankstesnis / takelis.	Pereina į tolimesnių / ankstesnių takelių sąrašą (išlaikomas dabartinis atkūrimas)
Klausydami radijo ekrane	Persijungia į ankstesnį / kitą išsaugotą kanalą	Persijungia į ankstesnį / kitą galimą radijo dažnį
Klausydami kitame nei radijo ekrane	Persijungia į tolesnį / ankstesnį išsaugotą kanalą.	

MODE Režimo pasirinkimas

- AV režimas keičiasi kaskart paspaudus režimo mygtuką.
- Paspaudus režimo mygtuką, kai neveikia garso / vaizdo sistema, įsijungia A/V sistema.

Balso atpažinimo funkcija

Balso atpažinimo funkcija leidžia naudotis įvairiomis informacijos ir pramogų sistemos funkcijomis.

Antena (GPS, radijas)

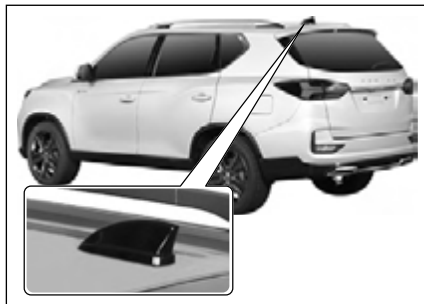

Kai įjungta audio sistema, antena priima toliau nurodytas radijo bangas.

- Išmanioji audio sistema: GPS, radijas, DAB (EU)
- AV / Navigacijos sistema: GPS, radijas, DAB (EU)

USB įkrovimo prievadas

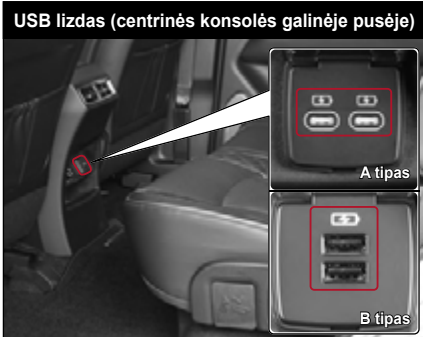

Naudodami USB įkrovimo prievadą galite įkrauti tokius prietaisus kaip išmanusis telefonas ar planšetinis kompiuteris.

- Norėdami įkrauti, įkraunamo prietaiso įkrovimo laidą įjunkite į priekinės sėdynės puodelio laikiklio priekinėje pusėje esančią USB įkrovimo jungtį, kai variklis paleistas.
- Kai variklis įjungtas, įkraunamo įrenginio įkrovimo laidą įjunkite į USB įkrovimo prievadą, esantį centrinės konsolės galinėje pusėje.
- Įkrovimo pabaigos ir įkrovimo eigos informaciją rasite įkraunamojo prietaiso ekrane.

A tipas	5 V / 2,9 A, 27 W
B tipas	5 V / 2,1 A, 10,5 W

Atsargiai!

- Paleidę variklį įjunkite norimą įkrauti įrenginį į USB įkrovimo lizdą ir atjunkite įrenginį prieš išjungdami variklį. Jei to nepadarysite, dėl staigaus įtampos svyravimo paleidžiant arba išjungiant variklį galite sugadinti įkraunamąjį prietaisą.
- Reikia būti atsargiems, kai naudojant elektros lizdus varikliui neveikiant, nes gali išsiekvoti akumuliatorius.
- USB įkrovimo prievadu neįkraukite įrenginio, kurio vartojama srovė viršija 2,9 A. Tokiu būdu gali sutrikti įkrovimas, dėl to gali pailgėti įkrovimo laikas arba gali būti pažeistas USB įkrovimo prievadas ir prijungtas prietaisas.
- Atkreipkite dėmesį į tai, kad neteisingai prijungus USB įkrovimo laidą dėl trumpojo jungimo gali sugesti automobilio arba prijungto įrenginio saugikliai.
- Reikėtų būti atsargiems, kad į USB įkrovimo prievadą patekus pašalinei medžiagai arba skysčiui, pavyzdžiui, vandeniui, gali sugesti įkrovimo prievadas ir įrenginys.

Pastabos

- USB įkrovimo prievado įkrovimo greitis gali skirtis priklausomai nuo prijungto įrenginio tipo ir suderinamumo su juo, įkrovimo kabelio ir kitų automobilio sąlygų.

Elektros lizdas (priekinės sėdynės konsolės dėtuvėje)

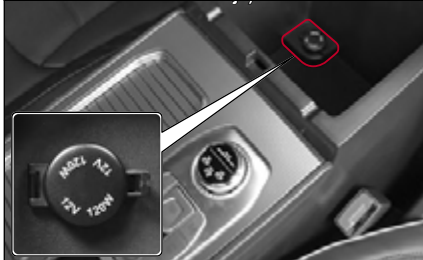

Maitinimo lizdas (centrinės konsolės galinėje pusėje)



Elektros lizdas (bagażinėje)

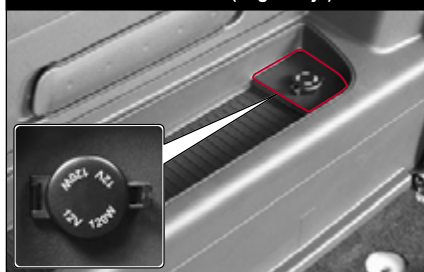

Automobilyje yra elektros lizdas (12 V / 10 A, 120 W), į kurį galima įjungti atskirą elektros prietaisą.



Įspėjimas

- Reikėtų būti atsargiems, nes įkišę pirštą į elektros lizdą galite susižeisti, pavyzdžiui, patirti elektros smūgį.
- Įjungę atskirą elektros prietaisą į elektros lizdą galite jį naudoti. Savavališkai pakeitus automobilio laidus ir naudodami elektros prietaisą galite sukelti avariją, pavyzdžiui, gaisrą.
- Naudokite nurodyto galingumo elektros lizdą (12 V / 10 A, 120 W). Priešingu atveju gali blogai veikti arba sugesti elektros lizdas ir prijungtas įrenginys.
- Reikia būti atsargiems, kai naudojate elektros lizdą varikliui neveikiant, nes gali išseikvoti akumulatorius.
- Jei nenaudojate elektros lizdo, būtinai uždarykite maitinimo lizdo dangtelį. Jei to nepadarysite, pašalinės medžiagos ar skystis, pavyzdžiui, vanduo, gali patekti į elektros lizdą, pažeisdamos prietaisą, taip pat, galite patirti elektros smūgį.

Saulės skydelis ir kortelių dėtuvė (vairuotojo pusėje)



Saulės skydelis

Nuo saulės galite užsidengti iš priekio arba iš šonų nuleisdami apsaugos nuo saulės skydelį

(1).

- Galite reguliuoti saulės skydelio (2) padėtį taip, kad užstotumėte saulę iš šonų.

Kortelių dėtuvė

Kortelės dėtuvė yra saulės skydelio vidiniame dangtelyje. Patogu laikyti greitkelio rinkliavos bilietą ar kortelę.



Atsargiai!

- Reguliuodami saulės skydelį arba naudodamiesi kortelės laikikliu ar veidrodžiu vairuodami galite atitraukti dėmesį nuo kelio arba skydelis gali užblokuoti vairuotojo regos lauką, todėl gali įvykti avarija.
- Nustatykite saulės skydelį arba naudokitės kortelės laikikliu tik sustoję saugioje vietoje.

Veidrodis ir lempuė

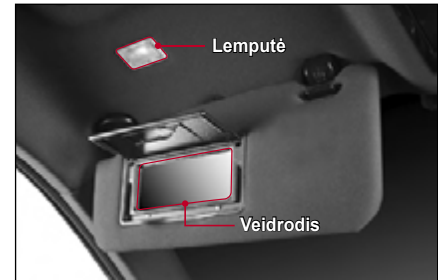

- Veidrodžiu galite naudotis nuleidę saulės skydelį ir pakėlę dangtelį.
- Atidarius veidrodžio dangtelį lempuė užsidega.



Atsargiai!

- Pasinaudoję saulės skydelio veidrodžiu būtinai uždarykite jo dangtelį. Jei to nepadarysite, saulės skydelio lempuė gali neužgesti ir išsiekvoti akumuliatorius. Taip pat, galite susižeisti į atvirą veidrodžio dangtelį.

Pagalbinė rankena / kabliukas drabužiams



- Pagalbinės rankenos yra įmontuotos lubose virš priekinės keleivio sėdynės ir galinių sėdynių.
- Drabužių kabliukai yra integruoti pagalbinėse rankenose, esančiose galinių sėdynių lubose.



Įspėjimas

- Ant pakabos nekabinkite kitų daiktų, išskyrus drabužius. Jei tai darysite, avarijos metu šoninė oro pagalvė gali išsipūsti ir apgadinti automobilį, taip pat, ji gali sužeisti arba užmušti keleivį.



Atsargiai!

- Ant pakabos nekabinkite labai sunkių drabužių. Taip galite sugadinti pakabą ir lubas (lubų apmušalus).

Šoninė rankena prie galinių sėdynių



Rankena yra įrengta galinių sėdynių priekyje, kad būtų patogu įlipti ir išlipti iš automobilio.

Užpakalinio lango ritininė užsklanda

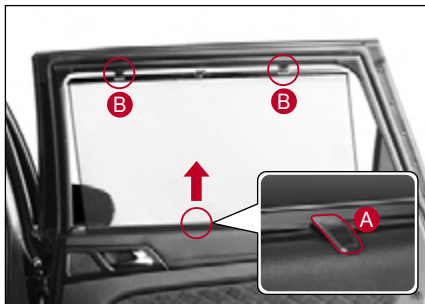

Norėdami užstoti išorinę šviesą, patenkančią per galinės sėdynės langą, ritininę užuolaidėlę valdykite taip:

- 1 Paimkite ritininės užuolaidėlės žiedą (A) ir pakelkite jį rodyklės kryptimi.
- 2 Pakabinkite ritininę užuolaidėlę ant kabliukų (B), pritvirtintų abiejose pusėse.



Atsargiai!

- Pakabinus ritininę užuolaidėlę tik ant vieno kabliuko ji gali deformuotis,
- todėl būtinai pakabinkite ritininę užuolaidėlę ant abiejų kabliukų.
- Jei į ritininę užuolaidėlę pateks pašalinių medžiagų, pavyzdžiui, monetų, ji gali užsikirsti. Būkite atsargūs ir nepažeiskite detalių.
- Nuleisdami ritininę užuolaidėlę, visada suimkite rankeną toje padėtyje ir lėtai nuleiskite ją žemyn, kad užuolaidėlė laiktųsi vietoje, o tada paleiskite rankeną.
- Nekabinkite ant kabliukų kitų daiktų, išskyrus užuolaidėlę.
- Stipriai traukdami užuolaidėlę arba naudodami pernelyg didelę jėgą galite ją suspausti arba deformuoti.

Priekinės sėdynės / užpakalinės sėdynės puodelio laikiklis



Puodelio laikiklis yra priešais centrinės konsolės skyrių.

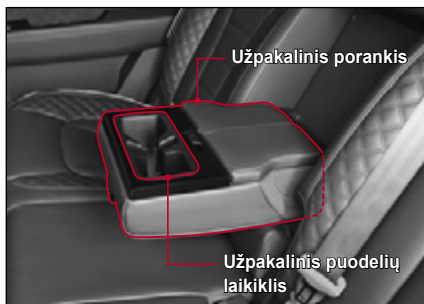

Nuleidę galinės sėdynės porankį rasite puodelio laikiklį.

Atsargiai!

- Reikia būti atsargiems, nes puodelyje esantis karštas skystis gali ištikėti arba išsilieti ir jus apdegtinti.
- Būkite itin atsargūs vairuodami, nes puodelis gali nukristi arba išsilieti jame esantis skystis.
- Pasirūpinkite, kad puodelyje esantis skystis nepatektų į jungiklius ar valdymo mygtukus, nes tai gali pakenkti sistemos funkcijomis.

Priekinė dėtuve



Priekinė dėtuve yra šalia pavarų perjungimo svirtelės. Naudokite ją mažiems daiktams laikyti.

Atsargiai!

- Pasirūpinkite, kad daiktai, esantys priekinėje dėtuveje, neiškristų netrukdytų pavarų perjungimo svirties veikimui.

Užpakalinė dėtuvė



Už priekinės sėdynės konsolės daiktadėžės yra kišeninė daiktadėžė. Ji tinka smulkiems daiktams laikyti.

Pirštinių dėtuvė

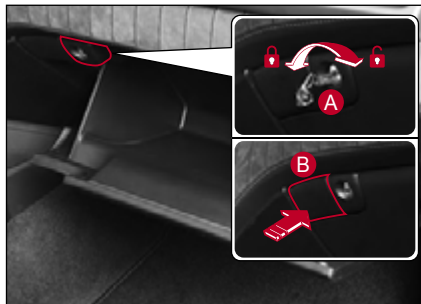

Pirštinių dėtuvę galima naudoti dokumentams, susijusiems su automobilio registracija, arba daiktams, naudojamiems automobilyje, laikyti.

- Apatinę pirštinių dėtuvę galite atrakinti ir užrakinti uždegimo rakteliu (A).
- Norėdami atidaryti pirštinių dėtuvę paspauskite mygtuką (B).

⚠ Atsargiai!

- Jei paliksite pirštinių dėtuvę atidarytą, avarijos ar staigaus stabdymo atveju keleivis gali sužeisti. Prieš važiuodami uždarykite pirštinių dėtuvę.
- Pirštinių dėtuvėje, konsolėje automobilio salone nelaikykite degių medžiagų, pavyzdžiui, žiebtuvėlių. Vasarą jos gali užsidegti ir sukelti sprogimą arba oras automobilyje labai įkaisti.

Pastabos

- Kai dega priekiniai / galiniai žibintai, atidarius pirštinių dėtuvę užsidega jos lemputė.

Konsolė

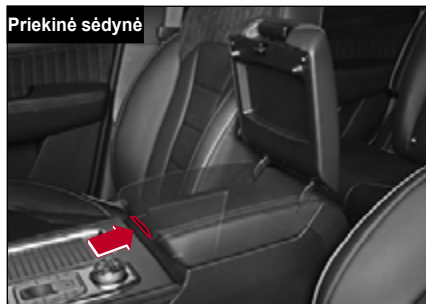

Keleivių naudojamus daiktus galima patogiai sudėti ant konsolės prie priekinių ir galinių sėdynių.



Atsargiai!

- Nelaikykite konsolėje vertingų daiktų, kad apsaugotumėte juos nuo vagystės.
- Nelaikykite lengvai sugendančių arba važiuojant triukšmą keliančių daiktų.
- Konsolės dėtuvėje ir kitose vietose nelaikykite degių medžiagų, pavyzdžiui žiebtuvėlių. Vasarą jos gali užsidegti ir sukelti sprogimą, jei oras automobilyje labai įkais.

Žemėlapio kišenė duryse

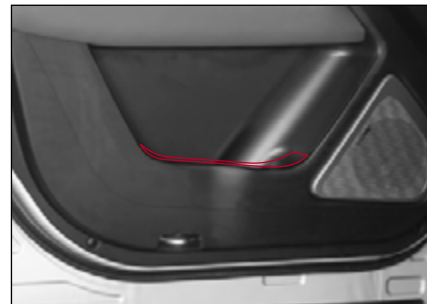

Automobilyje yra kišenė (butelių dėtuvė, kurioje galima laikyti knygas, žurnalus, vandens butelius ar gėrimus).

Kišinės durų atlošuose



Jose patogiu laikyti žurnalus ir laikraščius.



Atsargiai!

- Nedėkite žirklių, peilių ar kitų daiktų, kurių dydis yra netinkamas, į sėdynės atlošo kišenę. Tokie daiktai gali sužaloti avarijos ar staigaus stabdymo metu.

Bagażinės dėklas

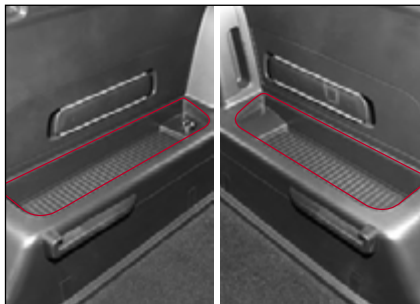

Bagażo skyriaus kairiojoje pusėje ir apatinėje dešiniojoje pusėje yra vieta smulkiems daiktams sudėti.

Lagaminų skyriaus daiktų dėtuvės



Galinėje dešinėje bagażo skyriaus pusėje yra vieta daiktui padėti.

Pastabos

- Bagażo skyriuje esanti daiktadėžė yra tik automobilyje, kuriame nėra žemų dažnių garsiakalbio. Jei automobilyje yra žemų dažnių garsiakalbis, jis įmontuotas bagażo skyriaus daiktadėžės vietoje.

Belaidė išmaniųjų telefonų įkrovimo sistema*

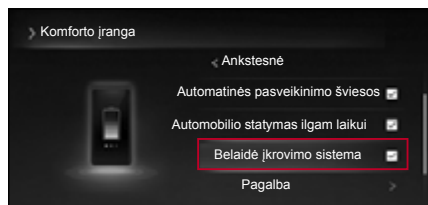

Belaidžio telefono įkroviklio sistema – tai belaidžio elektroninių prietaisų (pvz., mobiliojo telefono) įkrovimo įrenginys, atitinkantis Qi standartą, įrengtas priešais pavarų perjungimo svirtį.

Belaidis telefono įkrovimas galimas tik tada, kai vairuotojas prietaisų skydelio meniu *User Settings* (naudotojo nustatymai) nustato (pažymi) belaidžio įkrovimo sistemą.

Telefono įkrovimas

- 1 Uždarykite visas automobilio duris ir paleiskite variklį.
- 2 Nustatykite (pažymėkite varnele) belaidžio įkrovimo sistemą prietaisų skydelio meniu *Vartotojo nustatymai (Vehicle setting)* (automobilio nustatymai) → *Convenience* (patogumai) → *Wireless charging system* (belaidžio įkrovimo sistema).
- 3 Nuo belaidžio įkrovimo kilimėlio nuimkite viską, įskaitant išmanųjį raktelį. Jei ant įkrovimo kilimėlio yra ne tik telefonas, bet ir kiti daiktai, jis gali būti neįsikrauti.
- 4 Padėkite telefoną su belaidžio įkrovimo funkcija įkrovimo kilimėlio centre.
- 5 Pradėjus krauti, prietaisų skydelyje maždaug 5 sekundes rodomas šis išskylantysis ekranas: (Priklausomai nuo prietaisų skydelio informacijos, būsenos rodymas gali vėluoti.)
 - Vyksta telefono įkrovimas
 - Telefono įkrovimas baigtas
 - Telefono įkroviklio gedimas

☞ Informacijos rasite „Belaidžio telefono įkroviklio priminimas“ (4-88 psl.)

⚠ Atsargiai!

- Jei bet kuris telefonas lieka ant belaidžio įkrovimo kilimėlio po to, kai degimas išjungtas (uždegimo jungiklis yra ACC arba OFF padėtyje), o belaidis telefono įkroviklis veikia uždegimo jungikliui esant ON padėtyje, prietaisų skydelyje rodomas primenamasis pranešimas *The phone is on the wireless phone charger* (telefonas yra ant belaidžio telefono įkroviklio). Išjungę degimą ir išlipdami iš automobilio būtinai pasiimkite telefoną.
- Priminimo funkcija įjungiama, kai uždegimo jungiklis iš ON padėties perjungiamas į ACC arba OFF padėtį. Funkcija neveikia perjungus uždegimo jungiklį iš OFF padėties į ACC padėtį.

Pastabos

- Belaidžio telefono įkroviklio sistema galima įkrauti tik tuos mobiliuosius telefonus, kurie atitinka Qi standartą. Ar jūsų telefonas atitinka Qi standartą, galite pažiūrėti dangtelyje arba paklausti telefono gamintojo.
- Įkrovimo funkciją galima įjungti (pažymėti varnele) arba išjungti (nepažymėti varnele) prietaisų skydelio meniu *User Settings* (naudotojo nustatymai).



Atsargiai!

- Jei temperatūra arba įtampa belaidžio telefono įkroviklio sistemoje viršija tam tikrą vertę, įkrovimo funkcija laikinai sustabdoma, kad apsaugotų telefoną ir sistemą.
- Kuo toliau telefonas yra nuo įkrovimo kilimėlio centro, tuo mažesnis įkrovimo efektyvumas.
- Padėkite telefoną įkrovimo zonos centre.
- Atsižvelgiant į mobiliojo telefono dangtelio tipą, įkrovimo funkcija gali neveikti arba gali labai įkaisti (pvz., LED dangtelis, storas dangtelis)
- Įkrovimas gali nutrūkti, jei mobilusis telefonas nėra prigludęs prie belaidžio įkrovimo kilimėlio.
- Jei aplink belaidį telefono įkroviklį yra magnetinių daiktų (kredito kortelių, čekių kortelių, banko knygelių, bilietų ir pan.), gali būti pažeista jų informacija.
- Jei ant belaidžio įkrovimo kilimėlio yra metalinis daiktas, įkrovimo funkcija neveikia arba gali nutrūkti, o įkraunant metalinis daiktas gali įkaisti.
- Mobiliojo telefono, kuris nėra sertifikuotas pagal Qi standartą, gali nepavykti įkrauti.



Atsargiai!

- Kai įjungiami išmaniojo raktelio aptikimo funkcija, įkrovimo procesas laikinai nutrūksta (pvz., paleidus variklį, iš karto atidarius / uždarius duris).
- Jei Qi standartą atitinkantis terminalas nepateikia informacijos apie įkrovimą, įkraunant gali įkaisti įrenginiai.
- Jei yra daugiau nei vienas gnybtas, įkroviklis neveikia.
- Kai kurių gamintojų telefonų atitinkama informacija gali būti nerodoma prietaisų skydelyje.
- Mobiliuosius telefonus, kuriuose nėra integruotos belaidžio įkrovimo funkcijos, reikia atskirai aprūpinti atskirais priedais.
- Jei ant įkrovimo kilimėlio padėsite telefoną arba metalinį daiktą, kuriame nėra belaidžio įkrovimo funkcijos, galite išgirsti triukšmą. (Triukšmas – tai įprastas veikimo garsas, atsirandantis nustatant, ar mobilųjį telefoną galima įkrauti belaidžiu ryšiu, kuris nepaveikia mobiliojo telefono ir automobilio.)

Papildoma įranga bagažinėje*

Viršutinė bagažinės dangą*

Bagaže esančius daiktus galite uždengti viršutiniu bagažo dangčiu, kad jų nesimatyti.

Viršutinės bagažinės dangos įdėjimas



- 1 Abu viršutinės bagažo dangos galus įkiškite į automobilio kėbulo griovelius ir pastumkite dangą rodyklės kryptimi (1).
- 2 Patraukite bagažinės viršutinio dangčio rankeną ir įtvirtinkite ją į automobilio kėbulo griovelį.

Viršutinės bagažinės dangos padėties keitimas

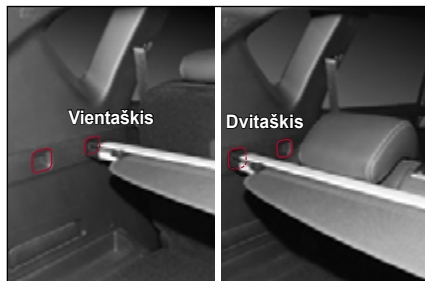

Bagažo viršutinį dangtį galima pritvirtinti viename arba dviejuose taškuose pagal galinės sėdynės atlošo kampo nustatymą.



Atsargiai!

- Nedėkite jokių daiktų ant viršutinės bagažinės dangos. Daiktai gali būti nusviesti į priekį, sužeisti keleivį arba sugadinti viršutinę bagažinės dangą.
- Nespauskite bagažinės viršutinės dangos prievarta. Taip darydami galite sugadinti bagažinės viršutinę dangą.
- Negalima perkelti bagažinės viršutinės dangos, kai ji yra ištraukta. Taip darydami galite sugadinti bagažinės viršutinę dangą.
- Sumontavę viršutinį bagažo dangtį jėga neatlenkite galinių sėdynių atlošo. Taip darydami galite sugadinti bagažinės viršutinę dangą.

Bagażinės grindų plokštė

Bagazo plokštė 5 vietų ir 7 vietų automobiliuose

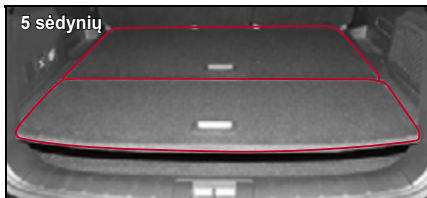

Bagazo plokštės dydis skiriasi atsižvelgiant į bagažo skyriaus erdvę 5 vietų automobilyje ir 7 vietų automobilyje.

Bagazo plokštės nustatymas į vienaukštę arba dviaukštę

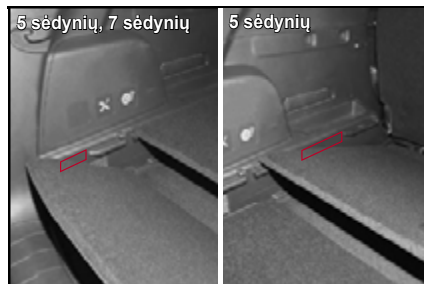

Nustatydami bagažo plokštę kaip vienpakopę arba dvipakopę naudokitės grioveliu, esančiu dvipakopio įrenginio viduryje.

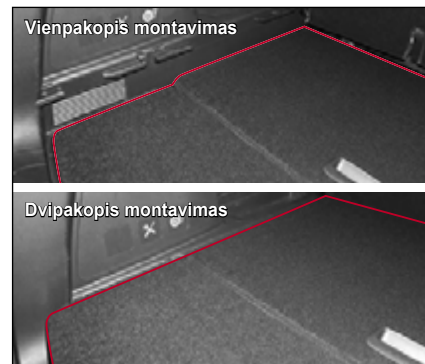

Jei bagažo plokštė sumontuota dviem aukštais, sulenkus galines sėdynes (1 eilės, 2 eilės) galima tolygiai koreguoti grindų aukštį.

Atsargiai!

Bet kuriuo iš toliau išvardytų atvejų bagažo plokštę montuokite dviejuose lygiuose.

- Sunkus bagažas, sveriantis 60 kg ar daugiau
- Bagažas, kuris vairuojant gali pasislinkti į vieną pusę

Tokiais atvejais bagažo plokštė gali sugesti, jei ji montuojama dviejų lygių padėtyje.

Bagāžinēs tinklelis*

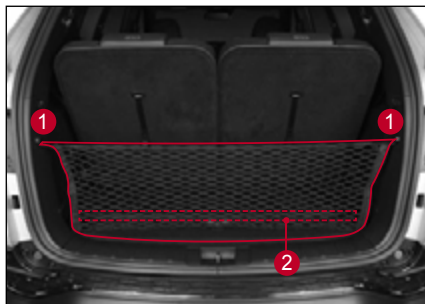

Bagāžo tinklelis prilaiko bagāžinēje esančus daiktus.

- Montuodami bagāžo tinkleļi pakabinkite jī ant kabliukū (1) ir pritvirtinkite jī *Velcro* tvirtinimo būdu (2).

⚠ Atsargiai!

- Netvirtinkite bagāžo tinkleliu labai dideliū arba sunkiū daiktū. Daiktai gali iškristi iš po bagāžo tinklelio arba jī sugadinti.
- Tvirtindami tinkleļi tvirtai laikykite jī rankomis. Atšokęš tinklelis gali jus sužeisti.
- Nenaudokite tinklelio, jei jo elastinė ir tvirtinimo dalys yra susidėvējusios arba pažeistos.

Bagāžo tinklelis (be bagāžo pertvaros)*



Judantys objektai važiavimo metu gali būti saugiai laikomi už bagāžo tinklo. Prikabinkite tinkleļi prie bagāžinēs skyriaus.

⚠ Atsargiai!

- Dideli ar sunkūs daiktai gali sugadinti tinkleļi.
- Nedėkite jokiū trapiū daiktū.

⚠ Įspėjimas

- Elastinė juosta grįždama į pradinę padėtį gali sužaloti. Tinkamai pritvirtinkite juostelę, kabindami tinkleļi prie bagāžinēs skyriaus kabliukū.

Bagāžo tinklelis (be bagāžo pertvaros)*

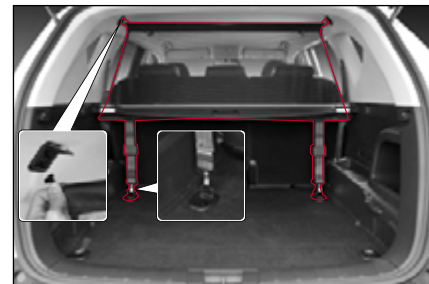

Šis tinklelis apsaugo daiktus, esančius bagāžo skyriuje, kad jī nepatektų į automobilio saloną avarijos atveju ir nesužalotų keleiviū.

⚠ Įspėjimas

- Niekada neleiskite keleiviams važiuoti už užtvoros tinklo ribū.
- Nekraukite krovinio aukščiau tinklo.
- Net ir naudojant tinkleļi negalima perkrauti automobilio bagāžinēs.
- Kraudami sunkius daiktus ar pakabinę sunkius daiktus ant tinklo galite jī sugadinti.

Stogo bagažinė



Lagaminus galima sukrauti ant automobilio stogo bagažinės.

Taip pat, ant stogo bagažinės atskiru laikikliu galite pritvirtinti laisvalaikio sporto įrangą, tokią kaip dviratis, snieglenčių ir slidės.

- Maksimali stogo bagažinės keliamoji galia yra 100 kg.

Įspėjimas

- Ant stogo bagažinės sukrautas bagažas neturėtų viršyti didžiausios leistinos pakrovimo ribos. Ant stogo bagažinės sukrautas bagažas neturėtų būti ilgesnis arba platesnis nei automobilio stogas. Jei viršijamas maksimalus krovinių svoris arba bagažas išsikiša už stogo bagažinės ribų, gali būti pažeistas jūsų automobilis arba kitos transporto priemonės. Be to, tai pablogintų automobilio stabilumą ir važiuojant gali įvykti avarija.
- Prie stogo bagažinės saugiai pritvirtinkite lagaminus, o jei vairuosite ilgą laiką, dažnai tikrinkite bagažo tvirtinimo būklę. Jei nukris ant stogo bagažinės sukrautas bagažas, jis gali apgadinti kitas transporto priemonės arba sužeisti pėsčiuosius. Tai gali sukelti avarinę situaciją.
- Sukrovus lagaminus ant stogo bagažinės automobilio gravitacijos centras tampa aukštesnis. Jei staigiai sukate vairą, staigiai stabdote, staigiai pasukate ar važiuojate dideliu greičiu, automobilis gali tapti nestabilus, sukelti avariją ar apvirsti.
- Jei ant stogo bagažinės sukrauti lagaminai, dažnai tikrinkite stogo bagažinės tvirtinimo varžtų ir veržlių priveržimo būklę.
- Jei ant stogo bagažinės yra sukrauti daiktai, važiuokite kuo lėčiau.

Atsargiai!

- Jei automobilyje yra stoglangis, daiktus kraukite labai atsargiai, taip, kad jie netrukdytų stoglangio veikimui.

Pastabos

- Tarp lagaminų ir stogo bagažinės galima padėti apsaugomąsias priemones, pavyzdžiui, pagalvėlę ar audinį, kad neapgadintumėte automobilio, jei ant stogo bagažinės sukrauti daiktai susiliesių su automobilio stogu.

4. Variklio paleidimas ir vairavimas

Galite perskaityti informaciją apie pagrindinę saugaus vairavimo įrangą, pagalbinę įrangą, padedančią patogiai vairuoti, ir kaip naudotis tokia įranga.

Pateikiamas paaiškinamas apie START / STOP jungiklio ir išmaniojo raktelio veikimą, taip pat vairavimo sistemą, prietaisų skydelį, pavarų perjungimo svirtį, 4WD, greičio valdymo sistemą, papildomas vairavimo sistemas, pavyzdžiui, stabdžius ir autonominę avarinio stabdymo sistemą, įspėjimus apie kliūtis priekyje ir šonuose, įspėjimo apie išvažiavimą iš eismo juostos ir automobilio statymo sistemas.

Variklio paleidimas ir pradėjimas važiuoti

Variklio paleidimas (REKES)

- 1 Įjunkite stovėjimo stabdį.
- 2 Įsitikinkite, kad nėra kliūčių, kurios galėtų trukdyti vairuoti automobilį.

Atsargiai!

- Automobilio su automatine pavarų dėže variklį galima paleisti tik tada, kai pavarų perjungimo svirtelė yra P arba N padėtyje. Automobilio su mechanine pavarų dėže variklį galima paleisti tik iki galo nuspaudus sankabos pedalą.
- Veikiant varikliui nepadėkite uždegimo raktelio į START padėtį. Dėl to gali rimtai sugesti starteris.

3 * Automobiliai su automatine pavarų dėže

Perjunkite pavarų perjungimo svirtį į P padėtį ir nuspauskite stabdžių pedalą.

* Automobiliai su mechanine pavarų dėže

Perjunkite pavarų perjungimo svirtį į P padėtį, tada nuspauskite stabdžių ir sankabos pedalus.

Įspėjimas

- Nuspauskite stabdžių pedalą, kai pavarų perjungimo svirtis yra padėtyje P (A/T) arba neutralioje (M/T). Niekada nespauskite akceleratoriaus pedalo.

4 * Automobiliai su benzininiu varikliu

Įkiškite uždegimo raktelį į raktelio cilindrą, pasukite jį į START padėtį ir laikykite nenuspaudę akceleratoriaus pedalą, kol variklis įsijungs (ne ilgiau kaip 10 sekundžių), tada paleiskite raktelį.

* Automobiliai su dyzeliniu varikliu

Raktelį įkiškite į spynelę ir pasukite į ON (įjungimo) padėtį. Kai tik užgesa degimo indikatorius (), pasukite raktelį į START padėtį ir laikykite jį nenuspaudami akceleratoriaus pedalo, kol variklis įsijungs (ne ilgiau kaip 10 sekundžių), tada paleiskite raktelį.

Atsargiai!

- Jei variklis nepadėdžia, pasukite raktelį atgal į LOCK padėtį ir palaukite 10 sekundžių. Tada, prieš bandydami paleisti variklį, pabandykite dar kartą.

5 Tinkamai pašildykite variklį atsižvelgiant į aplinkos temperatūrą.

Variklio paleidimas (išmanusis raktelis)

- 1 Įjunkite stovėjimo stabdį.
- 2 Įsitikinkite, kad nėra kliūčių, kurios galėtų trukdyti vairuoti automobilį.

Atsargiai!

- Automobilio su automatine pavarų dėže variklį galima paleisti tik tada, kai pavarų perjungimo svirtelė yra P arba N padėtyje.
- Niekuomet nespauskite variklio paleidimo / išjungimo jungiklio, kai veikia variklis. Dėl to gali rimtai sugesti starteris.

3 Perjunkite pavarų perjungimo svirtį į P padėtį ir nuspauskite stabdžių pedalą.

Įspėjimas

- Nuspauskite stabdžių pedalą, kai pavarų perjungimo svirtis yra padėtyje P. Niekada nespauskite akceleratoriaus pedalo.

4 Paspauskite variklio paleidimo ir (arba) išjungimo mygtuką ir patikrinkite, ar ant mygtuko esantis indikatorius dega žalia spalva (variklio paleidimo ir (arba) išjungimo mygtuko įjungimo padėtis ON).

- 5 Paspauskite variklio paleidimo ir (arba) išjungimo mygtuką varikliui paleisti, kai variklio paleidimo ir (arba) išjungimo mygtukas yra įjungimo padėtyje (dega indikatorius ON). Kai variklis pasileidžia, mygtuko indikatorius užgęsta.



Atsargiai!

- Ilgai nespauskite variklio paleidimo ir (arba) išjungimo mygtuko, net jei variklis nepasileidžia.
- Jei ilgam laikui paliksite variklio paleidimo ir išjungimo mygtuką ACC arba ON padėtyje, kai variklis neveikia, gali išsielekti akumuliatorius.



Įspėjimas

- Variklis pasileis tik tada, kai spaudžiant variklio paleidimo ir (arba) išjungimo mygtuką išmanusis raktelis bus automobilyje. Niekuomet neleiskite vaikams arba kitiems asmenims, nesusipažinusiems su automobiliu, liesti variklio paleidimo/išjungimo mygtuką ar kitą įrangą.
- Jei ekrane pasirodo ESCL įspėjamas pranešimas, nedelsdami patikrinkite sistemą *KG Mobility* įgaliotajame techninės priežiūros centre.
- Ilgai važiuodami degant šiam pranešimui galite rimtai sugadinti vairavimo sistemą.

Pastaba

- Norėdami, kad variklis lengviau pasileistų, labai šaltu oru variklį paleiskite toliau nurodytu būdu.
 1. Paspauskite variklio paleidimo ir (arba) išjungimo jungiklį spausdami stabdžių pedalą.
 2. Variklio paleidimo ir (arba) išjungimo mygtukas įsijungia, o prietaisų skydelyje užsidega išankstinio degimo indikatorius.
 3. Palaukite, kol indikatorius užges, nuspauskite stabdžių pedalą ir paspauskite variklio paleidimo ir (arba) išjungimo mygtuką.
- Jei automobilyje įrengta ESCL (elektrinio vairo kolonėlės užrakto) sistema, paleidžiant ir stabdant variklį gali girdėtis variklio veikimo garsas. Tai normalus reiškinys.

Važiavimas

1 Įsitikinkite, kad nėra kliūčių, kurios galėtų trukdyti vairuoti automobilį.

2 Išjunkite stovėjimo stabdį.

3 * **Automobiliai su automatine pavarų dėže**

Laikykite nuspauستą stabdžių pedalą ir įjunkite **D** arba **R** pavarą. Įsitikinkite, kad užsidega padėties indikatorius **D** arba **R**. Paskui lėtai atleiskite stabdžių pedalą ir pradėkite važiuoti.

* **Automobiliai su mechanine pavarų dėže**

Laikykite nuspauستą stabdžių ir sankabos pedalus ir įjunkite **D** arba **R** pavarą. Atleiskite stabdžių pedalą ir palaipsniui nuspauskite akceleratoriaus pedalą, kartu lėtai atleisdami sankabos pedalą, kad pradėtumėte važiuoti.

Variklio išjungimas

- 1 Nuspauskite stabdžių pedalą automobiliui sustabdyti.
- 2 * **Automobiliai su automatine pavarų dėže**
Nustatykite pavarų perjungimo svirtelę į P padėtį.
* **Automobiliai su mechanine pavarų dėže**
Nustatykite pavarų perjungimo svirtelę į neutralią padėtį.
- 3 * **Automobiliuose su REKES sistema**
Raktelį varikliui paleisti pasukite į **LOCK** padėtį.
* **Automobiliuose su SMART (išmaniuoju) rakteliu**
Paspauskite variklio paleidimo/išjungimo mygtuką.
- 4 Įjunkite stovėjimo stabdį.
- 5 Ištraukite automobilio paleidimo raktelį iš raktelio cilindro (REKĖS).

Pastaba

- Dizelinio variklio įdirbimo režimas: degalų purkštuvo įdirbimo režimas vykdomas automobiliui važiuojant arba stovint, kad būtų palaikoma optimali variklio būklė. Veikiant šiam režimui gali atsirasti silpnas variklio triukšmas ir vibracija. Tai yra įprastas reiškinys.



Atsargiai!

- Paleidžiant automobilį žiemos mėnesiais arba vasaros mėnesiais įjungus oro kondicionierių padidėja variklio sūkių dažnis. Šiuo metu vairuotojai turi būti atsargūs, nes automobilis gali pajudėti greičiau nei įprastai.
- Bet kokios šio automobilio modifikacijos ar pakeitimai, įskaitant elektroninių prietaisų, pavyzdžiui, nuotolinio paleidimo sistemos, montavimą, gali rimtai pakenkti jo veikimui ir saugai, sukelti rimtų sužalojimų ar mirtį.
- Naudojant mobilųjį telefoną arba dvipusio ryšio radiją reikia elgtis atsargiai. Automobilio elektroninė valdymo sistema gali sutrikti dėl elektroninių trikdžių, atsirandančių netinkamai naudojant šiuos prietaisus, o elektromagnetinės bangos gali būti kenksmingos žmogaus organizmui.
- Palikdami automobilį be priežiūros, visada išjunkite variklį, kad jis netikėtai nepradėtų riedėti.
- Sustojus automobiliui visada įjunkite stovėjimo stabdį nuspausdami stabdžių pedalą.
- Automobilyje nelaikykite asmeninių daiktų ir vertybių. Kai paliekate automobilį be priežiūros, visada įsitikinkite, kad visos durys, įskaitant bagažinės dangtį, yra uždarytos ir užrakintos.

- Netinkamai suderinus išmetimo sistemos vibracijos slopintuvus (guminį pakabos laikiklį), gali kilti rimtų vibracijos problemų. Iš naujo montuodami išmetamąją sistemą po to, kai ją padengėte gruntavimo priemone, patikrinkite, ar amortizatoriai yra suderinti.
- Prieš paleisdami automobilį visada dešiniąją koją patikrinkite akceleratoriaus ir stabdžių pedalus. Net ir patyręs vairuotojas, vairuodamas skirtingas transporto priemones, gali netyčia nuspausti ne tą pedalą.
- Automobilio maitinimo blokas veikia nepriklausomai nuo automobilio stabdžių sistemos, todėl tiesiog ramiai nuspauskite stabdžių pedalą automobiliui sustabdyti, kai jis netyčia pajuda dėl vairuotojo klaidos, įskaitant tada, kai neteisingai nuspaudžiate stabdžių pedalą, arba įvykus gedimui.



Atsargiai!

- Jei automobilis įstrigo sniege, purve arba smėlyje, stipriau nuspaudus akceleratoriaus pedalą padangos tik dar labiau persisuka, o tai savo ruožtu gadina transmisiją. Jei taip atsitinka, nuvilkite automobilį arba imkitės kitų reikiamų veiksmų.
- Norėdami papildyti ir pakeisti pavarų dėžės skystį, visada kreipkitės į artimiausią *KG Mobility* prekybos atstovą arba *KG Mobility* įgaliotąjį techninės priežiūros centrą. Neoriginalus skystis gali sukelti įvairių problemų, įskaitant pavarų dėžės veikimo sutrikimus ir pabloginti jos veikimą, o šiems pažeidimams garantija netaikoma.
- Naudojant tonuojančią plėvelę, ypač metalinę, gali atsirasti radijo signalų trikdžių. Mažas plėvelės matomos šviesos pralaidumas (VLT) gali lemti priekinių žibintų veikimo sutrikimus. Be to, įsitikinkite, kad į automobilio elektroninius komponentus nepateks tonavimo plėvelės skysčio ir taip išvengsite klaidų ar veikimo sutrikimų.
- Tamsintas stiklas, pasižymintis labai mažu matomos šviesos pralaidumu (VLT) ir didesnėmis apsaugos nuo saulės savybėmis, labai sumažina matomumą per stiklą, ypač naktį arba lyjant lietui, todėl kyla nenumatytų saugumo problemų.

- Naujo automobilio interjero medžiagos per vienerius metus arba naudojimo laikotarpį gali išskirti lakiųjų organinių junginių (LOJ), todėl, prieš sėsdami į automobilį, visada atidarykite visus langus, kad pakankamai išvėdintumėte saloną. Tokios cheminės medžiagos gali sukelti galvos skausmą ir svaigulį, ypač automobilio, ilgą laiką stovinčio tiesioginiuose saulės spinduliuose, salone. Taigi, kad vairuotojas ir keleiviai nepatirtų šių kenksmingų cheminių medžiagų poveikio ir kad salone būtų komfortiška aplinka, kuo ilgesniam laikui įjunkite oro šaltinio pasirinkimo jungiklį į šviežio oro įsiurbimo režimą arba važiuodami reguliariai atidarykite langus.

Paleidimo raktelio funkcijos

ACC (įrangos) padėtis

- Vairas atrakinamas ir veikia elektrinė įranga.
- Uždegimo raktelio negalima ištraukti.

LOCK (užrakinimo) padėtis

- Automobilio paleidimo raktelį galima tik įkišti arba ištraukti.
- Vairaratį galima užrakinti.

ON (įjungimo) padėtis

- Variklis veikia ir galima naudoti visus elektrinius įrenginius.
- Vairaratis atsirakina.

START (paleidimo) padėtis

- Pasukite variklio jungiklį į START padėtį ir paleiskite variklį. Variklis bandys pasileisti, kol laikysite pasukę raktelį; paskui jis grįš į ON padėtį.

Iš ACC padėties į LOCK padėtį

- Stumdami raktelį į vidų pasukite jį iš ACC padėties į LOCK padėtį.

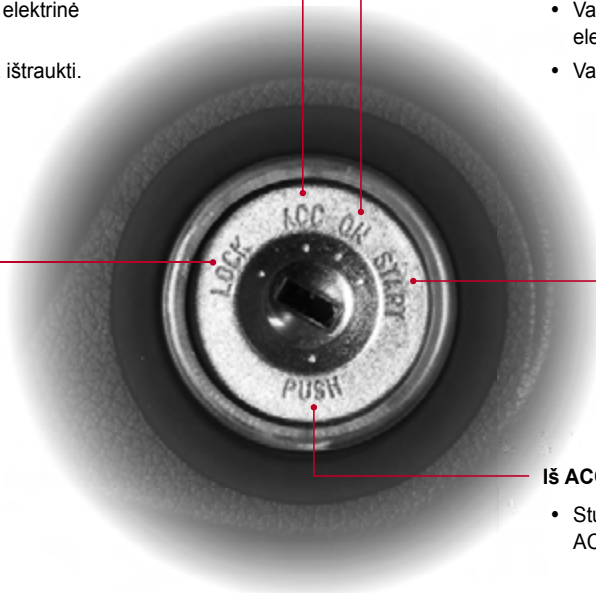

Vairaračio atrakinimas

Norėdami atrakinti vairaratį, įkiškite raktelį ir švelniai pasukite jį į ACC arba ON padėtį, šiek tiek pasukdami vairaratį į dešiniąją ir į kairiąją puses.

Raktelio spynelės apšvietimas

Atidarant dureles užsidega apšvietimo lemputė. Ši lemputė užgęsta praėjus maždaug 10 sekundžių po to, kai uždarote dureles.

Raktelio įspėjamasis signalas

Signalas įsijungia, kai atidarote vairuotojo duris tuo metu, kai uždegimo raktelis yra ACC arba LOCK padėtyje, ir primena ištraukti raktelį.

Kai paleidžiate variklį



Atsargiai!

- Norėdami atrakinti vairarati, įkiškite raktelį ir švelniai pasukite jį į ACC padėtį, šiek tiek pasukdami vairarati į dešiniąją ir į kairiąją puses.
- Automobilio su mechanine pavarų dėže variklį galima paleisti tik iki galo nuspaudus sankabos pedalą.
- Automobiliai su dyzeliniu varikliu: Raktelį varikliui paleisti pasukite į ON padėtį ir palaukite, kol užges uždegimo žvakių indikatorius. Raktelį varikliui paleisti pasukite į START padėtį ir palaikykite, kol pasileis variklis. Nelaikykite raktelio START padėtyje ilgiau nei 10 sekundžių.
- Automobilio su automatine pavarų dėže variklį galima paleisti tik tada, kai pavarų perjungimo svirtelė yra P arba N padėtyje.
- Paleisdami variklį laikykite nuspausta stabdžių pedalą.
- Jei variklis nepasileidžia, pasukite raktelį atgal į LOCK padėtį ir palaukite 10 sekundžių. Tada, prieš bandydami paleisti variklį, pabandykite dar kartą.
- Paleidę variklį, leiskite jam veikti maždaug 2 minutes tuščiaja eiga. Sušildydami variklį nedidinkite jo darbo greičio.

- Atidarius vairuotojo duris, kai raktelis yra ACC arba LOCK padėtyje, pasigirsta įspėjamasis signalas.
- Jei variklis neįjungtas, niekada nepalikite raktelio ON arba ACC padėtyje. Priešingu atveju gali išsiekvoti akumuliatorius.
- Paleisdami variklį niekada nespauskite akceleratoriaus pedalo.



Atsargiai!

- Vieno bandymo metu starterio nepaleidinėkite daugiau nei 10 sekundžių. Galite jį sugadinti.
- Norėdami išvengti starterio pažeidimų, perjunkite uždegimo jungiklį į LOCK padėtį ir, prieš vėl paleisdami variklį, palaukite bent 10 sekundžių.
- Važiuodami niekada nesukite raktelio į LOCK padėtį ir neištraukite uždegimo raktelio iš uždegimo jungiklio. Vairas užsiblokuos, todėl galite patirti rimtų sužalojimų.
- Niekada nenaudokite jokių *KG Mobility* nepateiktų raktų kopijų.
- Kopijuotas raktas gali neatsisukti atgal į ON padėtį. Dėl per didelės elektros grandinės apkrovos gali kilti gaisras. Be to, variklio su imobilizatoriaus sistema negalima paleisti kopijuotu rakteliu.

- Įjunkite automobilio su automatine pavarų dėže stovėjimo stabdį, kai pavarų perjungimo svirtelė yra P padėtyje. Priešingu atveju automobilis gali netikėtai nuriedėti ir sukelti rimtą avariją.
- Važiuodami nevaldykite uždegimo ir kitų jungiklių. Nesugebėsite suvaldyti vairaračio ir automobilio, todėl galite sunkiai ar net mirtinai susižaloti.
- Ant vairuotojo sėdynės nekraukite lagaminų ir kitų krovinių. Bet kokie tokie daiktai gali trukdyti valdyti automobilį ir padaryti žalos.

REKES raktelio baterijos keitimas

Kai pastebimai sumažėja veikimo atstumas arba nuotolinio valdymo pultelis kartais neveikia, pakeiskite bateriją nauja.

Nuotolinio valdymo raktelio vidinę grandinę veikia statinė elektra. Jei nežinote, kaip pakeisti bateriją, pakeiskite ją *KG Mobility* atstovybėje arba *KG Mobility* įgaliotame aptarnavimo centre.



Keitimo procedūra

- 1 Mažiausiu plokščiu atsuktuvu nuimkite galinėje REKES raktelio pusėje esantį dangtelį stengdamiesi jo nepažeisti.
- 2 Nuimkite baterijos dangtelį ir išimkite išsieikvojusią bateriją.



- 3 Naudokite tik nurodytą bateriją (CR2032). Įsitinkite, kad bateriją įdėjote tinkama kryptimi.
- 4 Įdėkite bateriją atvirkštine jos išėmimui tvarka.



Atsargiai!

- Naudokite nurodyto tipo baterijas. Priešingu atveju nuotolinio valdymo raktelis gali tinkamai neveikti.
- Įsitinkite, kad bateriją įdėjote tinkama kryptimi.
- Išmeskite seną bateriją vadovaudamiesi vietinėmis aplinkosaugos taisyklėmis.
- Tiek REKES raktelis, tiek išmanusis raktelis nėra visiškai atsparūs vandeniui. Dėl vandens poveikio (pvz., gėrimų, drėgmės ir pan.) pažeistam rakteliui taisyti arba keisti garantija netaikoma.

Išjungimo būseną

Maitinimas išjungtas.



Indikatorius išjungtas.

- Maitinimas nėra tiekiamas elektriniams automobilio priedams.

⚠ Atsargiai!

- Jei pavarų perjungimo svirtelė yra ne P (stovėjimo) padėtyje, START / STOP jungiklis negali būti OFF būsenoje (automobilio maitinimas išjungtas). Taip pat, negalima užrakinti automobilio durų ir įjungti apsaugos nuo vagysčių sistemos.

Pastaba

- Kai variklis įjungtas, būtina perjungti pavarų perjungimo svirtelę į P (stovėjimo) padėtį ir išjungti variklį paspausdami START / STOP jungiklį.

ACC būseną

Galima naudoti kai kuriuos elektrinius automobilio priedus.



Oranžinis ACC indikatorius įsijungia.

- Kai START / STOP jungiklis yra OFF padėtyje, vieną kartą paspauskite START / STOP jungiklį, nespausdami stabdžių pedalo.
- Maitinimas tiekiamas į automobilį ir galima naudoti kai kuriuos elektrinius automobilio priedus.

⚠ Atsargiai!

- Jei START / STOP jungiklis yra ACC būsenoje tai nereiškia, kad variklis yra įjungtas. Naudojant elektrinį priedą automobilyje ilgą laiką esant tokiai būklei, akumulatorius gali išsekvoti.

ĮJUNGIMO būseną

Galima naudoti daugumą elektrinių priedų.



Raudonas ON indikatorius įsijungia.

- Kai START / STOP jungiklis yra OFF padėtyje, du kartus paspauskite START / STOP jungiklį, nespausdami stabdžių pedalo.
- Maitinimas tiekiamas į automobilį ir galima naudoti daugelį elektrinių automobilio priedų.

⚠ Atsargiai!

- Jei START / STOP jungiklis yra ON būsenoje tai nereiškia, kad variklis yra įjungtas. Naudojant elektrinį priedą automobilyje ilgą laiką esant tokiai būklei, akumulatorius gali išsekvoti.
- Jei išmaniųjų raktų sistema veikia netinkamai, indikatorius mirksi 5 kartus kai START / STOP jungiklis yra ON padėtyje. Rekomenduojame patikrinti automobilį *Mobility Corporation* įgaliotame techninės priežiūros centre.

PARENGTIES būseną

Galima paleisti variklį.



Žalias READY indikatorius įsijungia.

- Tai yra būseną, kai pavarų perjungimo svirtelė nustatyta į P (stovėjimo) arba N (neutrali) padėtį ir nuspaudžiamas stabdžių pedalas varikliui paleisti.

⚠ Įspėjimas

- Variklį taip pat galite paleisti po to, kai pavarų svirtelė yra nustatyta N (neutralioje) padėtyje. Saugumo sumetimais paleiskite variklį tada, kai pavarų svirtelė yra P (stovėjimo) padėtyje.

Pastaba

- Užvedus variklį READY indikatorius užgesa.

Variklio paleidimas

Kai perjungiate pavarų perjungimo svirtelę į P (stovėjimo) arba N (neutralią) padėtį ir paspaudžiate START / STOP jungiklį kartu nuspausdami stabdžių pedalą, variklis paleidžiamas.

Variklio paleidimas

- 1 Įsėskite į automobilį turėdami išmanųjį raktelį.
- 2 Įsitikinkite, kad visi automobilio keleiviai prisisegę saugos diržais.
- 3 Įsitikinkite, kad įjungtas stovėjimo stabdys.
- 4 Išjunkite visus elektrinius prietaisus.
- 5 Pavarų perjungimo svirtelę nustatykite į P (stovėjimo) arba N (neutralią) padėtį.
- 6 Paspauskite stabdžių pedalą.
- 7 Patikrinkite, ar įjungtas READY būsenos indikatorius START / STOP jungiklyje.
- 8 Jei įjungtas READY būsenos indikatorius, paleiskite variklį paspausdami mygtuką START / STOP.
Užvedus variklį READY indikatorius užgesa.



Įspėjimas

- **Variklį taip pat galite paleisti po to, kai pavarų svirtelė yra nustatyta N (neutralioje) padėtyje. Saugumo sumetimais paleiskite variklį tada, kai pavarų svirtelė yra P (stovėjimo) padėtyje.**

Pastaba

- Dyzelinu varomą automobilį reikia iš anksto pašildyti prieš užvedant variklį, jei variklis yra šaltas. Automobilis turėtų pradėti važiuoti varikliui sušilus.

Variklio paleidimas iš naujo, kai jo paleisti negalima

Palaukite ilgiau nei 10 sekundžių, kai START / STOP jungiklis yra OFF padėtyje, tada dar kartą paspauskite START / STOP jungiklį, kad nesugadintumėte variklio starterio.



Atsargiai!

- **Nespauskite ir nelaikykite nuspaukę mygtuko START / STOP, arba pakartotinai jo nespauskite, jei variklis nepasileidžia.**
- **Ryšys su išmaniojo raktelio sistema nėra sklandus sėdynės viršuje, kur įjungta šildymo funkcija, arba prie automobilio grindų ir prie pedalo, todėl išmaniojo raktelio atpažinimo efektyvumas gali būti mažesnis.**
- **Jei variklio negalite paleisti paspaudę START / STOP jungiklį, paspauskite START / STOP jungiklį tiesiogiai naudodamiesi išmaniuoju rakteliu, arba rekomenduojame kreiptis į *KG Mobility* įgaliotą aptarnavimo centrą ir patikrinti automobilį.**
- **Informacijos rasite „Variklio paleidimas kai išmaniojo raktelio baterija išsiekvojusi, ar esant trukdžiams ir pan. (avarijos atveju)“ (4-30 psl.)**
- **Jei laikysite START / STOP jungiklį ACC arba ON padėtyje ir naudosite garso sistemą kai variklis išjungtas, akumulatorius gali išsiekvoti.**

Variklio paleidimas žiemos metu

Jei paspausite START / STOP jungiklį paspaudę stabdžių pedalą kai lauke šalta, variklis iškart nepasileis, o prietaisų skydelyje užsidegs šildymo indikatorius (00).

Jei tuo metu paspausite stabdžių pedalą arba sankabos pedalą degant šildymo indikatoriumi, variklis pasileis po to, kai užges šildymo indikatoriaus lemputė.

Esant stipriam šalčiui, paleiskite variklį toliau nurodyta tvarka, kad variklis sklandžiai pasileistų.

- 1 Du kartus paspauskite mygtuką START / STOP, nespausdami stabdžių pedalo.

Kai START / STOP jungiklis yra ON padėtyje, prietaisų skydelyje šviečia šildymo indikatorius.

- 2 Palaukite kelias sekundes, kol užges lemputė, ir paleiskite variklį paspausdami stabdžių pedalą.

Pastaba

- Jei variklis jau pašildytas, šildymo indikatorius gali neįsijungti.
- Šildymo laikas gali pailgėti, kadangi variklio aušinamasis skystis šaltas. Jei lauke oro temperatūra yra aukšta, pavyzdžiui, vasaros sezono metu, variklį galima paleisti iš karto, nepašildžius.

Variklio išjungimas

Variklį galima išjungti tik tada, kai pavarų perjungimo svirtis yra P (stovėjimo) padėtyje ir paspaustas stabdžių pedalas.

- 1 Visiškai sustabdę automobilį laikykite stabdžių pedalą paspaustą.
- 2 Pavarų perjungimo svirtelę nustatykite į P (stovėjimo) padėtį.
- 3 Įjunkite stovėjimo stabdį.
- 4 Išjunkite variklį paspausdami START / STOP jungiklį, tada nukelkite koją nuo stabdžių pedalo.

Būtinai patikrinkite, ar išjungtas variklis ir, ar nėra kokių nors kitų nukrypimų, išlipkite iš automobilio pasiėmę išmanųjį raktelį.

Kas yra dyzelinio variklio degalų purkštuvu įdirbimo režimas?

Dyzelinio variklio degalų purkštuvu įdirbimo režimas veikia vairuojant ar sustabdant automobilį, kad būtų išlaikyta optimali variklio būklė.

Tuo metu galite išgirsti triukšmą ir pajusti vibraciją. Tai nėra automobilio gedimas.

Koks yra variklio savaiminio išsivalymo veikimo garsas?

Kai variklis sustoja po to, kai automobilis važiuoja, sistema automatiškai atlieka vožtuvo, kuriame įsiurbiamas oras ir išsina išmetamosios dujos, valymą.

Tuo metu variklis gali skleisti garsą, atsižvelgiant į variklio būklę ir savaiminio valymo procesą. Tai nėra automobilio gedimas.

Variklio išjungimas važiuojant (avarijos atveju)

Jei jums reikia išjungti variklį avarinės situacijos ar automobilio gedimo atveju, paspauskite ir palaikykite nuspaudę START / STOP jungiklį 3 sekundes ar ilgiau, arba tris kartus paspauskite per 1,5 sekundes.

Variklis išjungtas, o START / STOP jungiklis perjungtas į ACC padėtį.



Ispėjimas

- Niekada neišjunkite variklio vairuodami, nebent įvyktų avarinė situacija, pavyzdžiui, avarija ar automobilio gedimas. Tai padarius, gali būti sunku sukti vairą ir sumažėti stabdžių efektyvumas, tokia situacija yra labai pavojinga.

Pastaba

- Jei automobilis važiuoja išjungtu varikliu, variklį galite paleisti iš naujo, pastumdami pavarų perjungimo svirtį į N (neutralią) padėtį ir paspausdami START / STOP jungiklį nespausdami stabdžių pedalo

Sistemos saugos režimas

Jei įvyksta kritinis sistemos gedimas arba variklio pagrindinės elektros ir degalų sistemos tinkamai neveikia, sistema įjungia saugos režimą, kad apsaugotų automobilio sistemą.

Kai automobilyje įsijungia sistemos saugos režimas, gali užsidegti variklio įspėjamoji lemputė, važiavimo charakteristikos gali pablogėti arba variklis gali būti išjungtas.



Atsargiai!

- Kai automobilyje įsijungia sistemos saugos režimas nedelsdami sustabdykite jį saugioje vietoje ir išjunkite variklį. Rekomenduojame nuvilkti automobilį į *KG Mobility* įgaliotą automobilių aptarnavimo centrą, pasinaudojant automobilių vilkimo paslaugas teikiančios įmonės paslaugomis.
- Jei vairuosite automobilį saugos sistemos režimui veikiant, variklio apsisukimų dažnis nekis, o tai neleidžia normaliai važiuoti ir išjungti variklį. Ilgai važiuodami automobiliu, sistemą galite labai sugadinti.

Saugus START STOP jungiklio valdymas



Ispėjimas

- Išmaniojo raktelio sistema leidžia paleisti variklį paspaudus START / STOP jungiklį, paspaudus stabdžių pedalą jo veikimo diapazone. Reikėtų būti atsargiems, kad variklio nepaleistų asmuo, ypač vaikai, nežinantis tokių sistemų, pvz., variklio tikrinimo, veikimo principų.
- Nespauskite START STOP jungiklio važiuodami. Tai padarius, gali nutrūkti elektros energijos tiekimas.



Atsargiai!

- Paleiskite variklį tik nuspaudę stabdžių pedalą.
- Paleisdami variklį niekuomet nespauskite akceleratoriaus pedalo.
- Jei variklio negalite paleisti palaukite 10 ar daugiau sekundžių, kad nesugadintumėte variklio starterio, ir paleiskite variklį iš naujo.
- Paleidę variklį leiskite jam veikti tuščiaja eiga 1-2 minutes ir pradėkite važiuoti. Žiemos metu maždaug 300 metrų važiuokite lėtai, kad variklis ir kitos važiavimo sistemos sklandžiai suktųsi.
- Jei atidarote duris ir paliekate automobilyje išmanųjį raktelį kai START / STOP jungiklis yra ON padėtyje arba varikliui veikiant, prietaisų skydelyje pasirodo įspėjamasis pranešimas ir pasigirsta įspėjamasis signalas.
- Tikrindami automobilį iš išorės, ypač variklio skyrių, atkreipkite ypatingą dėmesį, kad nepaleistumėte variklio.
- Nenaudokite neoriginalaus išmaniojo raktelio arba raktelio kopijos.
- Ryšys su išmaniojo raktelio sistema nėra sklandus sėdynės viršuje, kur įjungta šildymo funkcija, arba prie automobilio grindų ir prie pedalo, todėl išmaniojo raktelio atpažinimo efektyvumas gali būti mažesnis.

- Automobilis valdomas įvairiais elektroniniais valdymo blokais. Jei prie išmaniojo raktelio ar automobilio pritvirtinsite ir naudosite įrenginį, skleidžiantį radijo bangas ar elektromagnetines bangas, įvairios automobilio valdymo sistemos gali veikti netinkamai.
- Kai naudojate START / STOP jungiklį jei išmanusis telefonas yra šalia išmaniojo raktelio arba įkraunamas išmaniojo telefono akumuliatorius iš automobilio elektros lizdo, variklis gali retkarčiais neįsijungti.

Nuotolinio valdymo pultelis ir paleidimo raktelis

Pavojaus mygtukas (ES) (Veikia tik tada, kai įkištas uždegimo raktelis)

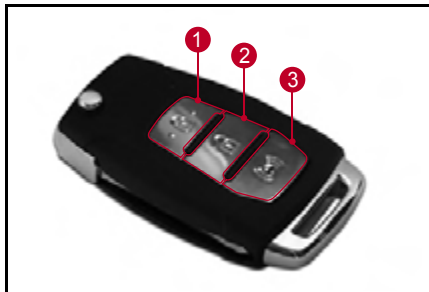

- 1 Durų užrakto mygtukas
- 2 Durų atrakinimo mygtukas
- 3 Panikos mygtukas

Panikos mygtukas

Panikos mygtukas (paspauskite ir palaikykite)

- Jei paspausite ir palaikysite šį mygtuką maždaug 1 sekundę, mirksės įspėjamieji žibintai, o signalas skambės maždaug 30 sekundžių.
- Panikos funkcija sustos, kai bus paspaustas bet kuris nuotolinio valdymo pultelio mygtukas.

Durų užrakto mygtukas

Atrakinimas (trumpai paspauskite)

- Trumpai paspaudus šį mygtuką, atrakinamos visos durys ir bagažinė, o apsaugos nuo vagystės režimas išjungtas.
- Kai apsaugos nuo vagystės režimas išjungiamas, avariniai žibintai sumirksi du kartus.



Atsargiai!

- Jei norite įjungti apsaugos nuo vagystės sistemą, paleidimo raktelis turi būti išimtas iš paleidimo jungiklio, visas duris, įskaitant bagažinės dangtį ir variklio gaubtą, reikia visiškai uždaryti. Jei paspausite šį mygtuką, kai bus atidarytas bagažinės dangtis arba variklio gaubtas, durys bus užrakintos, bet apsaugos nuo vagystės režimas nebus aktyvuotas. Jei šiuo atveju uždaroite atidarytą bagažinės dangtį arba variklio gaubtą, apsaugos nuo vagystės režimas įsijungs automatiškai ir du kartus sumirksės įspėjamieji žibintai.
- Norėdami išvengti REKES raktelio pažeidimų, nepalikite raktelio aukštoje temperatūroje ir jį nesušlapinkite.
- Kai durys užrakinamos naudojant REKES raktą, įsitikinkite, ar jos yra saugiai užrakintos, įskaitant bagažinės dangtį, kad išvengtumėte vagystės.
- Kai vienas iš REKES raktelių paliekamas paleidimo raktelio angoje, durų negalima užrakinti naudojant kitą REKES raktelį.

Pastaba

- Išorinių užpakalinio vaizdo veidrodžių automatinio sulenkimo procedūrų aprašymą rasite 4 skyriuje.
- Durų užrakinimas iš vairuotojo durų naudojant paleidimo raktelį veiks taip pat.

Durų atrakinimo mygtukas

Atrakinimas (trumpai paspauskite)

- Trumpai paspaudus šį mygtuką, atrakinamos visos durys ir bagažinė, o apsaugos nuo vagystės režimas išjungtas.
- Išoriniai galinio vaizdo veidrodžiai atsilenkia, kai pasirenkama automatinė atlenkimo funkcija.
- Kai apsaugos nuo vagystės režimas išjungiamas, avariniai žibintai sumirksi vieną kartą.
- Jei durys, bagažinės dangtis arba variklio gaubtas neatsidaro po 30 sekundžių atrakinus duris REKES rakteliu (paleidimo raktelis) kai įjungtas apsaugos nuo vagystės režimas, visos durys bus automatiškai užrakintos, įspėjamoji lemputė mirksi du kartus ir vieną kartą skamba įspėjamasis signalas. (apsaugos nuo vagystės režimo pakeitimas)

Pastaba

- Išorinių užpakalinio vaizdo veidrodžių automatinio sulenkimo procedūrų aprašymą rasite 4 skyriuje.

Trumpas UNLOCK mygtuko paspaudimas (išjungtas saugos užraktas)

- Durys, įskaitant bagažinės dangtį, atrakinamos ir apsaugos nuo vagystės sistema išjungiama.
- Išorinis galinio vaizdo veidrodėlis automatiškai atsilenkia (išorinio galinio vaizdo veidrodžio sulenkimo / atlenkimo jungiklis nepaspaudžiamas).
- Kai apsaugos nuo vagystės režimas išjungiamas, avariniai žibintai sumirksi vieną kartą ir skamba signalas.

Pastaba

- Išsamesnės informacijos apie išorinio užpakalinio vaizdo veidrodžio nustatymą AUTO sulenkimo/atlenkimo valdymą rasite 4 skyriuje „Išorinio galinio vaizdo veidrodžio valdymo jungiklis“.

Trumpas UNLOCK mygtuko paspaudimas (įjungtas saugos užraktas)

- Paspaudus UNLOCK mygtuką trumpai vieną kartą, atsidaro tik vairuotojo durelės ir išjungia apsaugos nuo vagystės sistema. Žr. 1 pav.
- Dar kartą paspaudus UNLOCK mygtuką, kai vairuotojo durys atrakinamos, atsirakins visos durys, įskaitant bagažinės dangtį. Žr. 2 pav.
- Paspaudus UNLOCK mygtuką du kartus iš eilės, pirmiausiai atsirakina vairuotojo durys, po to kitos durys ir išjungia apsaugos nuo vagystės sistema.
- Kai apsaugos nuo vagystės režimas išjungiamas, avariniai žibintai sumirksi vieną kartą ir skamba signalas.

Vairuotojo durys atrakinamos

[1 pav.]



Paspaudus UNLOCK mygtuką vieną kartą kai visos durys užrakintos ir apsaugos nuo vagystės sistema įjungta

Visos durys atrakintos

[2 pav.]



Paspaudus UNLOCK mygtuką dar kartą, kai vairuotojo durys atrakintos

Saugos UNLOCK sistemos nustatymas

Prietaisų skydelis Naudotojo nustatymų meniu > Durys/bagažinė > Atrakinti rakteliu 2 etapais (saugus UNLOCK) > Pažymėkite langelį



Mechaninio raktelio naudojimas:

Paspauskite mygtuką. Mechaninis raktelis automatiškai sulenkta.

Mechaninio raktelio sudėjimas:

Paspauskite mygtuką ir pastumkite jį į savo lizdą.



Atsargiai!

- Raktelį galite sulaužyti, jei lankstysite nepaspaudę mygtuko



Įspėjimas

- Toliau nurodytomis sąlygomis nuotolinio valdymo pultelis neveikia.
 - Kai raktelis yra uždegimo jungiklyje
 - Kai esate per toli nuo savo automobilio (virš 10 m)
 - Kai nuotolinio valdymo pultelio baterija yra išsiekvojusi
 - Kai Jūsų automobilis yra už kitų transporto priemonių ar kliūčių
 - Labai šaltu oru
- Nuotolinio valdymo pultelis gali būti lengvai sugadintas drėgmės ir karščio. Laikykite jį atokiau nuo jų.
- Veikimo diapazonas gali būti pakeistas priklausomai nuo aplinkos sąlygų. Nuotolinio valdymo pultelį rekomenduojama naudoti 10 m atstumu nuo automobilio.
- Šiomis sąlygomis nuotolinio valdymo pultelis gali neveikti dėl kitų radijo bangų. Tais atvejais atidarykite duris naudodamiesi pulteliu ir raktelio spyna duryse.
 - Netoli policijos, vyriausybės biuro, transliavimo stoties, karinės bazės, transliacijos bokšto, oro ir jūrų uosto.
 - Kai su nuotolinio valdymo pulteliu laikote radiją ar mobilųjį telefoną.
 - Kai netoli Jūsų automobilio naudojamas kitas nuotolinio valdymo pultelis.
- Jei nuotolinio valdymo raktelis yra neveikia tinkamai, patikrinkite sistemą *KG Mobility Dealer* atstovybėje ar *KG Mobility Dealer* įgaliotame techninės priežiūros centre.
- Bagažinės durelių atidarymas neįjungia apsaugos nuo vagystės signalo net esant įjungtai apsaugai nuo vagių.

Kai nuotolinio valdymo pultelį pametate

Praradus vieną iš nuotolinio valdymo pultelių ir įsigijus naują, senąjį atneškite į artimiausią *KG Mobility Dealer* atstovybę ar *KG Mobility Dealer* įgaliotą techninės priežiūros centrą ir perkodeukite. Priešingu atveju, senas pultelis neveiks.

Pametę pultelį ir norėdami išvengti vagystės, nedelsiant perkodeukite naują pultelį.



Atsargiai!

- Kad užkirstumėte kelią vagystei, pametę pultelį, pakeiskite visą raktelių komplektą.

Salono apšvietimas įjungtas

Jeigu salono apšvietimo lemputė viršutinėje konsolėje yra DOOR (durys) padėtyje, priekinė lempa užsidegs 30 sekundžių, kai nuotolinio valdymo pulteliu paspausite atrakinimo mygtuką. Lempos iš karto išsijungs paspaudus nuotolinio užrakinimo mygtuką.

Apšvietimo lemputės funkcija

Apšvietimo lemputės, esančios užpakalinio išorinio vaizdo veidrodžio korpuse dega 30 sekundžių kai atrakiname duris išmaniuoju rakteliu arba atidarote vairuotojo duris, kai variklio paleidimo/išjungimo mygtukas perjungiamas iš ON padėties į padėtį OFF. Lemputės iš karto išsijungs jei paspausite durų užrakto mygtuką arba paleisite variklį.

Avarinio raktelio naudojimas

Atsarginio raktelio atlenkimas / sulenkimas



- Ištraukite atsarginį raktelį iš raktelio korpuso, paspausdami išmaniojo raktelio mygtuką.
- Norėdami sulenkti atsarginį raktelį, sulenkite jį paspausdami atsarginio raktelio mygtuką.



Atsargiai!

- Lenkdami atsarginį raktelį jėga, nepaspaudę atsarginio raktelio mygtuko, galite sugadinti išmanųjį raktelį.

Durų užrakinimas / atrakinimas atsarginiu rakteliu.

Jei durų dėl kokių nors priežasčių (įskaitant išmaniojo raktelio baterijos išseikvojimą, trukdžius ir automobilio akumulatoriaus išseikvojimą) negalima užrakinti arba atrakinti, galima pasinaudoti avariniu rakteliu (pagalbinu rakteliu).

- 1 Patraukite vairuotojo durelių rankeną rodyklės kryptimi taip, kad matytųsi avarinio raktelio angos dangtelio atidarymo mygtukas (1).

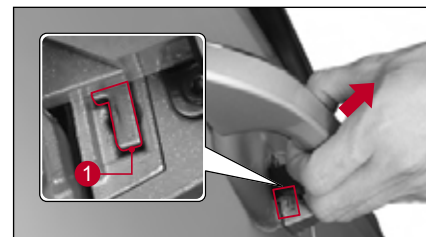

- 2 Paspauskite avarinio raktelio dangtelio atidarymo mygtuką (1) avariniu rakteliu.



- 3 Paspaudę avarinio raktelio angos dangtelio atidarymo mygtuką (1) paspauskite avarinio raktelio angos dangtelio viršutinę pusę ir nuimkite jį.

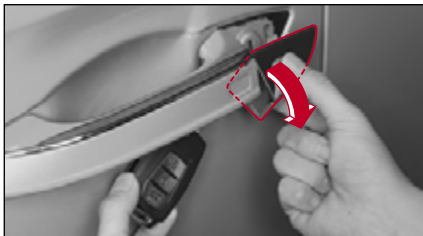

⚠ Atsargiai!

- Būkite atsargūs, kad nesubraižytumėte vairuotojo durų skydelio ir nepamestumėte avarinio raktelio angos dangtelio.

- 4 Įkiškite avarinį raktelį į raktų skylutę ir atlikite toliau nurodytus veiksmus.

- Norėdami užrakinti duris, pasukite jį užrakinimo kryptimi (2).
- Norėdami atrakinti duris, pasukite jį atrakinimo kryptimi (3).



Pastaba

- Jei atrakinant duris įjungtas apsaugos nuo vagystės režimas, skamba signalas.

Variklio paleidimas kai išmaniojo raktelio baterija išsiekvojusi, ar esant trukdžiams ir pan. (avarijos atveju)

Gali būti, kad negalėsite paleisti variklio START / STOP jungikliu dėl to, kad išsiekvojus išmaniojo raktelio baterija, ar veikiant trukdžiams, net jei išmanųjį raktelį turite automobilyje.

Tokiu atveju atlikite šiuos veiksmus: pakeiskite išmaniojo raktelio bateriją arba patikrinkite išmanųjį raktelį.

Pavarų perjungimo svirtelę nustatykite į P (stovėjimo) arba N (neutralią) padėtį ir paleiskite variklį paspausdami START / STOP jungiklį, naudodamiesi išmaniuoju rakteliu ir nuspausdami stabdžių pedalą.



Pastaba

- Jei skamba įspėjamasis signalas, jis išsijungs.
- Jei atidarote duris varikliui veikiant, kai išsieikvojo išmaniojo raktelio baterija, pasirodo įspėjamasis pranešimas *The smart key is not in the vehicle* (išmaniojo raktelio nėra automobilyje). Tokiu atveju, išjungus ir vėl paleidus variklį, įspėjamasis pranešimas dingsta.

Išmaniojo raktelio baterijos keitimas

Jei išmaniojo raktelio veikimo diapazonas labai sumažėja arba išmaniojo raktelio veikimas retkarčiais sutrinka, pakeiskite išmaniojo raktelio bateriją.

Baterijos standartas	Viena CR2032 baterija
----------------------	-----------------------

- 1 Nuimkite išmaniojo raktelio dangtelį plokščio atsuktuvo, naudojamo laikrodžiams, pagalba (mažiausiu), atsargiai nuimkite dangtelį, kad nesusidarytų įbrėžimas.



- 2 Įdėkite bateriją taip, kad teigiamas (+) polius būtų nukreiptas į viršų, o neigiamas (-) polius būtų nukreiptas į apačią.



- 3 Uždėkite išmaniojo raktelio dangtelį į buvusią padėtį.

Pakeitę bateriją patikrinkite, ar nuotolinio valdymo raktelis gerai veikia.

⚠ Atsargiai!

- Išmaniojo raktelio viduje esanti grandinė yra pažeidžiama statinės elektros, todėl, jei nesate įgudę keisti bateriją, rekomenduojame kreiptis į įgaliotą *KG Mobility* aptarnavimo centrą, ten patikrinti išmanųjį raktelį ir pakeisti bateriją.
- Keiskite bateriją tik tokia, kuri atitinka standartą. Jei naudosite standarto neatitinkančią bateriją, dėl sugedusio kontakto išmanusis raktelis gali neveikti.
- Įdėdami bateriją nepakeiskite teigiamo (+) ir neigiamo (-) gnybtų krypties.
- Kadangi baterija gali užteršti aplinką tinkamai ją utilizuokite.

Išmanusis raktelis*

Kiekvieno mygtuko funkcija

Išmanusis raktelis yra skirtas užrakinti ir atrakinti duris (įskaitant bagažinės dangtį) ir paleisti variklį. Be to, įprastomis nuotolinio valdymo mygtukų funkcijomis (nuotolinis pultelis) galima naudotis ir naudojant išmaniojo raktelio mygtukus.



Mygtukas	Trumpas paspaudimas	Ilgas paspaudimas
1 Durų užraktas	Durų užrakinimas	
2 Durų atrakinimas	Durų atrakinimas (kai įjungta saugos atrakinimo sistema, tik vairuotojo durys yra atrakinamos)	
3 Bagažinės dangtis (A tipas)	Sustabdykite operaciją	Elektra valdomo bagažinės dangčio atidarymas ir uždarymas
4 Automobilio paieška stovėjimo aikštelėje (panikos režimas) (B tipas)	-	Panikos režimo įjungimas / išjungimas

C tipas**Pastaba**

- Elektrinio lango saugos funkcija gali būti taikoma tik 2 priekinėms durims arba visoms 4 durims, priklausomai nuo automobilio modelio.
- Automobiliuose su saugos langais elektra valdomi langai turi automatino pakėlimo ir nuleidimo funkciją.

Mygtukas	Trumpas paspaudimas	Ilgas paspaudimas	
		Priekinės durys su saugos langu	Visos durys su saugos langu
1 Durų užraktas	Durų užraktas	Priekinių durų langų uždarymo valdymas	Visų durų langų uždarymo valdymas
2 Durų atrakinimas	Durų atrakinimas (Kai nustatytas saugos užraktas, atsirakina tik vairuotojo durys)	Priekinių durų langų atidarymo valdymas	Visų durų langų atidarymo valdymas
3 Panika	-	Panikos mygtukas (įjungtas / išjungtas)	
4 Priekinis žibintas	-	Išjungtos artimosios automobilio šviesos	
5 Bagažinės dangtis	Išjungta	Elektra valdoma bagažinė (atidarymas/uždarymas)	
	-	Bagažinės dangtis (užrakinimas / atrakinimas)	

Durų užrakinimas

Paspaudę durų užrakto mygtuką **(1)** užrakinosite visas duris ir bagažinės dangtį.

- Kai įjungiamas apsaugos nuo vagysčių režimas, pavojaus signalo lemputė mirksi du kartus, o įspėjamasis signalas suskamba vieną kartą.

	Pavojaus signalo lemputė	Signalas
Išmanusis raktelis (A / B / C tipas)	Mirksi du kartus	Skamba vieną kartą
REKES raktelis (B tipas)	Mirksi du kartus	-

- Jei išorinio galinio vaizdo veidrodžio sulenkimo / atlenkimo mygtukas yra neutralioje padėtyje, išorinis galinio vaizdo veidrodis bus sulenkintas.

☞ Informacijos rasite „Išorinio užpakalinio vaizdo veidrodžio sulenkimas atlenkimas“ (3-58 psl.)

Pastaba

- Jei START / STOP jungiklis yra ACC padėtyje arba įjungtas (ON), arba variklis veikia, durų negalima užrakinti naudojantis durų užrakto mygtuku.



Atsargiai!

- Apsaugos nuo vagystės režimą galima įjungti tik tada, kai visos durys, bagažinės dangtis ir variklio dangtis yra uždaryti. Kai paspaudžiate durų užrakto mygtuką atidarę bagažinės dangtį arba variklio dangtį, užrakinamos tik automobilio durys, o apsaugos nuo vagystės režimas neįsijungia.
- Užrakinę duris išmaniuoju rakteliu patikrinkite, ar durys ir bagažinės dangtis užrakinti. Jei durys nėra užrakintos, automobilis arba Jūsų asmeniniai daiktai, esantys automobilyje, gali būti pavogti.

Durų atrakinimas (kai įjungta saugos atrakinimo sistema)

- Kai įjungta saugos atrakinimo sistema, paspaudus durų atrakinimo mygtuką (2), atrakinamos tik vairuotojo durys ir įjungiama apsaugos nuo vagysčių sistema.

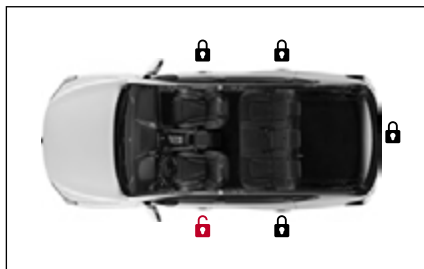

- Dar kartą paspaudus durų atrakinimo mygtuką (2), kai vairuotojo durys atrakinamos, atsirakins visos durys, įskaitant bagažinės dangtį.

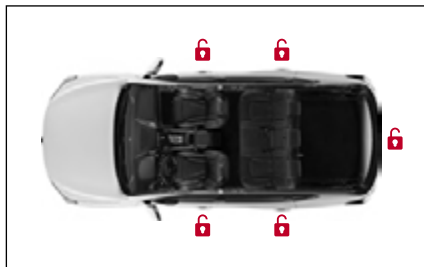



- Paspaudus durų atrakinimo mygtuką (2) du kartus iš eilės, pirmiausiai atsirakina vairuotojo durys, po to kitos durys ir išjungiama apsaugos nuo vagystės sistema.
- Atšaukus apsaugos nuo vagystės režimą žybcioja įspėjamoji lemputė ir įspėjamasis signalas suskamba du kartus.

Kas yra saugos atrakinimas?

Saugos atrakinimo funkcija atrakina tik vairuotojo duris, kai durų atrakinimo mygtukas paspaudžiamas vieną kartą, kad niekas nepatektų į automobilį pro kitas, nei vairuotojo duris. Paspaudę durų atrakinimo mygtuką dar kartą atrakinsite visas duris ir bagažinės dangtį.

Saugos atrakinimo nustatymas

- **Supervision tipas**
Pažymėkite laukelį, esantį automobilio *Vehicle setting (automobilio nustatymas)* → *Door / Tailgate (durys / bagažinės dangtis)* → *Press key twice to unlock (paspauskite raktelį du kartus norėdami atrakinti)* po  (vartotojo nustatymai) prietaisų skydelyje.
- **Standartinis tipas**
Pažymėkite laukelį, esantį automobilio *Door / Tailgate (durys / bagažinės dangtis)* → *Press key twice to unlock (paspauskite raktelį du kartus norėdami atrakinti)* po  (du (vartotojo nustatymai) prietaisų skydelyje.

Durų atrakinimas (kai išjungta saugaus atrakinimo sistema)

Paspaudę durų atrakinimo mygtuką (2) atrakinsite visas duris ir bagažinės dangtį.

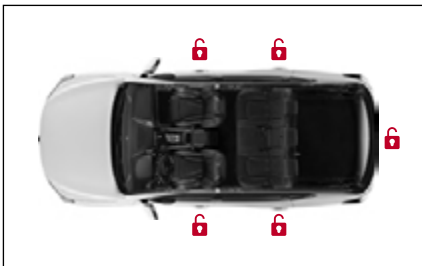

- Atšaukus apsaugos nuo vagystės režimą žybcioja įspėjamoji lemputė ir įspėjamasis signalas suskamba du kartus.
 - Jei išorinio galinio vaizdo veidrodžio sulenkimo / atlenkimo mygtukas yra neutralioje padėtyje, išorinis galinio vaizdo veidrodžius bus sulenkintas.
- ☞ Informacijos rasite „Išorinio užpakalinio vaizdo veidrodžio sulenkimas atlenkimas“ (3-58 psl.)

Lango atidarymas ir uždarymas

- Paspaudus ir palaikius nuspauštą durų užrakto mygtuką (1), automobilis persijungia į apsaugos nuo vagystės režimą ir langas užsidaro. Langas užsidaro tik tol, kol spaudžiate mygtuką.

- Spaudžiant ir palaikant nuspauštą durų atrakinimo mygtuką (2), atšaukiamas apsaugos nuo vagystės režimas ir atidaromas langas. Langas atsidaro tol, kol spaudžiate mygtuką.

Pastaba

- Langų atidarymo ir (arba) uždarymo funkcija veikia tik 2 priekinėse duryse arba visose 4 duryse, atsižvelgiant į elektrinio lango saugos funkcijos specifikaciją.
- Elektra valdomų langų automatinio pakėlimo ir nuleidimo funkcija veikia ir saugos languose.
- Kai lango atidarymo / uždarymo funkciją įjungiate daugiau nei 9 kartus, atitinkama funkcija išsijungia, kad apsaugotų automobilio sistemą. Ši funkcija įsijungia, kai variklis išjungiamas ir vėl paleidžiamas.

Langų atidarymo ir (arba) uždarymo funkcijos naudojimas:

- **Supervision tipas**
Prietaisų skydelyje atidarykite *Vehicle Settings* → *Door / Tailgate* → *Enable Window Open / Close By Smart Key* (automobilio nustatymai → durys / bagažinės dangtis → lango atidarymas / uždarymas išmaniuoju rakteliu  (vartotojo nustatymai) ir pažymėkite langelį.
- **Standartinis tipas**
Prietaisų skydelyje atidarykite *Door / Tailgate* → *Enable Window Open / Close By Smart Key* (durys / bagažinės dangtis → lango atidarymas / uždarymas išmaniuoju rakteliu  (vartotojo nustatymai) ir pažymėkite langelį.

! Įspėjimas

- Saugumo sumetimais nuotolinio valdymo pultelį naudokite tik tokioje vietoje, kurioje matote automobilio langą.

Bagażinės atidarymas / uždarymas (A tipas)

- Bagažinę galite atidaryti ir uždaryti paspaudę ir palaikę bagažinės mygtuką (3).
- Paspaudę bagažinės mygtuką (3) sustabdysite bagažinės dangčio judėjimą.
- Kai su išmaniuoju rakteliu priartėjate maždaug 1 m atstumu nuo bagažinės dangčio centro, išmanusis bagažinės dangtis veikia.

☞ Informacijos rasite „Bagažinės dangtis“ (3-29 psl.)

Panikos režimo įjungimas / išjungimas (B tipas)

Avarinės situacijos metu paspaudus *Panic* mygtuką, įspėjamoji pavojaus lemputė užsidega ir tam tikrą laiką skamba įspėjamasis signalas.

- Paspaudus ir palaikius *Panic* mygtuką (4), įspėjamoji pavojaus lemputė mirksi ir įspėjamasis signalas skamba maždaug 30 sekundžių.
- Paspaudus ir palaikius *Panic* mygtuką (4) dar kartą, panikos režimas išsijungia.

Papildomos funkcijos

Išmanioji durų automatinio užrakto sistema (automatinis užrakinimas)

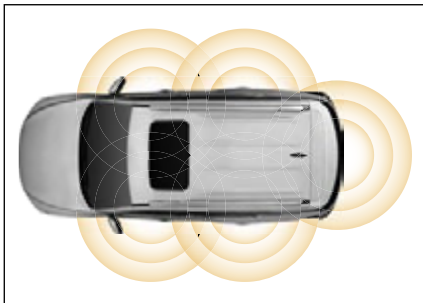

Jei nueinate tam tikrą atstumą nuo automobilio, turėdami išmanųjį raktelį, visos automobilio durys, įskaitant bagažinės dangtį, bus užrakintos.

Jei 1 minučių ar ilgiau pasiliksite raktelio veikimo srityje esant anksčiau nurodytoms sąlygoms, automatinio užrakto funkcija įjungiama siekiant apsaugoti nuo vagystės.

- Kai įjungiamas apsaugos nuo vagysčių režimas, pavojaus signalo lemputė mirksi du kartus, o įspėjamasis signalas suskamba vieną kartą.

- Jei išorinio galinio vaizdo veidrodžio sulenkimo / atlenkimo mygtukas yra neutralioje padėtyje, išorinis galinio vaizdo veidrodis bus sulenkintas.
- ☞ Informacijos rasite „Išorinio užpakalinio vaizdo veidrodžio sulenkimas atlenkimas“ (3-58 psl.)

Išmaniųjų durų automatinio užrakinimo funkcijos įjungimas

Įjungimas iš prietaisų skydelio

Prietaisų skydelyje pažymėkite *Door/tailgate* (durys / bagažinės dangtis) → *Smart door auto lock* (išmanusis automatinis užraktas)  (naudotojo nustatymai).

Įjungimas išmaniuoju rakteliu

- 1 Kai START / STOP jungiklis yra ON padėtyje, paspauskite pavojaus signalo lemputės jungiklį.
Įsijungs pavojaus signalo lemputė.
- 2 Paspauskite išmaniajame raktelyje esančių durų užrakto mygtuką tris kartus iš eilės per 2 sekundes.

Pastaba

- Išmanusis automatinis durų užraktas veikia tik tuo atveju, jei uždarius automobilio duris išmanusis raktelis yra šalia automobilio (išorinės antenos srityje).
- Išmaniojo raktelio nustatymas gali skirtis atsižvelgiant į Jūsų judėjimo greitį ir aplinką.
- Jei išmanusis raktelis yra automobilio viduje, automobilio durų automatinio užrakinimo funkcija neįsijungia.
- Kai išmaniojo rakto baterija visiškai išsielekvojus, išmanioji durų automatinio užrakinimo funkcija bus automatiškai išjungta. Pakeiskite išmaniojo raktelio bateriją ir vėl šią funkciją įjunkite prietaisų skydelyje  (vartotojo nustatymai).

Atsargiai!

- Užrakindami duris naudodamiesi durų automatinio užrakinimo funkcija, patikrinkite, ar pavojaus signalo lemputė sumirksi du kartus ir įspėjamasis signalas skamba vieną kartą. Jei durys nėra užrakintos, automobilis arba Jūsų asmeniniai daiktai, esantys automobilyje, gali būti pavogti.

Durų užrakinimas / atrakinimas durų rankenėlės jungikliu

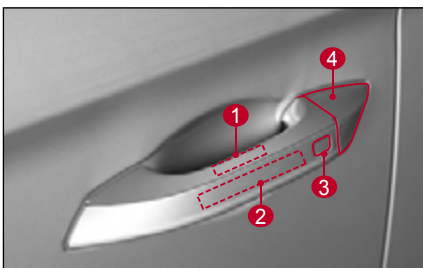
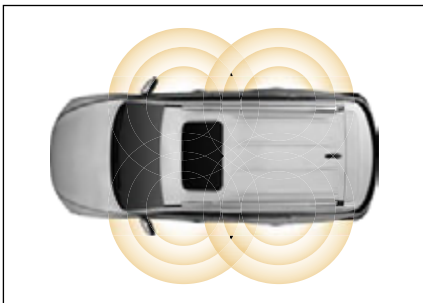

- 1 Durų rankenos jutiklis (atrakinimas)
- 2 Išorinė antena.
- 3 Durų rankenos jutiklis (užrakinimas)
- 4 Avarinio užrakto skylutės dangtelis

Durų užrakinimas durų rankenėlės jungikliu

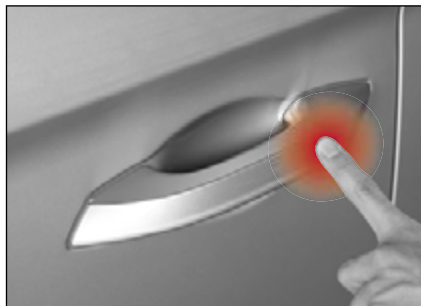

- 1 Turėdami išmanųjį raktelį stovėkite maždaug 1,5 metro atstumu nuo išorinės antenos.
- 2 Kai visos durys ir bagažinės dangtis uždarytas, lengvai palieskite vairuotojo sėdynės durų rankenos jutiklį (užraktą) (1).

- Palietus maždaug 1 sekundę atliekamas galiojančio išmaniojo raktelio autentiškumo patvirtinimas (galiojančio išmaniojo raktelio aptikimas) automobilio išorinėje antenos zonoje.
- Atlikus išmaniojo rakto autentiškumo patvirtinimą, visos durys ir bagažinės dangtis užsirakina.
- Kai įjungiamas apsaugos nuo vagysčių režimas, pavojaus signalo lemputė mirksi du kartus, o įspėjamasis signalas suskamba vieną kartą.

Pastaba

- Išmaniojo raktelio autentiškumui patvirtinti reikia laiko. Jei jį valdysite per greitai, atitinkama sistema gali neveikti.
- Atrakinimo jutiklis neveikia maždaug 3 sekundes po to, kai durys užrakinamos jutikliu.
- Bet kurio iš toliau nurodytų atvejų durelių negalima užrakinti net palietus jutiklį.
 - Bandant užrakinti duris išmaniajam rakteliui esant automobilio salone
 - Kai START/STOP jungiklis yra ACC arba ON padėtyje arba kai variklis veikia
 - Kai atidarytos bet kurios automobilio durys

Durų atrakinimas (kai įjungta saugos atrakinimo sistema)



- 1 Turėdami išmanųjį raktelį stovėkite maždaug 1,5 metro atstumu nuo išorinės antenos.
 - 2 Tiesiog švelniai palieskite vairuotojo durų rankenos jutiklį (atrankinimas) (2).
- Palietus maždaug 1 sekundę atliekamas galiojančio išmaniojo raktelio autentiškumo patvirtinimas (galiojančio išmaniojo raktelio aptikimas) automobilio išorinėje antenos zonoje.
 - Atlikus išmaniojo raktelio autentiškumo patvirtinimą atrakinamos tik vairuotojo durys.
 - Atšaukus apsaugos nuo vagystės režimą žybcioja įspėjamoji lemputė ir įspėjamasis signalas suskamba du kartus.

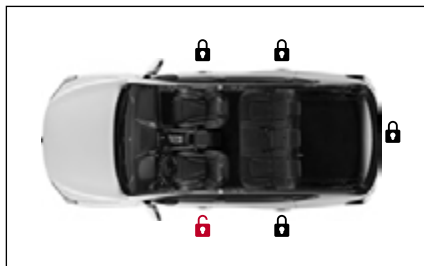

- 3 Lėtai traukdami durų rankeną atidarykite vairuotojo duris.

Pastaba

- Išmaniojo raktelio autentiškumui patvirtinti reikia laiko. Jei greitai traukite durų rankenėlę, atitinkama sistema gali neveikti.
- Atrakinus duris jutikliniu jutikliu užrakto jutiklis neveikia maždaug 1 sekundę.
- Jei su savimi turite galiojantį išmanųjį raktelį, paspaudus durų rankenos jutiklį, išskyrus vairuotojo durų rankeną, atrakinamos visos durys, net jei įjungta saugos atrakinimo funkcija.

- Saugos užrakto nustatymas
 - *Supervision* tipas
Pažymėkite laukelį, esantį automobilio **Vehicle Settings** (automobilio nustatymas) → **Door / Tailgate** (durys / bagažinės dangtis) → **Enable Press Key Twice to Unlock** (paspauskite raktelį du kartus norėdami atrakinti), esantį (vartotojo nustatymai) prietaisų skydelyje.
 - Standartinis
Pažymėkite laukelį, esantį automobilio **Door / Tailgate** (durys / bagažinės dangtis) → **Enable Press Key Twice to Unlock** (paspauskite raktelį du kartus norėdami atrakinti), esantį (vartotojo nustatymai) prietaisų skydelyje.

Durų atrakinimas jutikliu (kai išjungta saugos atrakinimo sistema)

- 1 Turėdami išmanųjį raktelį stovėkite maždaug 1,5 metro atstumu nuo išorinės antenos.
 - 2 Įvelniai palieskite durų rankenos jutiklį (atrankinimo), esantį (2) ant priekinės ir (arba) užpakalinės sėdynės.
- Palietus maždaug 1 sekundę atliekamas galiojančio išmaniojo raktelio autentiškumo patvirtinimas (galiojančio išmaniojo raktelio aptikimas) automobilio išorinėje antenos zonoje.
 - Atlikus išmaniojo rakto autentiškumo patvirtinimą, visos durys ir bagažinės dangtis atsirakina.
 - Atšaukus apsaugos nuo vagystės režimą žybcioja įspėjamoji lemputė ir įspėjamasis signalas suskamba du kartus.

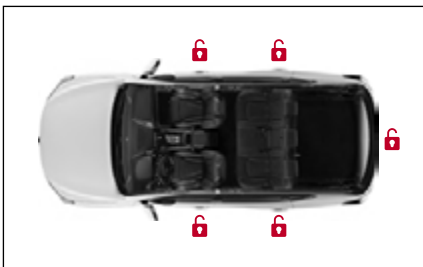

3 Lėtai traukdami durų rankeną atidarykite duris.

Pastaba

- Išmaniojo raktelio autentiškumui patvirtinti reikia laiko. Jei greitai traukiate durų rankenėlę, atitinkama sistema gali neveikti.
- Atrakinus duris jutikliniu jutikliu užrakto jutiklis neveikia maždaug 1 sekundę.

Saugus išmaniojo raktelio sistemos naudojimas (jutiklinis jutiklis)



Įspėjimas

- Nepalikite išmaniojo raktelio automobilyje kai jame yra asmuo (ypač vaikas), kuris nežino kaip naudotis automobilio sistema. Jei paspausite START / STOP jungiklį paspaudę stabdžių pedalą, kai išmanusis raktelis yra automobilyje, paleisite variklį. Gali atsirasti kitų netinkamų automobilio valdiklių. Tai gali sukelti avarinę situaciją. Todėl visada būkite dėmesingi.



Atsargiai!

Jei blogai veikia elektroninis raktelis

- Kai duris užrakiniate išmaniuoju rakteliu iš automobilio išorės arba durų rankenos jutikliu, o kitas išmanusis raktelis yra automobilyje, išmaniojo raktelio funkcija (įskaitant nuotolinio valdymo funkciją), aktyvuojama tiesiog nešiojant išmanųjį raktelį, laikinai neveikia (pasigirsta įspėjamasis signalas). Norėdami atkurti pradinę funkciją, išjunkite automobilio apsaugos nuo vagystės režimą išmaniuoju rakteliu iš automobilio išorės arba jutikliniu jutikliu, esančiu ant durų rankenos.

- Jei automobilis yra tokioje vietoje, kur perduodamos ar priimamos stiprios radijo bangos, jei automobilyje yra dvipusio radijo ar kitos perdavimo ir priėmimo sistemos, arba jei išmanusis raktelis naudojamas kitoje, šalia esančioje transporto priemonėje, išmanusis raktelis gali veikti netinkamai.
- Ryšys su išmaniojo raktelio sistema nėra sklandus sėdynės viršuje, kur įjungta šildymo funkcija, arba prie automobilio grindų ir prie pedalo, todėl išmaniojo raktelio funkcija gali neveikti. Tokiu atveju turėkite išmanųjį raktelį arba padėkite jį į kitą vietą automobilio salone.
- Jei variklio negalima paleisti tuo metu, kai išmanusis raktelis yra automobilio salone, arba Jūs jį laikote, paleiskite variklį paspausdami mygtuką START / STOP kartu su išmaniuoju rakteliu.

Išmaniojo raktelio naudojimas

- Nešiokitės tik vieną išmanųjį raktelį.
- Laikykite kiekvieną išmanųjį raktelį atskirai. Kai užrakiniate duris naudodamiesi LOCK liečiamu jutikliu, esančiu durų rankenoje, o ne išmaniojo raktelio durų užrakinimo / atrakinimo mygtuku, nepalikite išmaniojo raktelio automobilio salone.
- Kai išlipate iš automobilio, net labai trumpam laikui, visada išjunkite variklį, pasiimkite išmanųjį raktelį ir nepalikite atsarginio raktelio automobilio viduje. Priešingu atveju gali įvykti automobilio vagystė arba sistemų gedimas.

- Jei vienu metu naudosite 2 išmaniuosius raktelius, kuriuos gausite iš *KG Mobility Corporation*, gali sugesti išmaniųjų raktelių sistema arba negalėsite paleisti variklio.

Išmaniojo raktelio naudojimas

- Užrakinę duris kitu išmaniuoju rakteliu, kai anksčiau naudotas išmanusis raktelis yra automobilio salone, duris galėsite užrakinti įprastu būdu, tačiau variklio paleisti išmaniuoju rakteliu, kuris buvo paliktas automobilio salone negalėsite, kol kitą kartą jo nepanaudosite įprastu būdu. Tai yra saugos sistema, apsauganti nuo vagystės.
- Saugokite išmanųjį raktelį, kad jis nesuslaptų. Būkite atsargūs, nes išmanusis raktelis nėra visiškai atsparus vandeniui, todėl patekusi drėgmė ar vanduo gali sukelti gedimą, kuriam garantija netaikoma.
- Patekusi drėgmė ar karštis gali sugadinti išmaniojo raktelio elektronines sistemas, todėl palikę išmanųjį raktelį drėgnoje arba karštoje vietoje galite jį sugadinti.
- Jei pametėte raktelį ir negalite atidaryti automobilio durelių arba paleisti variklį. Jei neturite atsarginio išmaniojo raktelio, rekomenduojame nuvilkti ir aptarnauti automobilį *KG Mobility Corporation* įgaliotame aptarnavimo centre. Jei pametėte išmanųjį raktelį Jūsų automobilis gali būti pavogtas, arba pavogti jame esantys Jūsų daiktai, todėl imkitės priemonių nedelsdami.

Durų rankenos jutiklio naudojimas ir valdymas

- Kitas asmuo, esantis išmaniojo raktelio veikimo zonoje, gali atrakinti duris jutikliu. Būkite apdairūs, kad nebūtų pavogti automobilyje esantys daiktai.
- Nevaldykite durų užrakinimo ir atrakinimo jutiklių tuo pačiu metu. Taip gali įvykti sistemos klaida ir jutikliai gali neveikti.
- Užrakinus arba atrakinus duris jutiklinis jutiklis tam tikrą laiką neveikia. Po tam tikro laiko jį paleiskite.
- Jutiklis gali neveikti, jei mūvite storas pirštines. Nusiimkite pirštines ir palieskite jutiklį.
- Jutiklis gali įsijungti automobilių plovykloje (aukšto slėgio purškimo plovykloje ir pan.), lyjant stipriam lietai arba tekant stipriai vandens srovei.
- Jei ant durų rankenos vidinio paviršiaus yra pašalinių medžiagų (vandens, dulkių ir pan.), jos gali paveikti jutiklį, todėl jutiklis gali normaliai neveikti.
- Jei jutiklis neveikia, nuvalykite jutiklio paviršius švaria šluoste. Jei nuvalius jutiklį jis neveikia, apsilankykite artimiausiame *KG Mobility* įgaliotajame techninės priežiūros centre ir paprašykite, kad darbuotojai patikrintų automobilį ir atliktų techninės priežiūros darbus.

Avarinio raktelio naudojimas

Avarinio raktelio atlenkimas / sulenkimas

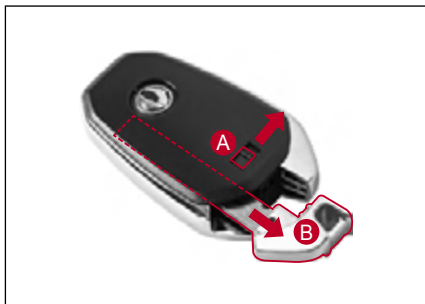

- Ištraukite avarinį raktelį (B) iš jo korpuso, paspausdami avarinio raktelio užraktą (A) rodyklės kryptimi.

Durų užrakinimas / atrakinimas atsarginiu rakteliu

Jei durų dėl kokių nors priežasčių (įskaitant išmaniojo raktelio baterijos išsekimą, trukdžius ir automobilio akumuliatoriaus išsekimą) negalima užrakinti arba atrakinti, galima pasinaudoti avariniu rakteliu (pagalbinis raktelis).

- 1 Patraukite vairuotojo durelių rankeną rodyklės kryptimi taip, kad matytųsi avarinio raktelio angos dangtelio atidarymo mygtukas (1).

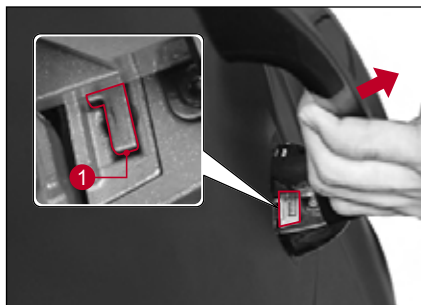

- 2 Paspauskite avarinio raktelio dangtelio atidarymo mygtuką (1) avariniu rakteliu.



- 3 Paspaudę avarinio raktelio angos dangtelio atidarymo mygtuką (1) paspauskite avarinio raktelio angos dangtelio viršutinę pusę ir nuimkite jį.



⚠ Atsargiai!

- Būkite atsargūs, kad nesubraižytumėte vairuotojo durų skydelio ir nepažeistumėte avarinio raktelio angos dangtelio.

4 Įkiškite avarinį raktelį į raktų skylutę ir atlikite toliau nurodytus veiksmus.

- Norėdami užrakinti duris, pasukite jį užrakinimo kryptimi (2).
- Norėdami atrakinti duris, pasukite jį atrakinimo kryptimi (3).



Pastaba

- Jei atrakinant duris įjungtas apsaugos nuo vagystės režimas, skamba signalas.

Variklio paleidimas kai išmaniojo raktelio baterija išsiekvojusi, ar esant trukdžiams ir pan. (avarijos atveju)

Gali būti, kad negalėsite paleisti variklio START / STOP jungikliu dėl to, kad išsiekvojus išmaniojo raktelio baterija, ar veikiant trukdžiams, net jei išmanųjį raktelį turite automobilyje.

Tokiu atveju atlikite šiuos veiksmus: pakeiskite išmaniojo raktelio bateriją arba patikrinkite išmanųjį raktelį.

Pavarų perjungimo svirtelę nustatykite į P (stovėjimo) arba N (neutralią) padėtį ir paleiskite variklį paspausdami START / STOP jungiklį, naudodamiesi išmaniuoju rakteliu ir nuspausdami stabdžių pedalą.



Pastaba

- Jei skamba įspėjamasis signalas, jis išsijungs.
- Jei atidarote duris varikliui veikiant, kai išsiekvojus išmaniojo raktelio baterija, pasirodo įspėjamasis pranešimas *The smart key is not in the vehicle* (išmaniojo raktelio nėra automobilyje). Tokiu atveju, išjungus ir vėl paleidus variklį, įspėjamasis pranešimas dingsta.

Išmaniojo raktelio baterijos keitimas

Jei išmaniojo raktelio veikimo diapazonas labai sumažėja arba išmaniojo raktelio veikimas retkarčiais sutrinka, pakeiskite išmaniojo raktelio bateriją.

Baterijos standartas	Viena CR2032 baterija
-----------------------------	------------------------------

- 1 Ištraukite avarinį raktelį (B) iš jo korpuso, paspausdami avarinio raktelio užraktą (A) rodyklės kryptimi.

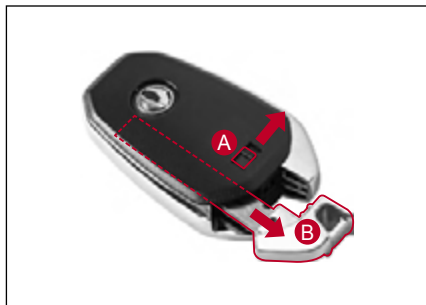

- 2 Jį nuimdami būkite atsargūs, kad plokščiu atsuktuvu nesubraižytumėte išmaniojo raktelio dangtelio.



- 3 Įdėkite bateriją taip, kad teigiamas (+) polius būtų nukreiptas į viršų, o neigiamas (-) polius būtų nukreiptas į apačią.



- 4 Uždėkite išmaniojo raktelio dangtelį į buvusią padėtį.

Pakeitę bateriją patikrinkite, ar nuotolinio valdymo raktelis gerai veikia.

Atsargiai!

- Išmaniojo raktelio viduje esanti grandinė yra pažeidžiama statinės elektros, todėl, jei nesate įgudę keisti bateriją, rekomenduojame kreiptis į įgaliotą *KG Mobility* aptarnavimo centrą, ten patikrinti išmanųjį raktelį ir pakeisti bateriją.
- Keiskite bateriją tik tokia, kuri atitinka standartą. Jei naudosite standarto neatitinkančią bateriją, dėl sugedusio kontakto išmanusis raktelis gali neveikti.
- Įdėdami bateriją nepakeiskite teigiamo (+) ir neigiamo (-) gnybtų krypties.
- Kadangi baterija gali užteršti aplinką tinkamai ją utilizuokite.

Prietaisų skydelis

Supervision prietaisų skydelis*

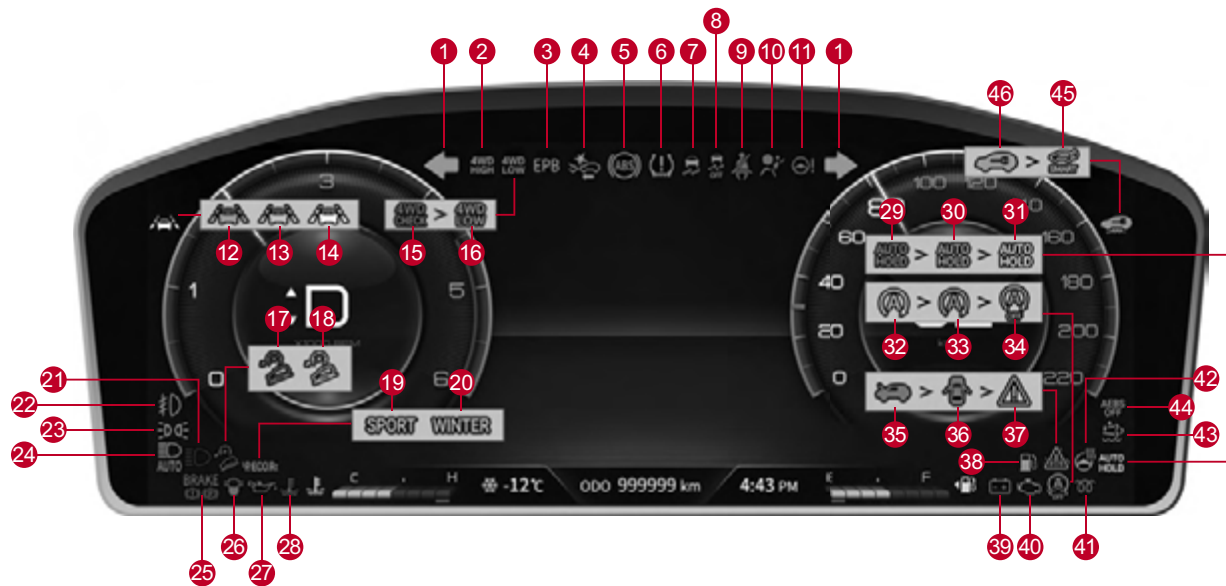

- 1 Posūkio signalas / pavojaus įspėjamoji lemputė.
- 2 4WD HIGH sistemos įspėjamoji lemputė
- 3 EPB (elektroninio stovėjimo stabdžio) įspėjamoji lemputė
- 4 AEBS (selektyviosios katalizinės redukcijos) įspėjamoji lemputė
- 5 ABS (stabdžių antiblokavimo sistema) įspėjamoji lemputė
- 6 Pagrindinė įspėjamoji lemputė.
- 7 ESP ON indikatorius / įspėjamoji lemputė
- 8 ESP OFF indikatorius
- 9 Saugos diržo primenamoji lemputė.
- 10 Oro pagalvės įspėjamoji lemputė
- 11 Elektra valdomo vairaračio (EPS) įspėjamoji lemputė
- 12 LKAS (LDWS) ON indikatorius (žalias)
- 13 LKAS (LDWS) įspėjamoji lemputė (geltona)
- 14 LKAS (LDWS) READY įspėjamoji lemputė (balta)

- 15 4WD CHECK sistemos įspėjamoji lemputė
- 16 4WD LOW sistemos įspėjamoji lemputė
- 17 HDC įspėjamoji lemputė (raudona)
- 18 HDC ON indikatorius (žalias)
- 19 SPORT (sportinio važiavimo) režimo indikatorius
- 20 WINTER (važiavimo žiemos metu) režimo indikatorius
- 21 Tolimųjų šviesų indikatorius
- 22 Priekinio rūko žibinto ON (veikia) indikatorius
- 23 Apšvietimo ON (veikia) indikatorius.
- 24 HBA (išmaniųjų tolimųjų šviesų) indikatorius
- 25 Stabdžių įspėjamoji lemputė
- 26 Vandens separatoriaus įspėjamoji lemputė
- 27 Variklio alyvos slėgio įspėjamoji lemputė
- 28 Variklio perkaitimo įspėjamoji lemputė

- 29 AUTO HOLD indikatorius (žalias)
- 30 AUTO HOLD įspėjamoji lemputė (geltona)
- 31 AUTO HOLD READY indikatorius (balta)
- 32 ISG įspėjamoji lemputė (geltona)
- 33 ISG indikatorius (žalias)
- 34 ISG OFF (variklio išjungimo / paleidimo sistemos išjungimo) indikatorius
- 35 Atviros bagažinės įspėjamoji lemputė
- 36 Atvirų durų įspėjamoji lemputė
- 37 Pagrindinis simbolis
- 38 Mažo degalų kiekio įspėjamoji lemputė
- 39 Įkrovimo įspėjamoji lemputė
- 40 Variklio CHECK įspėjamoji lemputė
- 41 Šildymo indikatorius
- 42 Įjungto vairaračio šildytuvo indikatorius ON
- 43 Karbamido sistemos SCR įspėjamoji lemputė
- 44 AEBS OFF (variklio išjungimo / paleidimo sistemos išjungimo) indikatorius
- 45 Išmaniųjų bagažinės durų indikatorius
- 46 Imobilizatoriaus/išmaniojo raktelio įspėjamoji lemputė

Standartinis tipas

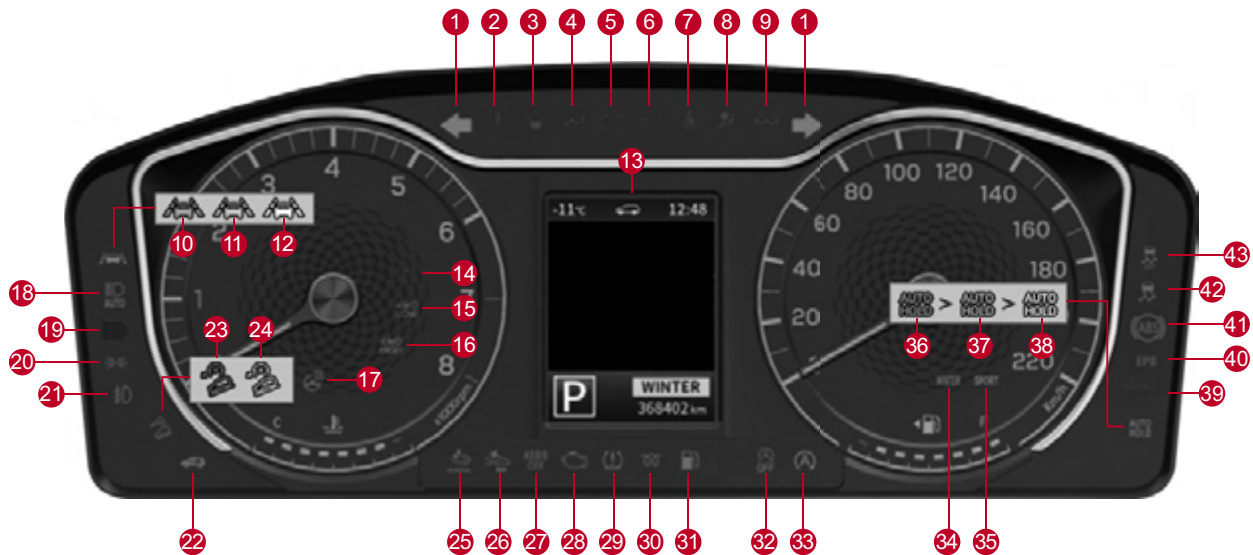

- 1 Posūkio signalas / pavojaus įspėjamoji lemputė.
- 2 Variklio perkaitimo įspėjamoji lemputė
- 3 Vandens separatoriaus įspėjamoji lemputė
- 4 Elektra valdomo vairaračio (EPS) įspėjamoji lemputė
- 5 Įkrovimo įspėjamoji lemputė
- 6 Variklio alyvos slėgio įspėjamoji lemputė
- 7 Saugos diržo primenamoji lemputė.
- 8 Oro pagalvės įspėjamoji lemputė
- 9 Vairaračio nelaikymo įspėjamoji lemputė
- 10 LKAS (LDWS) ON indikatorius (žalias)
- 11 LKAS (LDWS) įspėjamoji lemputė (geltona)
- 12 LKAS (LDWS) READY įspėjamoji lemputė (balta)
- 13 Atvirų durų įspėjamoji lemputė

- 14 4WD CHECK sistemos įspėjamoji lemputė
- 15 4WD LOW sistemos įspėjamoji lemputė
- 16 4WD HIGH sistemos įspėjamoji lemputė
- 17 Įjungto vairaračio šildytuvo indikatorius ON
- 18 HBA (išmaniųjų tolimųjų šviesų) indikatorius
- 19 Tolimųjų šviesų indikatorius
- 20 Apšvietimo ON (veikia) indikatorius
- 21 Priekinio rūko žibinto ON (veikia) indikatorius
- 22 Imobilizatoriaus/išmaniojo raktelio įspėjamoji lemputė
- 23 HDC įspėjamoji lemputė (raudona)
- 24 HDC ON indikatorius (žalias)
- 25 Karbamido sistemos SCR įspėjamoji lemputė
- 26 AEBS (selektyviosios katalizinės redukcijos) įspėjamoji lemputė

- 27 AEBS OFF (variklio išjungimo / paleidimo sistemos išjungimo) indikatorius
- 28 Variklio CHECK įspėjamoji lemputė
- 29 Pagrindinė įspėjamoji lemputė.
- 30 Šildymo indikatorius
- 31 Mažo degalų kiekio įspėjamoji lemputė
- 32 ISG OFF (variklio išjungimo / paleidimo sistemos išjungimo) indikatorius
- 33 ISG indikatorius / įspėjamoji lemputė
- 34 WINTER (važiavimo žiemos metu) režimo indikatorius
- 35 SPORT (sportinio važiavimo) režimo indikatorius
- 36 AUTO HOLD indikatorius (žalias)
- 37 AUTO HOLD įspėjamoji lemputė (geltona)
- 38 AUTO HOLD READY indikatorius (baltas)
- 39 Stabdžių įspėjamoji lemputė
- 40 EPB (elektroninio stovėjimo stabdžio) įspėjamoji lemputė
- 41 ABS (stabdžių antiblokavimo sistema) įspėjamoji lemputė
- 42 ESP ON indikatorius / įspėjamoji lemputė
- 43 ESP OFF indikatorius

Vairavimo informacijos ekrano sritis

Variklio aps. / min.

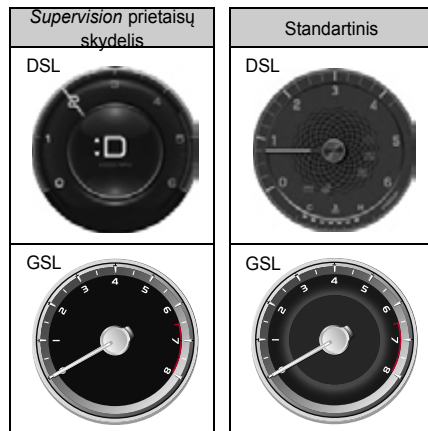

Tai rodo variklio apsisukimus per minutę. Padauginę skaičių, rodomą rodyklės adatėle, iš 1000 sužinosite variklio sūkių skaičių.

Atsargiai!

- Neleiskite rodyklės adatėlei patekti į raudonąją zoną, nes variklis gali būti stipriai sugadintas.

Važiavimo greitis

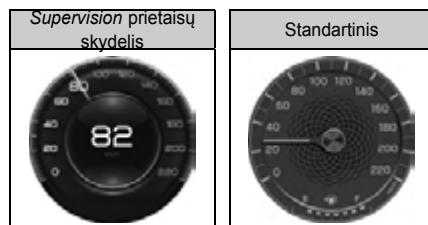

Nurodo kokių greičių važiuoja automobilis.

120
km/h

Greičio viršijimo įspėjamoji lemputė (tik GCC)

Įspėjamas signalas iš
pradžią skamba 5 kartus

Pastaba



Spidometras-KPH



Spidometras-MPH

Pagal standartinį
prietaisų skydelį

Variklio aušinamojo skysčio temperatūra

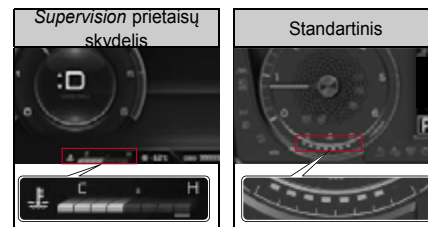

Nurodo variklio aušinamojo skysčio
temperatūrą.

Atsargiai!

- Jei variklio aušinamojo skysčio matuoklis rodo artimą variklio perkaitimo diapazoną (H), arba įsijungia įspėjamoji variklio perkaitimo lemputė, nedelsdami sustabdykite automobilį saugioje vietoje ir atvėsinkite variklį. Ilgai važiuodami automobiliu, kai variklis perkaitęs, galite sugadinti variklį.

Degalų kiekio matuoklis

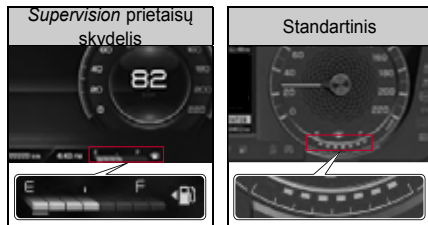

Rodo likusį degalų kiekį kai START / STOP jungiklis yra ON padėtyje arba variklis veikia.

Pildykite degalų baką, kol matuoklio žymeklis pasieks E. Jei užsidega mažo degalų kiekio įspėjamoji lemputė, nedelsdami papildykite degalų.

Kairioji rodyklė dujų siurblio pompos piktogramoje (◀) rodo, kad degalų pylimo anga yra kairėje automobilio pusėje.



Įspėjimas

- Pildami degalus visada išjunkite variklį.



Atsargiai!

- Jei automobilis stovi ant kalvos šlaito, likęs degalų lygis gali būti rodomas netiksliai.
- Naudokite tik nurodytus degalus ir patvirtintus priedus. Jei naudosite netinkamus degalus ir priedus galite užteršti degalų baką, gali užsikimšti degalų filtras, sugesti variklis.
- Važiukite tada, kai automobilio degalų bako yra pakankamas degalų kiekis. Priešingu atveju gali sugesti katalizinis konverteris dėl to, kad degalai nesudegė arba sudegė ne visai.

Bendra rida



Bendra automobilio rida rodoma kilometrais. Didžiausia rodoma rida - 999999 km.

Pastaba

- Normalu, jei bendra rida išleidimo iš gamyklos metu yra mažesnė nei 50 km.

Pavarų perjungimo svirtelės padėtis

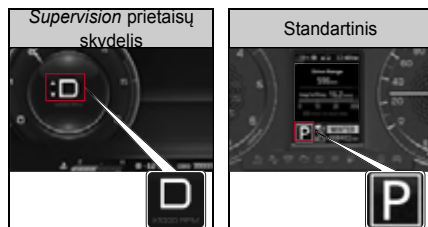

Rodo esamą pavarų perjungimo svirtelės padėtį (P, R, N, D) ir pavarų pakopą (1 ~ 8 pakopos) M (mechaniniame) režime.

Pastaba

- Įjungus M (rankinį) režimą pavara perjungiamą viena pavara žemyn, palyginti su esama pavara.

Automatinė pavarų dėžė

Šis indikatorius rodo esamą pavaros padėtį.

Normalus režimas: P, R, N, D

Pavarų indikatorius M režime: 1, 2, 3, 4, 5, 6, 7, 8

P: Automobilio statymas	1 : 1 pavara
R: atbulinė eiga	2 : 2 pavara
N: Neutrali padėtis	3 : 3 pavara
D: Važiavimo padėtis (8 A/T)	4 : 4 pavara
(1~8 pavara)	5 : 5 pavara
Važiavimo padėtis (6 A/T)	6 : 6 pavara
(1~6 pavara)	7 : 7 pavara
	8 : 8 pavara

Pavarų perjungimo indikatorius

Pavarų perjungimo indikatorius yra papildoma funkcija, rodanti optimalią pavarą, kurią reikia įjungti, siekiant padidinti degalų sąnaudų efektyvumą. Kad galėtumėte naudotis šia funkcija, būtinas rankinis pavarų perjungimo valdymo būdas, atsižvelgiant į kelio ir važiavimo sąlygas.



- **Mechaninė pavarų dėžė:** rodo 3-čiosios pavaros (tikslinė) perjungimą, kadangi ji yra optimaliausia, kai važiuojate įjungę 1 arba 2 pavarą.
- **6A/T mechaninė pavarų dėžė (M režimas):** rodo 4-tosios pavaros (tikslinė) perjungimą, kadangi ji yra optimaliausia, kai važiuojate įjungę 3 pavarą.

Pastaba

- Vairuojant įjungus 1–8 pavarą neįjungiant pavaros veikti automatinio režimu (M režimas), pavara gali automatiškai persijungti, kad apsaugotų sistemą, jei variklio apsisukimų dažnis pasidaro aukštas.



- Mechaninė pavarų dėžė: rodo 3-iosios pavaros (tikslinės) perjungimą, kadangi ji yra optimaliausia, kai važiujate įjungę 4 arba aukštesnę pavarą

Pastaba

- Automobilyje su automatine pavarų dėže (M režimas) važiuojant įjungus 2–8 pavarą, indikatorius ▼ (rodyklė) ekrane nerodomas kai įjungiami žemesnė pavarą. Važiukite perjungdami mechaniniu būdu, atsižvelgdami į važiavimo sąlygas. Važiujant ir neperjungiant mechaniniu būdu, RPM sumažės ir sistema perjungs žemesnę pavarą.

Mechaninės pavarų dėžės ekranas



Automatinės pavarų dėžės ekranas

- 8A/T



- 6A/T



Pastaba

- Automobiliuose su mechanine pavarų dėže indikatorius rodomas tik tada, kai pavarą perjungiami, arba ji yra R padėtyje.

Įspėjamosios lemputės ir indikatoriai

Saugos diržo įspėjamoji lemputė



Jei vairuotojas ir priekyje sėdintis keleivis neužsisega saugos diržų, saugos diržo įspėjamoji lemputė mirksi ir skamba įspėjamasis signalas.

Jei tuo metu prisisegsite saugos diržų, įspėjamasis garsinis signalas išsijungs, o saugos diržo įspėjamoji lemputė degs visą likusį laiką.

☞ Informacijos rasite „Įspėjimas apie saugos diržus“ (2-2 psl.)

Oro pagalvės įspėjamoji lemputė*



Įspėjamoji oro pagalvės lemputė įsijungia kai START / STOP jungiklis yra ON padėtyje ir užgessta, kai oro pagalvių sistema veikia tinkamai.

Jei įspėjamoji lemputė neužges veikiant varikliui, oro pagalvių sistema veikia netinkamai. Rekomenduojame patikrinti automobilį *Mobility Corporation* įgaliotame techninės priežiūros centre.

☞ Informacijos rasite „Oro pagalvė**“ (2-19 psl.)

Variklio alyvos slėgio įspėjamoji lemputė



Variklio alyvos slėgio įspėjamoji lemputė įsijungia kai START / STOP jungiklis yra ON padėtyje, ir užgessta kai paleidžiate variklį.

Ši įspėjamoji lemputė užsidega kai variklio alyvos nepakanka, arba variklio tepimo sistemoje yra veikimo sutrikimų.

Kai važiuojant užsidega ši įspėjamoji lemputė pastatykite automobilį saugioje vietoje, patikrinkite variklio alyvos kiekį ir, jei jo nepakanka, nedelsdami papildykite.

☞ Informacijos rasite „Papildymas“ (6-19 psl.)



Atsargiai!

- Jei, įpylus variklio alyvos, dega įspėjamoji lemputė, nedelsdami sustabdykite automobilį ir rekomenduojame kreiptis į *KG Mobility* įgaliotą aptarnavimo centrą ir patikrinti automobilį.
- Ilgai važiuodami automobiliu, kai dega variklio alyvos įspėjamoji lemputė, galite sugadinti variklį.

Įkrovimo įspėjamoji lemputė

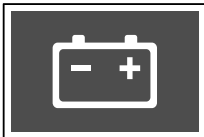

Įkrovimo įspėjamoji lemputė užsidega kai automobilio akumulatorius išsieikvojo arba netinkamai veikia įkrovimo sistema.

⚠ Atsargiai!

- Jei užsidega įkrovimo sistemos įspėjamoji lemputė, reiškia, kad sistema veikia netinkamai. Automobilį patikrinkite *KG Mobility* įgaliotame techninės priežiūros centre.

Pastaba

- Net jei nešviečia įspėjamoji įkrovimo sistemos lemputė, variklis gali nepasileisti, jei akumulatorius nėra tinkamai įkraunamas dėl nepakankamo variklio ventiliatoriaus diržo įtempimo.

Atvirų durų įspėjamoji lemputė

Supervision prietaisų skydelis

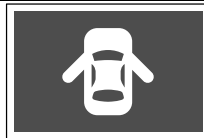

Durų atidarymo įspėjamoji lemputė užsidega, kai durys arba bagažinės dangtis yra atidarytas arba neviseškai uždarytas.

⚠ Įspėjimas

- Prieš pradėdami važiuoti įsitikinkite, kad visos durys ir bagažinės dangtis yra visiškai uždarytas. Važiuojant atidarytomis durimis arba bagažinės dangčiu gali kilti rimtas pavojus keleivių saugumui.



4

Jeigu durys arba bagažinės dangtis yra atidarytas arba ne iki galo uždarytas, LCD ekrane (pagrindinis meniu simbolis) bus rodoma įspėjamoji atidarytų durų lemputė. (Pagrindinio meniu simbolis pakeistas į įspėjamąją atvirų durų lemputę.)

Engine Atidaryto variklio dangčio įspėjamoji lemputė



Variklio dangčio atidarymo įspėjamoji lemputė įsijungia, kai variklio dangtis atidarytas arba nevisiškai uždarytas.



Įspėjimas

- Prieš važiuodami įsitikinkite, kad variklio dangtis yra saugiai uždarytas. Jei vairuojant variklio dangtis yra atidarytas, gali sugesti automobilis, jis gali užblokuoti vairuotojo regos lauką ir sukelti rimtą avariją.

Pagrindinis simbolis (*Supervision* tipas)



Jei yra įspėjamasis pranešimas, užsidega pagrindinis simbolis.

Jei užsidega pagrindinis simbolis, būtinai perskaitykite įspėjamąjį pranešimą.

Pastaba

- Automobilio įspėjamąjį (-uosius) pranešimą (-us) galite peržiūrėti prietaisų skydelio naudotojo nustatymuose.
- Kai įspėjamojo pranešimo nėra, atitinkamas elementas nerodomas.

Išmaniojo bagažinės dangčio indikatorius (*Supervision* tipas)



Išmaniojo bagažinės dangčio indikatorius užsidega, kai prietaisų skydelio naudotojo nustatymuose pažymite išmaniojo bagažinės dangčio parinktį.

- **Supervision tipas (dega indikatorius)**
Prietaisų skydelyje galite nustatyti *Vehicle Settings (automobilio nustatymas)* → *Door / Tailgate (durys / bagažinės dangtis)* → *Smart Tailgate (išmanioji bagažinė)*  (naudotojo nustatymai) prietaisų skydelyje.
- **Standartinis tipas (be indikatoriaus lemputės)**
Prietaisų skydelyje galite nustatyti *Door / Tailgate (durys / bagažinės dangtis)* → *Smart Tailgate (išmanioji bagažinė)*  (naudotojo nustatymai) prietaisų skydelyje.

SCR (selektyviosios katalizinės redukcijos) įspėjamoji lemputė*



Selektyviosios katalizinės redukcijos įspėjamoji lemputė įsijungia kai START / STOP jungiklis yra ON padėtyje ir užgęsta kai paleidžiate variklį.

Ši įspėjamoji lemputė užsidega kai karbamido tirpalo nepakanka ir sistema ima veikti netinkamai.

☞ Informacijos rasite „Įspėjimas apie nepakankamą karbamido tirpalo kiekį“ (6-62 psl.)

Atsargiai!

- Ilgai važiuodami automobiliu, kai dega selektyviosios katalizinės redukcijos įspėjamoji lemputė, galite sugadinti sistemą ir naudotis automobiliu nebegalėsite. Jei lemputė dega papildykite karbamido tirpalo, taip pat rekomenduojame patikrinti automobilį *KG Mobility* įgaliotame techninės priežiūros centre.

Variklio perkaitimo įspėjamoji lemputė



Kai variklio aušinamojo skysčio temperatūra yra neįprastai aukšta, mirksi variklio perkaitimo įspėjamoji lemputė ir skamba įspėjamasis signalas.

Jei ši lemputė užsidega nedelsdami sustokite saugioje vietoje ir išjunkite variklį.

☞ Informacijos rasite „Kai variklis perkaista tiek, kad įsijungia įspėjamoji lemputė“ (5-6 psl.)

Atsargiai!

- Jei variklio aušinamojo skysčio matuoklis rodo artimą variklio perkaitimo diapazoną (H), nedelsdami sustabdykite automobilį saugioje vietoje ir atvėsinkite variklį.
- Ilgai važiuodami automobiliu, kai variklis perkaitęs, galite sugadinti variklį. Leiskite varikliui atvėsti ir, tokiu atveju, rekomenduojame patikrinti automobilį *KG Mobility* įgaliotame techninės priežiūros centre.

SSPS (selektyviosios katalizinės redukcijos) įspėjamoji lemputė*



Jei greičio jutiklio vairo stiprintuvo (SSPS) įtaisas veikia netinkamai, užsidega SSPS įspėjamoji lemputė, ir valdyti vairaratį tampa sunkiau.

Atsargiai!

- Jei užsidega SSPS įspėjamoji lemputė arba tampa sunkiau valdyti automobilį, rekomenduojame patikrinti automobilį ir atlikti jo techninę priežiūrą *KG Mobility* įgaliotame techninės priežiūros centre.

Kas yra greitį jaučiantis vairo stiprintuvas (SSPS)?

SSPS yra įrenginys, kuris palengvina vairuotį ir padidina saugumą, nes važiuojant dideliu greičiu vairuoti tampa sunkiau, o važiuojant mažu greičiu – lengviau.

Vandens separatoriaus įspėjamoji lemputė (tik DSL)

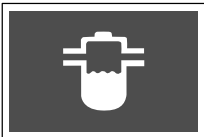

Vandens separatoriaus įspėjamoji lemputė įsijungia kai START / STOP jungiklis yra ON padėtyje ir užgęsta maždaug po keturių sekundžių.

Kai vanduo, esantis degalų filtre, viršija nurodytą lygį, užsidega vandens separatoriaus įspėjamoji lemputė ir skamba įspėjamasis signalas. Rekomenduojame patikrinti automobilį *Mobility Corporation* įgaliotame techninės priežiūros centre.

Atsargiai!

- Ilgai važiuodami automobiliu, kai dega vandens separatoriaus įspėjamoji lemputė galite sugadinti degalų sistemą ir variklį.
- Jei naudojami žemos kokybės degalai, kuriuose yra daug vandens, vandens separatoriaus įspėjamoji lemputė užsidega greičiau. Nenaudokite prastos kokybės degalų.
- Kai vanduo, esantis degalų filtre, viršija nurodytą lygį, variklio varomoji jėga gali sumažėti, užsidegti įspėjamoji lemputė ir skambėti įspėjamasis signalas.

Stabdžių įspėjamoji lemputė

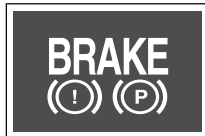

Stabdžių įspėjamoji lemputė įsijungia kai START / STOP jungiklis yra ON padėtyje ir užgęsta maždaug po keturių sekundžių. Ši įspėjamoji lemputė užsidega kai įjungiamas stovėjimo stabdys ir / arba stabdžių skysčio lygis yra žemesnis už nustatytą lygį.

Įspėjimas

- Jei stabdžių sistemos įspėjamoji lemputė užsidega kai išjungiamas stovėjimo stabdys, tai reiškia, kad trūksta stabdžių skysčio. Rekomenduojame patikrinti automobilį *Mobility Corporation* įgaliotame techninės priežiūros centre.
- Važiuojant automobiliu kai nepakanka stabdžių skysčio blogėja stabdžių efektyvumas, nes stabdžių skysčio slėgis nėra tinkamas.

Pastaba

- Važiuojant automobiliu kai nepakanka stabdžių skysčio, įspėjamoji stabdžių lemputė veikia toliau nurodytu būdu.
- Dega: kai automobilis važiuoja maždaug 10 km/val. arba mažesniu greičiu.
 - Blykčioja: kai automobilis važiuoja maždaug 10km/val. arba didesniu greičiu dvi sekundes arba ilgiau.

ABS (stabdžių antiblokavimo sistema) įspėjamoji lemputė



ABS įspėjamoji lemputė įsijungia kai START / STOP jungiklis yra ON padėtyje ir užgęsta maždaug po keturių sekundžių.

Ši įspėjamoji lemputė užsidega tada, kai ABS sistema veikia netinkamai.

Įspėjimas

- Jei užsidega ABS įspėjamoji lemputė, ABS funkcija neveikia ir veikia tik normali stabdžių funkcija. Rekomenduojame nedelsiant patikrinti automobilį *KG Mobility* įgaliotame techninės priežiūros centre.

Pastaba

- Automobilyje, kuriame sumontuota ABS sistema, yra saviagnostikos funkcija, leidžianti patikrinti vidinę hidraulinę sistemą ir įsitikinti, ar nėra kokių nors veikimo sutrikimų perduodant hidraulinį slėgį į vidinę hidraulinę sistemą po variklio paleidimo. Tuo metu galite išgirsti triukšmą ir pajusti vibraciją stabdžių pedale. Tai reiškia, kad ABS sistema veikia gerai.

Elektroninės stabdžių galios paskirstymo sistemos (EBD) įspėjamoji lemputė



Jei EBD sistema veikia netinkamai, ABS įspėjamoji ir stabdžių įspėjamoji lemputė įsijungia tuo pačiu metu.

Tokiu atveju automobilį vairuokite atsargiai, staiga stabdant jis gali tapti nestabilus.



Įspėjimas

- Jei elektroninės stabdžių galios paskirstymo sistemos lemputė mirksi, rekomenduojame nedelsiant patikrinti automobilį *KG Mobility* įgaliotame techninės priežiūros centre.
- Jei užsidega elektroninės stabdžių galios paskirstymo sistemos įspėjamoji lemputė, ši sistema ir ABS funkcija neveikia.

Elektroninio stovėjimo stabdžio (EPB) įspėjamoji lemputė



Elektroninio stovėjimo stabdžio (EPB) įspėjamoji lemputė įsijungia kai START / STOP jungiklis yra ON padėtyje ir užgesa maždaug po keturių sekundžių.

Jei elektroninio stovėjimo stabdžio (EPB) sistema sutrikusi, EPB įspėjamoji lemputė veikia toliau nurodytu būdu.

- Dega: kai elektroninio stovėjimo stabdžio (EPB) sistema yra sutrikusi, bet stovėjimo stabdys veikia normaliai.
- Blykčioja: jei užsidegus įspėjamajai lemputei stovėjimo stabdys neveikia.



Įspėjimas

- Jei elektrinių stovėjimo stabdžių (EPB) lemputė dega, rekomenduojame patikrinti automobilį *KG Mobility* įgaliotame techninės priežiūros centre.
- Jei reikia pastatyti automobilį su neveikiančiu stovėjimo stabdžiu dėl avarinio elektrinio stovėjimo stabdžio (EPB) gedimo, sustabdykite automobilį saugioje vietoje ant lygaus paviršiaus ir perjunkite pavarų perjungimo svirtelę į P (stovėjimo) padėtį.

AUTO HOLD (automatinio stovėjimo stabdžio) indikatorius / įspėjamoji lemputė



Paspaudus AUTO HOLD jungiklį, AUTO HOLD sistema bus perjungta į parengties režimą, o prietaisų skydelyje AUTO HOLD indikatorius švies balta spalva.

Paspaudus AUTO HOLD jungiklį dar kartą, AUTO HOLD indikatorius užges, o AUTO HOLD sistema išsijungs.

AUTO HOLD indikatoriaus spalva keičiasi atsižvelgiant į būseną.

- Baltas indikatorius: AUTO HOLD sistema yra parengties režime.
- Žalias indikatorius: AUTO HOLD sistema įjungta.
- Geltonas indikatorius: AUTO HOLD sistema veikia netinkamai.



Įspėjimas

- Jei užsidega geltona įspėjamoji lemputė, rekomenduojame patikrinti automobilį ir atlikti jo techninę priežiūrą *KG Mobility* įgaliotame techninės priežiūros centre.

Variklio tikrinimo indikatorius

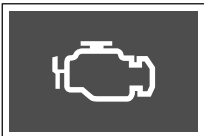

Variklio tikrinimo indikatorius užsidega, kai START / STOP jungiklis yra ON padėtyje ir išjungia variklį.

Šis indikatorius įsijungia, kai įvairūs jutikliai ir įtaisai, susiję su variklio valdymu (įskaitant automatinę pavarų dėžę), veikia netinkamai.

☞ Informacijos rasite „Išmetamųjų dujų kontrolės įranga“ (6-61 psl.)



Įspėjimas

- Jei variklio tikrinimo indikatorius užsidega kai išjungiate variklį, papildykite degalų ir vėl važiuokite automobiliu, važiuojant tam tikrą atstumą (maždaug 30 km) gali sumažėti galia.
- Jei variklio patikros indikatorius užsidega vairuojant, rekomenduojame patikrinti automobilį ir atlikti jo techninę priežiūrą *KG Mobility* įgaliotame techninės priežiūros centre.
- Jei variklio tikrinimo indikatorius užsidega, vairavimo efektyvumas gali sumažėti arba variklis gali užgesti. Tai rodo rodo, kad įsijungė automobilio sistemos saugos režimas, kad apsaugotų automobilio sistemas. Rekomenduojame nedelsiant patikrinti automobilį *KG Mobility* įgaliotame techninės priežiūros centre.

4WD CHECK sistemos įspėjamasis indikatorius*



Įspėjamasis 4WD CHECK indikatorius užsidega, kai START / STOP jungiklis yra ON padėtyje ir išsijungia maždaug po 4 sekundžių.

Šis įspėjamasis indikatorius užsidega tada, kai 4WD sistema veikia netinkamai. Jei įsijungia 4WD CHECK įspėjamasis indikatorius, patikrinkite automobilį ir atlikite techninę priežiūrą *KG Mobility* įgaliotajame techninės priežiūros centre.

4WD LOW indikatorius*



4WD LOW indikatorius užsidega, kai START / STOP jungiklis yra ON padėtyje ir išsijungia maždaug po 4 sekundžių.

Kai 4WD jungiklį perjungiate į 4L padėtį, šis indikatorius įsijungia.

Jei indikatorius laikinai mirksi, reiškia, kad važiavimo režimas perjungiamas iš 4WD HIGH (4H) į 4WD LOW (4L).

4WD HIGH indikatorius*



4WD HIGH indikatorius užsidega, kai START / STOP jungiklis yra ON padėtyje ir išsijungia maždaug po 4 sekundžių.

Kai važiavimo režimas perjungiamas į 4WD HIGH (4H), šis indikatorius įsijungia.

Vairaračio šildytuvo indikatorius*



Jei paspausite vairo šildytuvo mygtuką kai START / STOP jungiklis yra ON padėtyje arba varikliui veikiant, vairo šildytuvo indikatorius įsijungs arba išsijungs.

Pastaba

- Kai užsidega vairo šildytuvo indikatorius, maždaug 5 sekundes prietaisų skydelio ekrano viršuje rodomas pranešimas apie šildytuvo įjungimo / išjungimo būseną.

Elektroninės stabilumo valdymo sistemos (ESP) ON (įjungimo) indikatorius / įspėjamoji lemputė



ESP ON indikatorius užsidega kai START / STOP jungiklis yra ON padėtyje ir išsijungia maždaug po 4 sekundžių.

- Indikatorius mirksi: kai įjungta elektroninė stabilumo valdymo sistema (ESP).
- Užsidega įspėjamoji lemputė: kai elektroninė stabilumo valdymo sistema (ESP) veikia netinkamai.



Atsargiai!

- Jei užsidega elektroninės stabilumo valdymo sistemos (ESP ON) įspėjamoji lemputė, rekomenduojame patikrinti automobilį ir atlikti jo techninę priežiūrą *KG Mobility* įgaliotame techninės priežiūros centre.

Elektroninės stabilumo valdymo sistemos (ESP) OFF (išjungimo) indikatorius



ESP OFF indikatorius užsidega kai START / STOP jungiklis yra ON padėtyje ir išsijungia maždaug po 4 sekundžių.

Jeigu paspausite ir palaikysite ESP OFF jungiklį (maždaug 3 sekundes arba ilgiau), išsijungs elektroninės stabilumo valdymo sistemos funkcija ir įsijungs ESP OFF indikatorius.

☞ Informacijos rasite „Kada reikia išjungti ESP funkciją“ (4-172 psl.)

Mažo degalų kiekio įspėjamoji lemputė



Jei liko mažai degalų, užsidega mažo degalų kiekio įspėjamoji lemputė. Įspėjamosios lemputės įsijungimo laikas gali skirtis priklausomai nuo automobilio būklės ar kelio nuolydžio laipsnio.

Jei užsidega mažo degalų kiekio įspėjamoji lemputė, nedelsdami papildykite degalų.

Jei įspėjamoji lemputė užsidega nevažiukite didelio atstumo ir nedelsdami papildykite degalų.

☞ Informacijos rasite „Degalų įleidimo anga“ (3-38 psl.)

Pastaba

- Jei vairuojate automobilį stačiu ar nelygiu keliu, kai jame yra mažai degalų, gali įsijungti žemo degalų kiekio įspėjamoji lemputė.

Uždegimo žvakių indikatorius (tik su DSL)

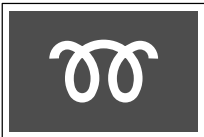

Kaitinimo indikatorius užsidega, kai START / STOP jungiklis yra ON padėtyje ir išsijungia, kai kaitinimo žvakės yra visiškai pašildytos. Paleiskite variklį, kai kaitinimo indikatorius yra išjungtas.

[kaitinimo laikas gali skirtis priklausomai nuo variklio aušinamojo skysčio temperatūros.

⚠ Atsargiai!

- Jei kaitinimo indikatorius užsidega vairuojant ar retkarčiais, rekomenduojame patikrinti automobilį ir atlikti jo techninę priežiūrą *KG Mobility* įgaliotame techninės priežiūros centre.

Pastaba

- Jei variklis jau pašildytas, kaitinimo indikatorius gali neįsijungti.

Pagrindinė įspėjamoji lemputė*



Pagrindinė įspėjamoji lemputė įsijungia kai START / STOP jungiklis yra ON padėtyje ir užgęsta maždaug po keturių sekundžių.

Jei padangų slėgio stebėjimo sistema (TPMS) veikia netinkamai, pagrindinė įspėjamoji lemputė mirksi (maždaug 70 sekundžių) ir pradeda degti nuolat. Ši įspėjamoji lemputė taip pat užsidega tada, kai padangų slėgis yra netinkamas (per mažas / per didelis / padanga nuleista).

☞ Informacijos rasite „Padangų slėgio stebėjimo sistema (TPMS)** (2-28 psl.)

⚠ Įspėjimas

- Jei užsidega pagrindinė įspėjamoji lemputė, nedelsdami sustabdykite automobilį saugioje vietoje ir patikrinkite padangų slėgį. Jei ši įspėjamoji lemputė neužgęsta, rekomenduojame patikrinti automobilį ir atlikti jo techninę priežiūrą *KG Mobility* įgaliotame techninės priežiūros centre.

Autonominės avarinės stabdžių sistemos (AEBS) įspėjamoji lemputė



Autonominės avarinės stabdžių sistemos (AEBS) įspėjamoji lemputė įsijungia kai START / STOP jungiklis yra ON padėtyje ir užgęsta maždaug po keturių sekundžių.

Jei yra susidūrimo su priekyje važiuojančia transporto priemone tikimybė kai įjungta AEBS funkcija, užsidega AEBS įspėjamoji lemputė ir skamba įspėjamasis signalas.

- Blykčioja: autonominė avarinė stabdžių sistema (AEBS) veikia (ji veikia 5 sekundes, kai pateikiamas įspėjimas apie susidūrimą).
 - Dega: kai autonominė avarinė stabdžių sistema (AEBS) veikia netinkamai.
- ☞ Informacijos rasite „Autonominė avarinė stabdžių sistema (AEBS)** (4-180 psl.)

Autonominės avarinės stabdžių sistemos (AEBS) OFF (išjungimo) indikatorius*



Autonominės avarinės stabdžių sistemos (AEBS) OFF (išjungimo) indikatorius įsijungia kai START / STOP jungiklis yra ON padėtyje ir užgęsta maždaug po keturių sekundžių.

Išjungus AEBS ir išjungus ESP funkciją, AEBS indikatorius įsijungia, sustabdydamas AEBS veikimą.

Važiavimo nuo kalno valdymo sistemos (HDC) ON (įjungimo) indikatorius / įspėjamoji lemputė*



Paspaudus HDC jungiklį sistema perjungiama į HDC parengties būseną ir užsidega žalias HDC indikatorius.

Dar kartą paspaudus HDC jungiklį indikatorius užges, o HDC sistema išsijungs.

HDC ON indikatorius pagal būseną veikia toliau nurodytu būdu.

- Užsidega žalios spalvos indikatorius: HDC sistema yra pasirengimo būsenoje.
 - Žybcioja žalias indikatorius: HDC sistema veikia.
 - Užsidega raudona įspėjamoji lemputė: HDC sistema perkaito ir veikia netinkamai.
- ☞ Informacijos rasite „Važiavimo nuo kalno pagalbos sistema (HDC)“ (4-173 psl.)



Atsargiai!

- Jei užsidega raudona įspėjamoji lemputė rekomenduojame patikrinti automobilį *KG Mobility* įgaliotame techninės priežiūros centre.

Išvažiavimo iš eismo juostos indikatorius / įspėjamoji lemputė*



Paspaudus įspėjimo apie nukrypimą nuo eismo juostos jungiklį, nukrypimo nuo eismo juostos indikatorius, atsižvelgiant į automobilio būklę, veikia taip.

- Užsidega baltos spalvos indikatorius: išvažiavimo iš eismo juostos įspėjamoji sistema yra parengties būsenoje (automobilio greitis yra mažesnis už nustatytą greitį arba juosta nėra atpažįstama).
 - Užsidega žalios spalvos indikatorius: išvažiavimo iš eismo juostos įspėjamoji sistema veikia tinkamai.
 - Ši įspėjamoji lemputė mirksi: blogai veikia priekinės kameros modulis (FCM).
 - Užsidega geltona įspėjamoji lemputė: išvažiavimo iš eismo juostos įspėjamoji sistema blogai veikia.
- ☞ Informacijos rasite „LDWS (išvažiavimo iš eismo juostos įspėjamoji sistema)“* (4-197 psl.)



Įspėjimas

- Jei dega arba mirksi geltona įspėjamoji lemputė, rekomenduojame patikrinti automobilį ir atlikti jo techninę priežiūrą *KG Mobility* įgaliotame techninės priežiūros centre.

Apšvietimo ON (veikia) indikatorius

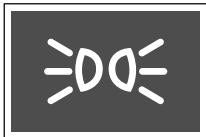

Kai įjungiate priekinius žibintus arba galinius žibintus naudodamiesi šviesos jungikliu, šviečia indikatorius ON.

Priekinio rūko žibinto ON (įjungtas) indikatorius*



Jei įjungiate šviesos jungiklį į  (priekinis rūko žibintas) padėtį, kai įjungti priekiniai arba galiniai žibintai, priekiniai rūko žibintai įsijungia ir užsidega indikatorius.

Jei automobilyje su dienos žibintais (DRL) įjungiate šviesos jungiklį į  (priekinio rūko žibintų) padėtį, kai jungiklis yra įjungtas (ON), įjungiami priekiniai rūko žibintai.

Užpakalinio rūko žibinto ON (įjungtas) indikatorius



Jei įjungę priekinius žibintus pasukate jungiklį į padėtį , užpakaliniai rūko žibintai įsijungia ir jungiklis grįžta į priekinę rūko žibinto padėtį. Vienu metu įjungiami galiniai ir priekiniai rūko žibintai.

HBA indikatorius*



HBA indikatorius įsijungia kai START / STOP jungiklis yra ON padėtyje ir užžęsta maždaug po keturių sekundžių.

Jei pastumiate jungiklį prietaisų skyrelio kryptimi, kai šviesos jungiklis yra padėtyje AUTO, įsijungia HBA ir indikatorius įsijungia.

 Informacijos rasite „Įšmaniosios tolimosios šviesos (SHB)**“ (3-45 psl.)



Atsargiai!

Bet kuriuo iš toliau nurodytų atvejų HBA gali neveikti tinkamai.

- Kai automobilio priekinis stiklas yra pažeistas ar užterštas dulėmis, padengtas rūku, lipduku, sniegu ir t.t.
- Kai aptinkamas priekyje važiuojančios arba artėjančios transporto priemonės žibintas.
- Kai nematote artėjančios transporto priemonės arba transporto priemonės, važiuojančios priekyje.
- Kai sankryžoje ar vingiuotame kelyje tik iš dalies atpažįstama atvažiuojanti transporto priemonė, arba priekyje važiuojanti transporto priemonė.
- Kai priekyje yra šviesos šaltinis, panašus į transporto priemonės žibintą arba atšvaitą.
- Kai vykstant kelio darbams sumontuotas šviestuvas, atšvaitas ir pan.

Tolimųjų šviesų indikatorius



Kai pastumiate jungiklį prietaisų skyrelio kryptimi ir jį paleidžiate, užsidega tolimosios šviesos ir tolimųjų šviesų indikatorius.



Įspėjimas

- Jei važiuodami įjungsite tolimąsias šviesas, jos gali trukdyti priekyje važiuojančių transporto priemonių vairuotojams matyti kelią ir saugiai važiuoti. Todėl tolimąsias šviesas įjunkite tik tada, kai aplinka yra per tamsi arba sunku matyti situaciją priekyje, kai važiuojate naktį.

Posūkio signalas / pavojaus signalo lemputė



- Paspaudus šviesos jungiklį žemyn mirksi kairysis posūkio signalas.
- Paspaudus šviesos jungiklį aukštyn mirksi dešinysis posūkio signalas.
- Paspaudus pavojaus signalo lemputės jungiklį, kairysis ir dešinysis posūkio signalai mirksi tuo pačiu metu.

Imobilizatoriaus / išmaniojo raktelio įspėjamoji lemputė

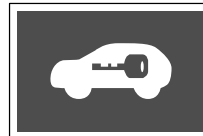

Jei išmaniųjų raktų sistema veikia netinkamai, arba išmaniojo raktelio (atsakiklio) autentifikavimo atlikti nepavyksta, įspėjamoji lemputė mirksi.



Atsargiai!

- Jei lemputė mirksi rekomenduojame patikrinti automobilį *KG Mobility* įgaliotame techninės priežiūros centre.

Vairaračio nelaikymo įspėjamoji lemputė (standartinė)



Jei vairuotojas tam tikrą laiką nelaiko rankomis vairaračio veikiant LKAS (važiavimo eismo juosta pagalbos sistema) ir išmaniajai pastovaus greičio palaikymo funkcijai, pasigirsta pyptelėjimas ir užsidega įspėjamoji lemputė.

Pastaba

- Įspėjamoji lemputė yra tik standartinio tipo automobiliuose.

WINTER (žiema) / SPORT (sportas) indikatorius lemputė



Paspaudus važiavimo režimo jungiklį įprastomis važiavimo sąlygomis, režimas keičiamas taip:

- NOMAL (įprastas) → SPORT (sportinis) → WINTER (žiemos) → NOMAL (įprastas)

Žiemos režimas yra funkcija, kuria siekiama sumažinti ratų slydimą važiuojant slidžia kelių danga žiemą.

⚠ Atsargiai!

- Jei tiek žiemos, tiek sportinio režimo indikatoriai tuo pačiu metu dega dėl sistemos gedimo, rekomenduojame patikrinti automobilį *KG Mobility Dealer* įgaliotame techninės priežiūros centre.

Pastaba

- Įprastai važiuojant indikatorius neužsidega.

Valdymo elektra režimo indikatorius*



Paspaudus režimo jungiklį (E → P → W) perjungimo skydelyje, esančiame kairėje pusėje vieną kartą, įsijungs galios režimo indikatorius.

⚠ Atsargiai!

- Jei tiek galios režimo, tiek žiemos režimo indikatoriai tuo pačiu metu mirksi dėl sistemos gedimo, patikrinkite automobilį *KG Mobility Authorized Service Center* atstovybėje ar *KG Mobility Authorized Service Center* įgaliotame techninės priežiūros centre.

Išmaniojo raktelio tikrinimo indikatorius*



Išmaniojo raktelio tikrinimo indikatorius žybcioja toliau išvardintais atvejais.

- Kai atidarote duris ir išlipate iš automobilio turėdami išmanųjį raktelį, kai START / STOP jungiklis yra ACC arba ON padėtyje arba variklis yra įjungtas.
- Kai paspaudžiate START / STOP jungiklį, kai automobilyje nėra išmaniojo raktelio.

Automatinės greičio valdymo sistemos indikatorius



Automatinės greičio palaikymo sistemos indikatorius įsijungia, kai įjungiama greičio palaikymo sistema, ir išsijungia, kai išjungiama greičio palaikymo sistema.

Automatinės greičio valdymo sistemos parengties indikatorius



Paspaudus greičio valdymo sistemos ON / OFF jungiklį užsidega automatinės greičio valdymo sistemos parengties indikatorius.

Dar kartą paspaudus greičio valdymo sistemos ON / OFF jungiklį užgęsta automatinės greičio valdymo sistemos parengties indikatorius.

☞ Informacijos rasite „Greičio valdymo sistema“ (4-147 psl.)

ESCL (elektrinio vairaračio kolonėlės užrakto įspėjamoji lemputė)*



Šis įrenginys, elektroniniu būdu valdo automobilio vairaračio užrakinimą ir atrakinimą su išmaniuoju rakteliu. Jei įsijungia ESCL įspėjamoji lemputė, negalima paleisti automobilio variklio ir važiuoti automobiliu. Tokiu atveju patikrinkite sistemą *KG Mobility Dealer* atstovybėje ar *KG Mobility* įgaliotame techninės priežiūros centre.

Greičio viršijimo įspėjamoji lemputė (tik GCC)



Įspėjamoji lemputė mirksi ir skamba įspėjamasis signalas (5 kartus) kai automobilis važiuoja didesniu nei 120 km/val. greičiu.

Jei mirksi įspėjamoji lemputė, saugumo sumetimais sumažinkite automobilio greitį.

ISG (automatinio variklio išjungimo ir įjungimo sistemos) indikatorius / įspėjamoji lemputė



Atsižvelgiant į ISG veikimo būseną, ISG indikatorius ir įspėjamoji lemputė veikia toliau nurodytu būdu.

- Dega žalias indikatorius: sistema išjungia variklį.
- Dega geltona įspėjamoji lemputė: ISG sistema sugedusi.



Atsargiai!

- Jei dega geltona įspėjamoji lemputė rekomenduojame patikrinti automobilį *KG Mobility Dealer* atstovybėje ar *KG Mobility* įgaliotame techninės priežiūros centre.

ISG OFF indikatorius

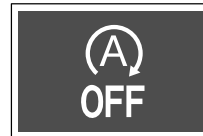



Paspaudus ISG ON / OFF jungiklį, indikatorius užsidega. Norėdami išjungti indikatorių paspauskite jungiklį dar kartą.

Jei nenorite naudotis ISG sistema paspauskite ISG ON / OFF jungiklį, kad išjungtumėte ISG sistemą.

Pagrindinis meniu





Pagrindiniame meniu galite patikrinti informaciją apie automobilio vairavimą, įskaitant ridą ir vairavimo laiką, arba galite pakeisti nustatymus prietaisų skydelio ekrane.

- 1 Paspauskite  (menu) mygtuką, esantį dešiniojoje vairaračio pusėje.
Ekrane matysite pagrindinio meniu sąrašą.
- 2 Pakeldami arba nuleisdami judančią svirtelę pereikite į norimą submeniu.
- 3 Trumpai paspausdami  (pasirinkimo) mygtuką atidarykite meniu arba pakeiskite nustatymą.
Paspaudus ir palaikius mygtuką  (pasirinkimas), automobilio vairavimo informacija bus nustatyta iš naujo.



Sistema	Jungtiklio valdymas	Funkcija
	Trumpas paspaudimas	Atidaryti pagrindinį meniu
	Bakstelėkite aukštyn arba žemyn	Naršyti pagalbinius režimus (menu)
	Trumpas paspaudimas	Atidaryti meniu Nustatymų tikrinimas Nustatymų pasirinkimas
	Ilgas paspaudimas	Atstatyti pasirinktą įrangą Skaitmeninio spidometro apšvietimas ON/OFF

Pagrindinio meniu sąrašas

Pagrindinis meniu	Reikšmė
 Kelionės kompiuterio informacija	<ul style="list-style-type: none"> Važiavimo diapazonas / AVG Degalų / momentinių degalų sąnaudų ekranas A važiavimo atstumas / AVG Greitis / važiavimo trukmė B važiavimo atstumas / AVG Greitis / važiavimo trukmė. Po išvykimo ISG (automatinės variklio išjungimo ir įjungimo sistemos) kumuliacinio laiko rodymas Padangų slėgio stebėjimo sistemos (TPMS) būsenos ekranas Karbamido tirpalo kiekio ekranas
 Skaitmeninis spidometras	<ul style="list-style-type: none"> Rodo automobilio greitį skaitmeniniais skaičiais (du skirtingi režimai)
 Važiavimo pagalbos meniu	<ul style="list-style-type: none"> Vairuotojo pagalbos sistemos veikimo būsenos ekranas (LDWS / LKAS / ELK / AUTO CRUISE / ACC / iACC / Speed limit / SSC) Vairuotojo dėmesio perspėjimo lygio ekranas
 AV ekranas	<ul style="list-style-type: none"> Audio sistemos ekranas
 Naudotojo nustatymai	<ul style="list-style-type: none"> Driving assist (važiavimo pagalbos sistema) Language (kalba) Door/Tailgate (durys / bagažinė) Light (šviesa) Convenience (komforto įranga) Sound (garsas) Checkup Alert (tikrinimo įspėjimas) Dashboard Settings & Info (prietaisų skydelio nustatymai ir informacija) Reset All Settings (nustatyti iš naujo visus nustatymus)

Kelionės kompiuterio informacija

Galimas nuvažiuoti atstumas iki degalų bakas bus tuščias / vidutinis degalų taupymas / momentinis degalų taupymas



1 Galimas nuvažiuoti atstumas

Rodomas galimas nuvažiuoti atstumas su turimu degalų kiekiu yra apskaičiuotas remiantis likusiu degalų kiekiu bako, vidutinėmis degalų sąnaudomis ir informacija apie važiavimą.

Ekranas diapazonas yra nuo 0 km iki 1500 km, o „----“ mirksi, jei galimas nuvažiuoti atstumas iki tuščio degalų bako yra mažesnis nei 50 km.



Atsargiai!

- **Degalų bake likęs degalų kiekis gali skirtis nuo kelionės kompiuterio apskaičiuoto kiekio, tai priklauso nuo automobilio vairavimo sąlygų ir nuo to, ar automobilis važiuoja lygiu keliu. Nurodytu galimu nuvažiuoti atstumu vadovaukitės tik kaip nuoroda ir papildykite degalų baką prieš įsijungiant mažo degalų kiekio įspėjamajai lemputei.**

Pastaba

- *Supervision* tipo prietaisų skydelyje galimas nuvažiuoti atstumas rodomas geltona spalva, kai jis yra apytiksliai 100 km arba mažesnis, o kai rodoma „----“, spalva pasikeičia į raudoną.

2 Vidutinės degalų sąnaudos

Vidutinės degalų sąnaudos skaičiuojamos atsižvelgiant į bendrą sunaudojamų degalų kiekį ir nuvažiuotą atstumą po to, kai nustatėte „--.“.

Rodo nuvažiuotą atstumą (km) sunaudojant 1 litrą degalų, o atstumas ekrane atnaujinamas kas 10 sekundžių.

Vidutinės degalų sąnaudos skaičiuojamos nuolat tol, kol variklis veikia nepriklausomai nuo automobilio judėjimo.

3 Momentinės degalų sąnaudos

Momentinės degalų sąnaudos apskaičiuojamos remiantis nuvažiuotu atstumu ir sunaudotu degalų kiekiu.

Ši vertė rodoma, kai automobilis važiuoja ne mažesniu kaip 10 km/val. greičiu, o rodoma vertė svyruoja nuo 0 km// iki 30 km//.

Vidutinių degalų sąnaudų nustatymas

Paspauskite ir palaikykite  (pasirinkti) mygtuką esančiame režime.

Nustatomos vidutinės degalų sąnaudos ir rodomas „--.“, o kai automobilis nuvažiuoja tam tikrą atstumą, rodomos vidutinės degalų sąnaudos.

Pastaba

- Galite nustatyti, kad degalų sąnaudos būtų nustatytos atsižvelgiant į automobilio būklę (užvedant variklį, papildant degalus). Prietaisų skydelyje automatinį vidutinių degalų sąnaudų nustatymą galima perskačiuoti  (User Settings) → instrument cluster settings & information → Automatic average fuel economy reset (vartotojo nustatymai → prietaisų skydelio nustatymai ir informacija → automatinis degalų sąnaudų vidurkio nustatymas iš naujo).

Rida / vidutinis automobilio greitis / važiavimo laikas



1 Ridos matuoklis (A/B)

Rodomas atstumas, kurį automobilis nuvažiuo (km), vidutinis greitis (km / val.) ir vairavimo laikas (hh: mm).

Rodomas atstumas yra nuo 0.0 km iki 9999.9 km.

Kai atstumas viršija 9999,9 km, jis vėl rodomas 0,0 km.

2 Vidutinis automobilio greitis (A/B)

Vidutinis greitis apskaičiuojamas atsižvelgiant į laiką ir atstumą, ir jis atnaujinamas kas 10 sekundžių.

3 Važiavimo trukmė (A/B)

Rodomas laikas svyruoja nuo 0:00 iki 99:59, o kai laikas viršija šį intervalą, jis vėl rodomas nuo 0:00.

Ridos / vidutinio greičio / vairavimo laiko nustatymas iš naujo

Paspauskite ir palaikykite  (pasirinkti) mygtuką naudojamame režime.

Vidutinis greitis bus atstatytas į „---“, o vairavimo laikas bus iš naujo nustatytas iki „0:00“.

Važiavimo informacija po išvykimo



Ijungus variklį rodoma nuvažiuota rida (km), išvykimo laikas (hh:mm), važiavimo laikas (hh:mm) ir degalų sąnaudos (L).

1 Nuo kelionės pradžios

Rodomas visas nuvažiuotas atstumas po to, kai variklis buvo paleistas.

Rodomas atstumas yra nuo 0,0 km iki 9999,9 km.

2 Išvykimo laikas

Paleidus variklį tikrinamas ir rodomas kairiojoje apatinėje prietaisų skydelio pusėje esančiame laikrodyje rodomas laikas.

3 Važiavimo trukmė

Rodomas laikas svyruoja nuo 0:00 iki 99:59, o kai laikas viršija šį intervalą, jis vėl rodomas nuo 0:00.

4 Degalų sąnaudos

Bendras degalų kiekis, sunaudotas po to, kai variklis buvo paleistas, rodomas litrais (L).

Važiavimo informacijos keitimas po išvykimo

Informacija nustatoma automatiškai kai išjungiate ir vėl paleidžiate variklį.

ISG (automatinės variklio išjungimo ir jungimo sistemos) kumuliacinis laikas



1 ISG (automatinės variklio išjungimo ir jungimo sistemos) kumuliacinis laikas

Rodo kumuliacinį ISG sistemos ISG OFF laiką (variklio išjungimas) nuo kelionės pradžios.

ISG kumuliacinio laiko nustatymas iš naujo

Paspauskite ir palaikykite  (pasirinkti) jungiklį esamame režime.

ISG kumuliacinis laikas nustatomas „00:00:00“.

TPMS (padangų slėgio stebėjimo sistemos) būseną



Rodomas pranešimas apie padangų slėgio būseną.

- Jei padangų slėgis yra normalus, rodomas pranešimas *Tire pressure OK* (padangų slėgis normalus).
 - Jei padangų slėgis yra netinkamas, rodomas atitinkamas pranešimas pagal netinkamo padangų slėgio laipsnį. Šis pranešimas lieka įjungtas arba mirksi priklausomai nuo padangų slėgio būklės.
- ☞ Informacijos rasite „Padangų slėgio stebėjimo sistema (TPMS)*“ (2-28 psl.)

Pastaba

- **Maždaug po 15 sekundžių po to, kai buvo įjungtas padangų slėgio režimas, jis automatiškai persijungs į režimą *Distance to empty / Average fuel economy / Instant fuel economy* (galimas nuvažiuoti atstumas / vidutinės degalų sąnaudos / momentinės degalų sąnaudos).**

Karbamido tirpalo kiekis

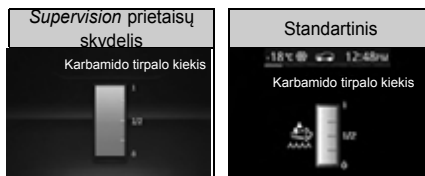

Rodo likusį karbamido tirpalo kiekį.

⚠ Įspėjimas

- **Jei pasirodo 1 lygio įspėjimas, nedelsdami įpilkite bent 6 l karbamido. (Įspėjimo atšaukimo sąlyga)**
 - **Jei pasirodo 2 lygio įspėjimas, nedelsdami įpilkite bent 10 l karbamido. (Sąlyga, užkertanti kelią 3 lygio įspėjimui ir panaikinanti pakartotinio paleidimo apribojimą)**
- ☞ Informacijos rasite „Įspėjimas apie nepakankamą karbamido tirpalo kiekį“ (6-62 psl.)

Pastaba

- *Supervision* tipo prietaisų skydelyje 1 ir 2 karbamido lygiai rodomi raudonai, o 3 ir aukštesnis karbamido lygis – mėlynai.
- Šiame automobilyje naudojamo karbamido bako talpa yra iki 25 l, o prietaisų skydelyje rodoma iki 20 l talpa.
- Karbamido tirpalo įpylimo anga yra dešinėje degalų įpylimo angos pusėje.

Skaitmeninis spidometras

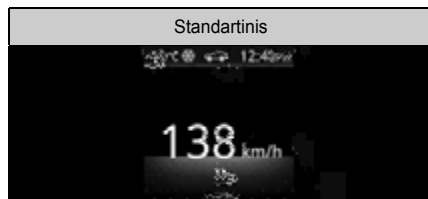
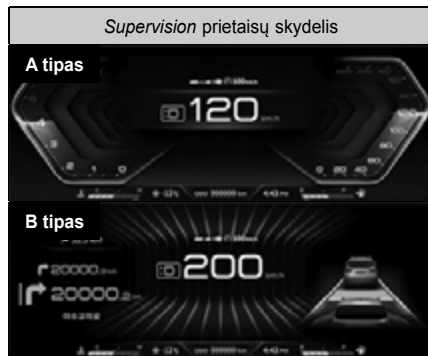

- Rodo vidutinį automobilio greitį skaitmeniniais skaičiais.
 - *Supervision* prietaisų skydelis: pateikiamas dviejų dizainų.
 - Standartinis: pateikiamas vieno dizaino.

Važiavimo pagalbos sistemos



Nustatant eismo juostas pagal automobilio padėtį, nustatyta juosta rodoma balta spalva ir gali skambėti išpėjamas signalas.

Priklausomai nuo operacinės sistemos, gali būti rodoma priekyje važiuojanti transporto priemonė.

Toliau nurodytos sistemos, galinčios parodyti priekyje važiuojančią transporto priemonę vairavimo pagalbos meniu:

- Išvažiavimo iš eismo juostos išpėjamoji sistema (LDWS).
- Važiavimo eismo juosta pagalbos sistema (LKAS).
- Avarinis važiavimas eismo juostos ribose (ELK)
- LKAS (važiavimo eismo juosta pagalbos sistemos) laisvų rankų ekranas.
- Automatinė greičio valdymo sistema.
- Adaptyvioji pastovaus greičio palaikymo sistema (ACC).
- Išmanioji adaptyvioji pastovaus greičio palaikymo sistema (iACC).
- Saugaus greičio valdymo (SSC) ekranas.

Vairuotojo dėmesio kontrolė

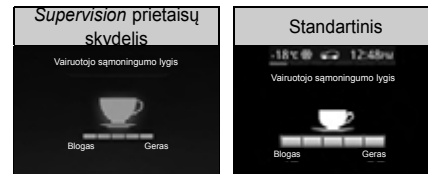

Vairuotojo *Cautious driving level* (atsargaus vairavimo lygis) rodomas 5 etapais, o vairuotojas gali pats nustatyti dabartinį atsargaus vairavimo lygį.

Atsižvelgiant į vairuotojo kelionės analizę ir, kai ilgą laiką važiuojama be poilsio, *Cautious driving level* (atsargaus vairavimo lygis) yra žemas.

AV ekranas



Rodomas garso sistemos (AV) ekranas, susijęs su garso (AV) sistema.

Vaizdas, rodomas pagrindinio meniu viršuje, skiriasi atsižvelgiant į tuo metu naudojamą režimą ar veikiančią funkciją.

Vaizdas	Režimas / funkcija
	Radijo režimas
	<i>i-Pod</i> režimas
	<i>Bluetooth</i> įrašų grojimo režimas
	USB režimas
	USB / SD nuotraukų režimas
	<i>Bluetooth</i> laisvų rankų sistemos režimas
	Įšmaniojo telefono prijungimas prie automobilio sistemos
	Ryšys (<i>Apple Car Play</i> režimas)
	USB / SD video režimas
	USB / SD įrašų grojimo režimas
	Mano muzika
	<i>Android Auto</i>

Naudotojo nustatymai

※ Meniu konfigūracija gali skirtis atsižvelgiant į prietaisų skydelio specifikacijas.

Prietaisų skydelio apšvietimas

Naudotojo nustatymo meniu	1 lygis	2 lygis	3 lygis
Prietaisų skydelio apšvietimas	Grafinis išskylantysis langelis	-	-
	„HELP“ („Pagalba“)	-	-

Naudotojo nustatymo meniu	1 lygis	2 lygis	3 lygis
Važiavimo pagalbos nustatymas	Priekinė saugos sistema	AEBS <input checked="" type="checkbox"/>	Pažymėti/nežymėti (AEBS OFF įspėjamoji lemputė JJUNGTĄ (ON), kai nepažymėta)
		Susidūrimo iš priekio įspėjamosios sistemos jautrumo lygis>	<input checked="" type="radio"/> SLOW (didelis) <input type="radio"/> MEDIUM (vidutinis) <input type="radio"/> FAST (mažas)
		LDW (išvažiavimo iš eismo juostos įspėjamosios sistemos) ir LKA (važiavimo eismo juosta pagalbos sistemos) nustatymas	<input checked="" type="radio"/> LDW <input type="radio"/> LKA <input type="radio"/> ELK <input type="checkbox"/> Išvažiavimo iš eismo juostos valdymas
		Adaptyvioji greičio valdymo sistema	<input checked="" type="radio"/> COMFORT (komfortas) <input type="radio"/> NORMAL (normalus) <input type="radio"/> DYNAMIC (dinamiškas)
		Išmanioji adaptyvioji pastovaus greičio palaikymo sistema <input checked="" type="checkbox"/>	Pažymėti / panaikinti žymę

Naudotojo nustatymo meniu	1 lygis	2 lygis	3 lygis
Važiavimo pagalbos nustatymas	Priekinė saugos sistema	TSR <input checked="" type="checkbox"/>	Pažymėti / panaikinti žymę
		Elektroninio stovėjimo stabdžio (TSR) sistema <input checked="" type="checkbox"/>	Pažymėti / panaikinti žymę
		Priekyje esančios transporto priemonės pajudėjimo iš vietos įspėjimas <input checked="" type="checkbox"/>	Pažymėti / panaikinti žymę
		Įspėjimo apie vairuotojo dėmesio atitraukimą sistema (DAW) <input checked="" type="checkbox"/>	Pažymėti / panaikinti žymę
		Įspėjimas apie saugų atstumą (SDW) <input checked="" type="checkbox"/>	Pažymėti / panaikinti žymę
		HELP (pagalba)	-
	Galinė šoninė saugos sistema	Galinis šoninis įspėjimas ir pagalbinė susidūrimo sistema	<input checked="" type="radio"/> OFF (išjungta) <input type="radio"/> Collision Warning (įspėjimas apie susidūrimą) <input type="radio"/> Collision Assist (pagalba susidūrimo atveju)
		Iš galo kertančių transporto priemonių važiuojant atbuline eiga įspėjamoji sistema ir pagalba susidūrimo atveju	<input checked="" type="radio"/> OFF (išjungta) <input type="radio"/> Collision Warning (įspėjimas apie susidūrimą) <input type="radio"/> Collision Assist (pagalba susidūrimo atveju)
		Iš galo kertančių transporto priemonių važiuojant atbuline eiga įspėjamoji sistema	<input checked="" type="radio"/> OFF (išjungta) <input type="radio"/> Collision Warning (įspėjimas apie susidūrimą)
		Saugaus išvažiavimo įspėjamoji sistema <input checked="" type="checkbox"/>	<input checked="" type="radio"/> OFF (išjungta) <input type="radio"/> ON (įjungta)
		HELP (pagalba)	-

Prietaisų skydelio nustatymai

Naudotojo nustatymo meniu	1 lygis	2 lygis	3 lygis	
Prietaisų skydelio nustatymai	Prietaisų skydelio nustatymai ir informacija	Degalų sąnaudų nustatymas	<input checked="" type="radio"/> OFF (išjungta) <input type="radio"/> Reset After Refueling (nustatymas įpylus degalų) <input type="radio"/> Reset After Ignition (nustatymas paleidus variklį)	
		Degalų sąnaudų matavimo vienetas	<input checked="" type="radio"/> km// <input type="radio"/> //100km	
		Temperatūros matavimo vienetas	<input checked="" type="radio"/> °C <input type="radio"/> °F	
		Padangų slėgio matavimo vienetai	<input checked="" type="radio"/> psi <input type="radio"/> kPa <input type="radio"/> bar <input type="radio"/> kgf/cm ²	
		Įspėjamosios lemputės informacija	-	
	„HELP“ („Pagalba“)	-		
	Patikrinimo perspėjimas	Patikrinimo įspėjimo įjungimas	<input type="checkbox"/>	Pažymėti / panaikinti žymę (Papildomos parinktys aktyvuojamos, kai jos pažymimos varnele)
		Alyva ir filtras		Nenustatyta ~ 99 500 km (po 500 km)
		Padanga		
		Kita		
HELP (pagalba)			-	

Naudotojo nustatymo meniu	1 lygis	2 lygis	3 lygis	
Prietaisų skydelio nustatymai	Language (kalba)	● Anglų Kitos 11 kalbų	-	
		HELP (pagalba)	-	
	Sound (garsas)	Įspėjamieji signalai	● Standartinis ○ Gamtos ○ Klasikinis ○ Stilingas ○ Korėjietiškas ○ Prabangus	
		Posūkio signalo garso stiprumas	1 / 2 / 3 lygis	
		Prietaisų skydelio garso stiprumas	1 / 2 / 3 lygis	
		Nematomų zonų stebėjimo sistemos garsas	BSW garsinis perspėjimas	☑
			RCTW garsinis perspėjimas	
			SEW garsinis perspėjimas	☑
		Pasveikinimo ir atsisveikinimo garso signalas	-	☑
		HELP (pagalba)	-	







Ekrano nustatymai



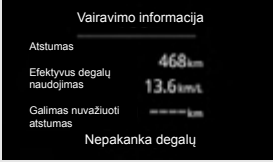

Naudotojo nustatymo meniu	1 lygis	2 lygis	3 lygis	Inicijavimo vertė / B+ atkūrimo vertė
Ekrano nustatymai	Dienos / nakties režimas	<input checked="" type="radio"/> Automatic Switching (automatinis perjungimas) <input type="radio"/> Day Mode (dienos režimas) <input type="radio"/> Night Mode (nakties režimas)	-	AUTO / Last mode (automatinis / paskutinis režimas)
	HELP (pagalba)	-	-	-

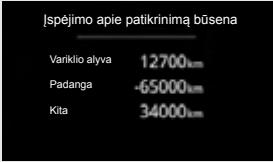

Automobilio nustatymai

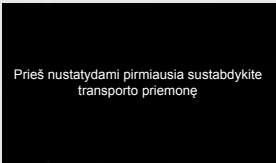
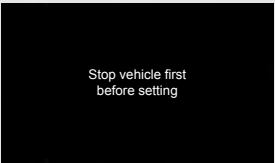

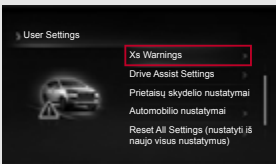

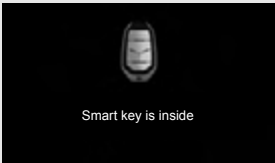
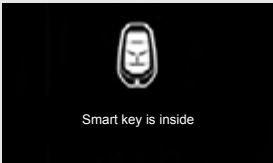
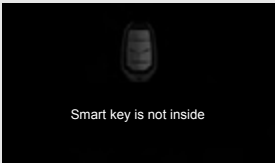
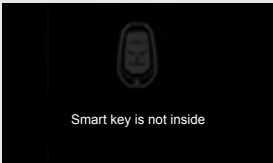

Naudotojo nustatymo meniu	1 lygis	2 lygis	3 lygis
Automobilio nustatymai	Durys / bagažinė	Automatinis užrakinimas	<input checked="" type="radio"/> OFF (išjungta) <input type="radio"/> Driving (važiavimas) <input type="radio"/> Perjungimas į R, N, D padėtį
		Automatinis atrakinimas	<input checked="" type="radio"/> OFF (išjungta) <input type="radio"/> Engine Off (variklis išjungtas) <input type="radio"/> Shifting to P (perjungimas į P padėtį)
		Automatinio užrakto greičio nustatymas	<input checked="" type="radio"/> 10km/val. <input type="radio"/> 20km/val. <input type="radio"/> 30km/val. <input type="radio"/> 40km/val. <input type="radio"/> 50km/val.
		Užrakinimo / atrakinimo įspėjamasis signalas <input checked="" type="checkbox"/>	-
		Norėdami atrakinti du kartus paspauskite mygtuką. <input checked="" type="checkbox"/>	-





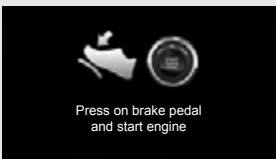
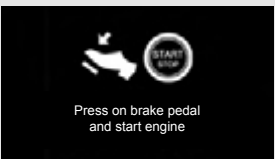

Naudotojo nustatymo meniu	1 lygis	2 lygis	3 lygis	
Automobilio nustatymai	Dury / bagažinė	Išmanusis durų automatinis užrakinimas <input checked="" type="checkbox"/>	-	
		Smart Key Window Open/Close (langų atidarymas ir uždarymas išmaniuoju rakteliu) <input checked="" type="checkbox"/>	-	
		Elektra valdoma bagažinė	<input checked="" type="radio"/> Įjungimas <input type="radio"/> Išjungimas	
		Išmanusis bagažinės dangtis	<input checked="" type="radio"/> Įjungimas <input type="radio"/> Išjungimas	
		HELP (pagalba)	-	
	Light (šviesa)	Pasitikimo priešakinė lempa.	<input checked="" type="radio"/> OFF (išjungta) <input type="radio"/> 10 sek. <input type="radio"/> 20 sek. <input type="radio"/> 30 sek.	
		Palydos į namus priešakinė lempa.		
		HELP (pagalba)	-	
	Komforto įranga	Įspėjimas apie vairo suvedimą <input checked="" type="checkbox"/>	Pažymėti / panaikinti žymę	
		Valytuvų režimų ekranas <input checked="" type="checkbox"/>	Pažymėti / panaikinti žymę	
		Šviesų režimų ekranas <input checked="" type="checkbox"/>	Pažymėti / panaikinti žymę	
		Pasveikinimo šviesos <input checked="" type="checkbox"/>	Pažymėti / panaikinti žymę	
		Automatinės pasveikinimo šviesos <input checked="" type="checkbox"/>	Pažymėti / panaikinti žymę	
		Automobilio statymas ilgam laikui <input checked="" type="checkbox"/>	Pažymėti / panaikinti žymę	
		Belaidė įkrovimo sistema <input checked="" type="checkbox"/>	Pažymėti / panaikinti žymę	
		HELP (pagalba)	-	
	Reset All Settings (nustatyti iš naujo visus nustatymus)	Taip / ne	-	-

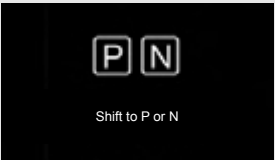
Sistema	Patobulintas tipas	Standartinis	Veikimo sąlygos
Pasveikinimo žinutė ir garso signalas			<ul style="list-style-type: none"> • Jei pažymėsite langelį <i>Sound</i> → <i>Welcome & Goodbye Sound display under (User Settings)</i> (garsas → pasveikinimo ir atsisveikinimo garso ekranas), esančiame prietaisų skydelyje (vartotojo nustatymai), šis pranešimas bus rodomas 4 sekundes, kai išjungiamas vagystės prevencijos režimas ir vairuotojo durys yra atidarytos ir uždarytos. • Jei įjungsite uždegimo jungiklį, kol rodomas pranešimas, ekrano vaizdas išsijungs, o pasveikinimo garsas skambės iki galo.
SISTEMOS PATIKRINIMAS	-		<ul style="list-style-type: none"> • Jei paleidimo jungiklis įjungtas, šis pranešimas rodomas 4 sekundes tik vieną kartą. • Jei žinutė nedingsta, patikrinkite sistemą <i>KG Mobility Dealer</i> atstovybėje arba <i>KG Mobility</i> įgaliotame techninės priežiūros centre.
Važiavimo informacija	-		<ul style="list-style-type: none"> • Kai  (naudotojo nustatymai) <i>Instrument Cluster Settings & Information</i> → <i>Show Driving Information</i> (prietaisų skydelio nustatymai ir informacija → rodyti važiavimo informaciją) prietaisų skydelyje pažymėta varnelė, išjungus degimą maždaug 4 sekundes rodomas pranešimas <i>Driving Information</i> (vairavimo informacija). • Pranešimas <i>Low fuel</i> (mažai degalų) rodomas ekrano apačioje tik tada, kai užsidega mažo degalų kiekio įspėjamoji lemputė.
Įspėjimas apie techninę apžiūrą	-		<ul style="list-style-type: none"> • Jei pažymėsite <i>Enable Service Interval Notification</i>, esantį  (naudotojo nustatymai), išjungus degimą rodomas pranešimas <i>Service Interval Notification</i> (pranešimas apie techninės priežiūros intervalą). Tačiau šis pranešimas nerodomas, kai galimas nuvažiuoti atstumas iki kito aptarnavimo termino yra didesnis nei 300 km. • Praėjus terminui, prieš skaičius rodoma "-".

Sistema	Patobulintas tipas	Standartinis	Veikimo sąlygos
Prietaisų skydelio nustatymai			<ul style="list-style-type: none"> • Jei automobilio greitis didesnis nei 0 km/val. po to kai atidarote <i>User Setting</i> (naudotojo nustatymai) meniu, skystųjų kristalų ekranas 5 sekundes rodo šį įspėjimą. Tačiau, prietaisų skydelio apšvietimas, vairavimo pagalba ir automobilio įspėjamieji meniu neįtraukiami.
ICE (selektyviosios katalizinės redukcijos) įspėjamoji lemputė		-	<ul style="list-style-type: none"> • ICE išskylantis įspėjimas (1) rodomas kaip iššokantis pranešimas 5 sekundes, kai aplinkos temperatūra nukrenta iki 3°C ar žemiau. • Aplinkos temperatūros ekrane prietaisų skydelio viršuje rodomas ICE įspėjamasis simbolis (2). • ICE įspėjamasis simbolis yra išjungiamas, kai aplinkos temperatūra yra 5°C ar aukštesnė.
Automobilio įspėjimų žurnalas			<ul style="list-style-type: none"> • Automobilio įspėjamuosius pranešimus galite matyti prietaisų skydelyje (naudotojo nustatymai). <ul style="list-style-type: none"> - Kai automobilyje rodomas įspėjamasis pranešimas, paprastas simbolis keičiamas į pagrindinį simbolį. - Kai įspėjamojo pranešimo nėra, atitinkamas elementas nerodomas.
Išmaniojo bagažinės dangčio indikatorius		-	<ul style="list-style-type: none"> • Kai Vehicle Settings → Door / Tailgate → Smart Tailgate (automobilio nustatymai → durys / bagažinės dangtis → išmanusis bagažinės dangtis) prietaisų skydelyje (naudotojo nustatymai) pažymėta varnelė, užsidega išmaniojo užpakalinių dangčio indikatorius. • Išmaniojo bagažinės dangčio indikatorius rodomas tik pažangaus tipo prietaisų skydelyje.





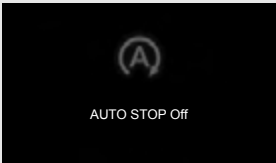
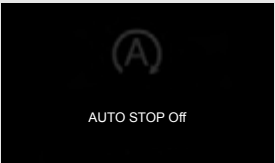
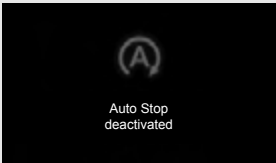
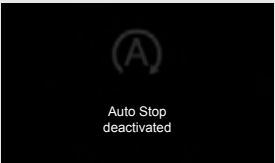
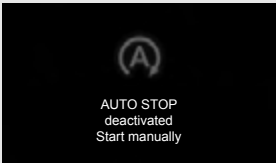
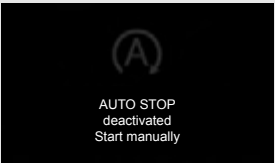
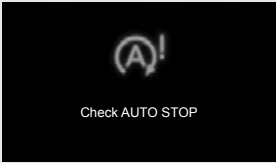
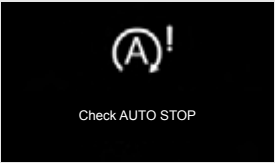

Sistema	Patobulintas tipas	Standartinis	Veikimo sąlygos
Išmaniojo raktelio įspėjimas			<ul style="list-style-type: none"> Kai ketinate uždaryti duris kitu autentišku išmaniuoju rakteliu ar durų rankenos jungikliu, kai visos durys yra uždarytos, o autentiškas išmanusis raktelis yra automobilio salone, šis pranešimas bus rodomas 5 sekundes.
			<ul style="list-style-type: none"> Šis pranešimas rodomas, jei įjungus uždegimo jungiklį arba įjungus variklį automobilyje neaptinkamas išmanusis raktelis.
			<ul style="list-style-type: none"> Jei paspausite paleidimo jungiklį ir automobilio salone nėra galiojančio išmaniojo raktelio, šis pranešimas ekrane rodomas maždaug 5 sekundes.

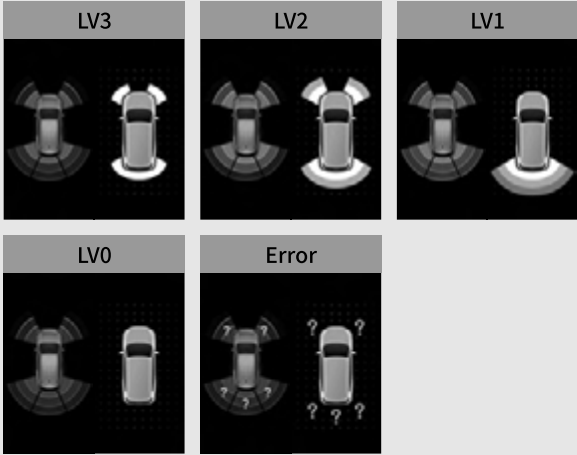
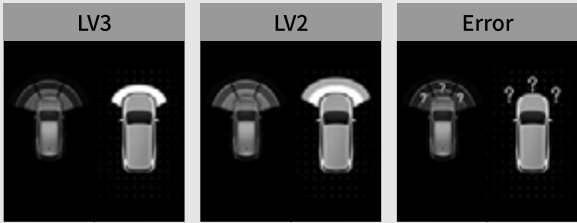





Sistema	Patobulintas tipas	Standartinis	Veikimo sąlygos
Išmaniojo raktelio įspėjimas	 <p>Check smart key system</p>	 <p>Check smart key system</p>	<ul style="list-style-type: none"> • Jei išmaniojo raktelio modulis po išmaniojo raktelio autentiškumo patvirtinimo negauna jokio signalo arba gauna klaidingus / neteisingus signalus iš automobilio maitinimo šaltinio arba uždegimo jungiklio, šis pranešimas rodomas maždaug 5 sekundes. • Jei žinutė nedingsta, patikrinkite sistemą <i>KG Mobility Dealer</i> atstovybėje arba <i>KG Mobility</i> įgaliotame techninės priežiūros centre.
	 <p>Replace smart key battery</p>	 <p>Replace smart key battery</p>	
Uždegimo jungiklio įspėjimas	 <p>Press on brake pedal and start engine</p>	 <p>Press on brake pedal and start engine</p>	<ul style="list-style-type: none"> • Automobiliuose su A/T – kai uždegimo jungiklis antrą kartą pasukamas į ACC padėtį nuolat paspaudžiant uždegimo jungiklį ir nespaudžiant stabdžių pedalo, šis pranešimas rodomas maždaug 5 sekundes. • Šiuo pranešimu vairuotojas informuojamas, kad norint paleisti variklį reikia nuspausti stabdžių pedalą ir paspausti uždegimo jungiklį.
	 <p>Shift to P or N</p>	 <p>Shift to P or N</p>	





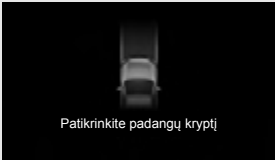



Sistema	Patobulintas tipas	Standartinis	Veikimo sąlygos
Uždegimo jungiklio įspėjimas	 <p>Shift to "P" before turning it off</p>	 <p>Shift to "P" before turning it off</p>	<ul style="list-style-type: none"> Šis pranešimas rodomas maždaug 5 sekundes, kai vairuotojas išjungia maitinimą pavarų dėžės perjungimo svirtelėi esant ne P padėtyje. Šiuo pranešimu vairuotojas informuojamas, kad pavarų dėžės perjungimo svirtelė turi būti P padėtyje, o norint išjungti maitinimą, reikia paspausti uždegimo jungiklį.
	<p>Turn it off to prevent battery drain</p>	<p>Turn it off to prevent battery drain</p>	
ISG (automatinė variklio išjungimo ir įjungimo) sistema	 <p>AUTO STOP 02:03</p>	 <p>AUTO STOP 23:47</p>	<ul style="list-style-type: none"> Kai ISG sistema veikia tinkamai rodomas pranešimas, nurodantis bendrą variklio sustojimo laiką. Šis pranešimas rodomas, kai variklis sustoja ir automatiškai paleidžiamas iš naujo, kai ISG sistema veikia tinkamai.
	 <p>Starting automatically</p>	 <p>Starting automatically</p>	



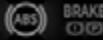

Sistema	Patobulintas tipas	Standartinis	Veikimo sąlygos
ISG (automatinė variklio išjungimo ir įjungimo) sistema			<ul style="list-style-type: none"> Paspaudus ISG OFF mygtuką ISG sistema išsijungia ir maždaug 5 sekundes rodomas pranešimas, kad sistema išjungta. Tačiau ISG OFF indikatorius užsidegs, net jei atitinkamas pranešimas nebus rodomas pagal iššokančiojo langelio prioritetą.
			<ul style="list-style-type: none"> Jei automobilio būseną neatitinka ISG sistemos veikimo sąlygų, rodomas šis pranešimas.
			<ul style="list-style-type: none"> Šis pranešimas rodomas, kai variklis sustoja ir automatiškai paleidžiamas iš naujo, priklausomai nuo automobilio būsenos, kai ISG sistema veikia tinkamai.
			<ul style="list-style-type: none"> Šis pranešimas rodomas sugedus ISG sistemai. Jei žinutė nedingsta, rekomenduojame patikrinti sistemą <i>KG Mobility</i> atstovybėje ar <i>KG Mobility</i> įgaliotame techninės priežiūros centre.





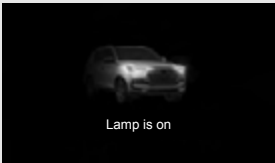

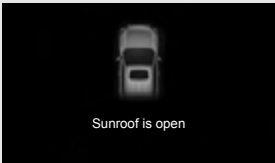
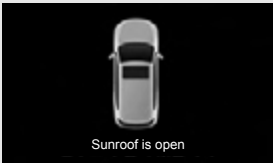
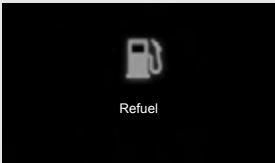
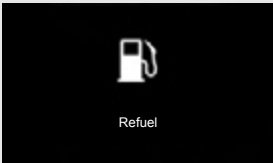

Sistema	Patobulintas tipas	Standartinis	Veikimo sąlygos
Kliūtis nustatymas priekyje / gale	R padėtyje		<ul style="list-style-type: none"> • Rear PAS (kai pavarų dėžės perjungimo svirtelė yra R padėtyje ir uždegimo jungiklis yra įjungtas) <ul style="list-style-type: none"> - Kai pavarų dėžės perjungimo svirtelė perjungiama į R (atbulinės eigos) padėtį, vieną kartą trumpam pasigirsta signalas, o jei aplink automobilį aptinkama kliūtis, kiekvieno jutiklio padėtis ir atstumas rodomi 4 pakopomis (0–3). - Atliekant 1 važiavimo atbuline eiga etapą, važiavimo į priekį rezultatas nerodomas, o 0 etape rodoma tik automobilio forma. - Kai kliūčių aptikimo jutiklis veikia netinkamai, atitinkamame jutiklyje rodomas „?“ ženklas.
			
	D padėtyje		<ul style="list-style-type: none"> • Priekinė PAS (kai pavarų dėžės perjungimo svirtelė yra D padėtyje ir uždegimo jungiklis yra įjungtas) <ul style="list-style-type: none"> - Jei prieš automobilį aptinkama kliūtis, padėtis ir atstumas rodomi 2 ir 3 etapuose, o ne 1 ir 0 etapuose. - Važiavimo į priekį sistema neveikia, jei automobilio greitis viršija 15 km/val. 👁 Informacijos rasite „Automobilio statymo pagalbos sistema“ (4-211 psl.) - Kai kliūčių aptikimo jutiklis veikia netinkamai, atitinkamame jutiklyje rodomas „?“ ženklas.
			



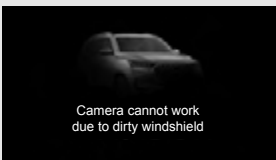

Sistema	Patobulintas tipas	Standartinis	Veikimo sąlygos
Durų / variklio dangčio / bagažinės dangčio atidarymo indikatorius	Atidarytos vairuotojo durys 	Atidarytos keleivio durys 	<ul style="list-style-type: none"> Patobulintas tipas <ul style="list-style-type: none"> Kai atidaromos automobilio durys, variklio dangtis arba bagažinės dangtis, rodomas atitinkamas animuotas vaizdas. Standartinis <ul style="list-style-type: none"> Rodo, kurios durys atidarytos. Jei variklio gaubtas arba bagažinė yra atidaryti, ekrane mirksi atitinkamas vaizdas. Kai visos durys yra uždarytos, automobilio simbolis su visomis durimis uždarytomis rodomas 1 sekundę. Kai durys atidarytos, skystųjų kristalų ekrane rodoma atidarytų durų įspėjamoji lemputė (pagrindinio meniu simbolio padėtis) (pakeistas pagrindinio meniu simbolis į atvirų durų įspėjamąją lemputę)
	Atidarytos užpakalinės kairiosios durys 	Atidarytos užpakalinės dešinėsios durys 	
	Atidarytas variklio dangtis 	Atidaryta bagažinė 	
	Standartinis 		

Sistema	Patobulintas tipas	Standartinis	Veikimo sąlygos
Ratų suvedimo ekranas	5 LH lygis  Patikrinkite padangų kryptį	5 LH lygis  Patikrinkite padangų kryptį	<ul style="list-style-type: none"> Kai paleidimo jungiklis perjungiamas iš OFF padėties į padėtį ON, padėties nustatymo būseną rodoma nuo 1 iki 5 lygio pagal padangų kryptį. Jei ratų suvedimo lygis yra 0, pranešimas nerodomas. Iki 2 lygio jis bus rodomas 5 sekundes, o nuo 3 lygio pranešimas bus rodomas tol, kol bus įvykdytos sąlygos. Pranešimas rodomas tik tada, kai pavarų perjungimo svirtelė yra P (stovėjimo) arba N (neutralioje) padėtyje.
	0 lygis  Patikrinkite padangų kryptį	0 lygis  Patikrinkite padangų kryptį	
	5 RH lygis  Patikrinkite padangų kryptį	5 RH lygis  Patikrinkite padangų kryptį	

Sistema	Patobulintas tipas	Standartinis	Veikimo sąlygos
ESP sistemos įspėjimas	 Elektroninė stabilumo valdymo sistema (ESC)	 Elektroninė stabilumo valdymo sistema (ESC)	<ul style="list-style-type: none"> Sugedus ESP sistemai, užsidega įspėjamoji lemputė ir, paleidus variklį, po 3 sekundžių pasirodo pranešimas.
EBD sistemos įspėjimas	 Elektroninė stabdžių galios paskirstymo sistema (EBD)	 Check Electronic Brake force Distribution (EBD)	<ul style="list-style-type: none"> Sugedus EBD sistemai užsidega įspėjamoji lemputė ir, paleidus variklį, po 3 sekundžių pasirodo pranešimas.
Elektroninio stovėjimo stabdžio (ABS) sistema	 Check Anti-lock Brake System (ABS)	 Check Anti-lock Brake System (ABS)	<ul style="list-style-type: none"> Sugedus ABS sistemai užsidega įspėjamoji lemputė ir, paleidus variklį, po 3 sekundžių pasirodo pranešimas.
Variklio alyvos kiekio tikrinimas	 Check engine oil level	 Check engine oil level	<ul style="list-style-type: none"> Jei variklio alyvos lygis yra žemas arba variklio alyvos slėgis yra netinkamas, užsidega įspėjamoji lemputė ir, paleidus variklį, po 3 sekundžių pasirodo pranešimas.

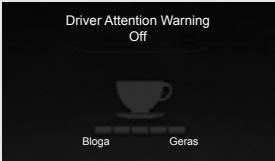
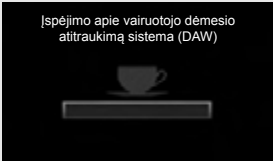
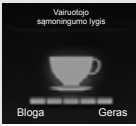
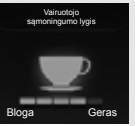

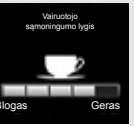
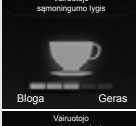
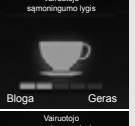

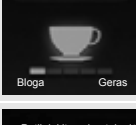
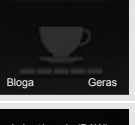
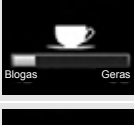
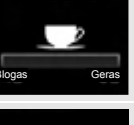
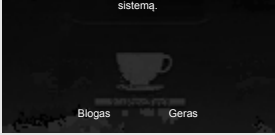
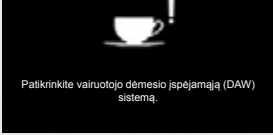



Sistema	Patobulintas tipas	Standartinis	Veikimo sąlygos
Dega išoriniai žibintai			<ul style="list-style-type: none"> Šis pranešimas rodomas, jei, išjungus degimą ir atidarius vairuotojo duris, užsidega išoriniai žibintai.
Įspėjimas apie atidarytą stoglangį			<ul style="list-style-type: none"> Jei stoglangis atidarytas išjungus degimą, pasirodys pranešimas.
Mažas degalų kiekis			<ul style="list-style-type: none"> Jei liko mažai degalų, užsidega įspėjamoji lemputė ir, paleidus variklį, po 3 sekundžių pasirodo pranešimas.
Mažas degalų kiekis (nuvažiuoti galima mažiau nei 30 km)			<ul style="list-style-type: none"> Šis pranešimas rodomas, kai galimas nuvažiuoti atstumas yra mažesnis nei 30 km.
Išmaniosios tolimųjų šviesų (HBA) sistemos įspėjimas			<ul style="list-style-type: none"> Sugedus išmaniosioms tolimosioms šviesoms (HBA) užsidega įspėjamoji lemputė ir, paleidus variklį, po 3 sekundžių pasirodo pranešimas.





Sistema	Patobulintas tipas	Standartinis	Veikimo sąlygos
Autonominė avarinė stabdžių sistema (AEBS)	 Collision Warning	 Collision Warning	<ul style="list-style-type: none"> Kai įvykdomos autonominės avarinio stabdymo sistemos (AEBS) veikimo sąlygos, 5 sekundes rodomas pranešimas <i>Collision Alert</i> (susidūrimo įspėjimas). AEBS įspėjamoji lemputė taip pat mirksės 5 sekundes. Jei per 5 sekundes įvykdomos įspėjimo pranešimo sąlygos, pranešimo ekrane pasirodys naujas įspėjamasis pranešimas 5 sekundes ir mirksės tas pats indikatorius.
	 Emergency Braking Off	 Emergency Braking Off	<ul style="list-style-type: none"> Šis pranešimas rodomas po to, kai automobilis sustojo, įjungus avarinį stabdymą (maksimali stabdžių kontrolė), pagal 3-ąjį AEBS įspėjimą.
	 AEBS Check Autonomous Emergency Braking (AEB)	 Check Autonomous Emergency Braking (AEB)	<ul style="list-style-type: none"> Jei AEBS sistemoje nustatomas gedimas per 3 sekundes po variklio paleidimo, ekrane 5 sekundes rodomas įspėjamasis pranešimas.
	 Camera cannot work due to dirty windshield	 Camera cannot work due to dirty windshield	<ul style="list-style-type: none"> Ši žinutė rodoma, kai priekinis kameros modulis (FCM) negali aptikti eismo juostos linijų, priešais važiuojančių transporto priemonių, žmonių ir t.t. dėl ant priekinio stiklo esančio ledo, sniego, purvo, ar nuolaužų.



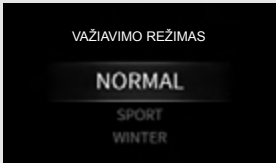

Sistema	Patobulintas tipas	Standartinis	Veikimo sąlygos
Vairuotojo dėmesio valdymo sistema (DAA)			<ul style="list-style-type: none"> Šis pranešimas rodomas nuėmus varnelę nuo laukelio <i>Driving assistance</i> (pagalba vairuotojui) → <i>Driver attention alert</i> (įspėjimas vairuotojui sutelkti dėmesį), esančio (vartotojo nustatymai) prietaisų skydelyje ir pasirinkus pagrindinį meniu (vairavimo pagalbos meniu).
	 	 	<ul style="list-style-type: none"> Įspėjimas vairuotojui sutelkti dėmesį (DAA) rodo vairuotojo atsargų vairavimo lygį 5 juostose (5 lygiai), o jei apačioje nėra juostos, vairuotojas bus įspėtas įspėjamoju pranešimu ir garsiniu signalu. (Tačiau signalizacijos lygis bus inicializuotas, kai variklis bus išjungtas arba kai vairuotojo saugos diržas bus atsegtas ir vairuotojo durys bus atidarytos).
	 	 	
	 	 	
		<ul style="list-style-type: none"> Šis pranešimas rodomas sugedus DAA sistemai. Jei žinutė nedingsta, rekomenduojame patikrinti sistemą <i>KG Mobility</i> atstovybėje ar <i>KG Mobility</i> įgaliotame techninės priežiūros centre. 	

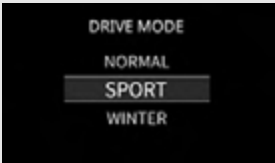





Vairuotojo dėmesio valdymo sistema (DAA)





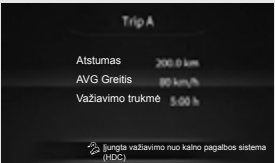
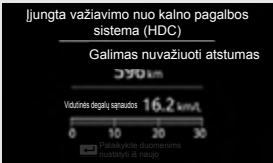



Funkcija, kuri įspėja ir skatina vairuotoją pailsėti parodydama įspėjimo lygį, pagrįstą automobilio informacijos ir vairuotojo vairavimo būdo analizės rezultatu.







Sistema	Patobulintas tipas	Standartinis	Veikimo sąlygos
Įspėjimas apie pertraukos laiką	 Please take a break for a moment	 Please take a break for a moment	<ul style="list-style-type: none"> Po ilgesnio vairavimo maždaug 10 sekundžių rodomas pranešimas, rekomenduojantis pailsėti, kad galėtumėte saugiai važiuoti toliau. Įspėjimo intervalas: <ul style="list-style-type: none"> Tik automobiliuose, kuriuose nėra DAA, šis pranešimas bus rodomas kas 2 valandas nuo tada, kai variklis pirmą kartą buvo įjungtas esant įjungtam uždegimo jungikliui. Automobiliuose su DAA (vairuotojo dėmesio kontrolės sistema) įspėjimą išskylančią langelį rodo DAA sistema.
Įspėjimas apie techninę apžiūrą	 Service required	 Service required	<ul style="list-style-type: none"> Jei prietaisų skydelio nartotojo nustatymų laukelyje pažymėtas langelis <i>Enable Service Interval Alert</i> (įjungti įspėjimą apie aptarnavimo intervalą), kai galimas nuvažiuoti atstumas lieka 0 km, vieną kartą rodomas pranešimas (kai uždegimo jungiklis perjungiamas iš OFF į ON).
Mažas ploviklio kiekis	 Plovimo skysčio papildymas	 Plovimo skysčio papildymas	<ul style="list-style-type: none"> Jei plovimo skysčio kiekis yra mažas, rodomas pranešimas, kuriame prašoma papildyti plovimo skysčio. Likęs plaunamojo skysčio kiekis bakelyje, kai indikatorius įjungiamas, yra apie 800 ml.
Bluetooth telefono skambučio sulaukymas	 Trip A Atstumas 200.0 km AVG Greitis 80 km/h Važiavimo trukmė 5:00 h	 Galimas nuvažiuoti atstumas 230 km Vidutinis degalų tarsiavimas 16.2 km/l Palaukite duomenimis naują iš naujo	<ul style="list-style-type: none"> Kai sulaukiate skambučio esant įjungtai laisvų rankų įrangai, vardas arba telefono numeris rodomas tol, kol signalas nenutrūksta. Jei skambinančiojo vardas ir telefono numeris gaunami tuo pačiu metu, rodomas tik skambinančiojo vardas. AV ekrane (pagrindinis meniu) išskylančias pranešimas nerodomas.

Sistema	Patobulintas tipas	Standartinis	Veikimo sąlygos
Važiavimo režimas	 <p>VAŽIAVIMO REŽIMAS</p> <p>NORMAL</p> <p>SPORT</p> <p>WINTER</p>	 <p>DRIVE MODE</p> <p>NORMAL</p> <p>SPORT</p> <p>WINTER</p>	<ul style="list-style-type: none"> Atsižvelgiant į vairavimo režimo jungiklio veikimą važiavimo metu, rodomi NORMAL, SPORT ir WINTER užrašai.
	 <p>VAŽIAVIMO REŽIMAS</p> <p>NORMAL</p> <p>SPORT</p> <p>WINTER</p>	 <p>DRIVE MODE</p> <p>NORMAL</p> <p>SPORT</p> <p>WINTER</p>	
	 <p>VAŽIAVIMO REŽIMAS</p> <p>NORMAL</p> <p>SPORT</p> <p>WINTER</p>	 <p>DRIVE MODE</p> <p>NORMAL</p> <p>SPORT</p> <p>WINTER</p>	

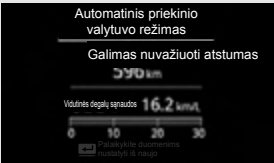







Sistema	Patobulintas tipas	Standartinis	Veikimo sąlygos
Apšildomas vairaratis			<ul style="list-style-type: none"> Šis pranešimas rodomas maždaug 5 sekundes, atsižvelgiant į šildomo vairaračio veikimo būseną, kai IGN ON arba variklis įjungtas.
			





Sistema	Patobulintas tipas	Standartinis	Veikimo sąlygos
HDC ON/OFF			<ul style="list-style-type: none"> • Pranešimas rodomas maždaug 5 sekundes priklausomai nuo HDC sistemos jungiklio įjungimo / išjungimo būsenos. • Indikatoriaus spalva gali keistis atsižvelgiant į HDC veikimo būseną. <ul style="list-style-type: none"> - Dega žalias HDC indikatorius: HDC yra pasirengimo būsenoje. - Žybcioja žalias HDC indikatorius: HDC veikia. - Dega raudona HDC įspėjamoji lemputė: HDC perkaito ir įvyko sistemos klaida.
			
HDC (automatinė variklio išjungimo ir įjungimo) sistema			<ul style="list-style-type: none"> • Šis pranešimas rodomas, kai HDC (nusileidimo nuo kalno valdymo) sistema sugenda. • Jei žinutė nedingsta, rekomenduojame patikrinti sistemą <i>KG Mobility</i> atstovybėje ar <i>KG Mobility</i> įgaliotame techninės priežiūros centre.
			



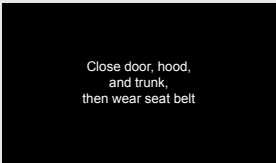

Sistema	Patobulintas tipas	Standartinis	Veikimo sąlygos
Šviesos režimas	 <p>Trip A</p> <p>Atstumas 200.0 km AVG Greitis 80 km/h Važiavimo trukmė 5.00 h</p> <p>Automatinis šviesų režimas</p>	 <p>Automatinis šviesų režimas</p> <p>Galimas nuvažiuoti atstumas</p> <p>596 km</p> <p>Vidutinis degalų sąnaudos 16.2 km/l</p> <p>0 10 20 30</p> <p>Pažvelkite duomenimis išsamesnėje ataskaitoje</p>	<ul style="list-style-type: none"> Atsižvelgiant į šviesų jungiklio padėtį, dabartinė būsena maždaug 5 sekundes bus rodoma 4 lygiais.
	 <p>Trip A</p> <p>Atstumas 200.0 km AVG Greitis 80 km/h Važiavimo trukmė 5.00 h</p> <p>Šviesos režimas</p>	 <p>Šviesos režimas</p> <p>Galimas nuvažiuoti atstumas</p> <p>596 km</p> <p>Vidutinis degalų sąnaudos 16.2 km/l</p> <p>0 10 20 30</p> <p>Pažvelkite duomenimis išsamesnėje ataskaitoje</p>	
	 <p>Trip A</p> <p>Atstumas 200.0 km AVG Greitis 80 km/h Važiavimo trukmė 5.00 h</p> <p>Šviesos režimas</p>	 <p>Šviesos režimas</p> <p>Galimas nuvažiuoti atstumas</p> <p>596 km</p> <p>Vidutinis degalų sąnaudos 16.2 km/l</p> <p>0 10 20 30</p> <p>Pažvelkite duomenimis išsamesnėje ataskaitoje</p>	
	 <p>Trip A</p> <p>Atstumas 200.0 km AVG Greitis 80 km/h Važiavimo trukmė 5.00 h</p> <p>Išjungtas šviesų režimas</p>	 <p>Išjungtas šviesų režimas</p> <p>Galimas nuvažiuoti atstumas</p> <p>596 km</p> <p>Vidutinis degalų sąnaudos 16.2 km/l</p> <p>0 10 20 30</p> <p>Pažvelkite duomenimis išsamesnėje ataskaitoje</p>	

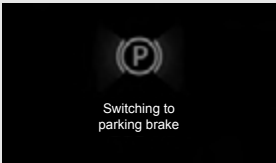
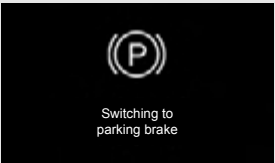
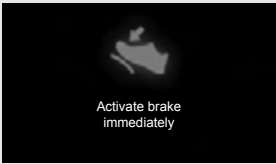

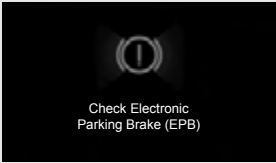
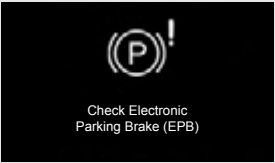
Sistema	Patobulintas tipas	Standartinis	Veikimo sąlygos
Priekinio lango valytuvo režimas			<ul style="list-style-type: none"> Atsižvelgiant į priekinio lango valytuvų jungiklio padėtį, dabartinė būsena maždaug 5 sekundes bus rodoma 4 lygiais.
			
			
			

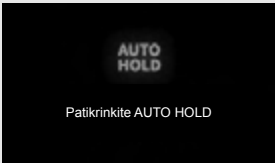
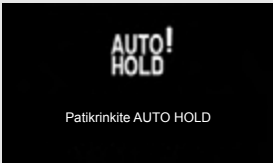
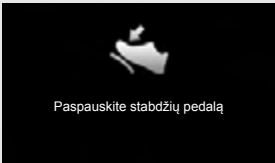

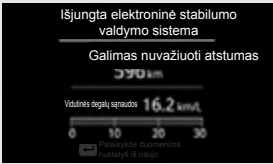

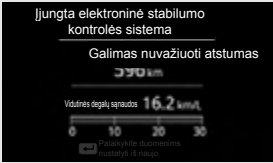

Sistema	Patobulintas tipas	Standartinis	Veikimo sąlygos
Užpakalinio lango valytuvo režimas			<ul style="list-style-type: none"> Atsižvelgiant į užpakalinio lango valytuvo jungiklio padėtį, dabartinė būsena maždaug 5 sekundes bus rodoma 3 lygiais.





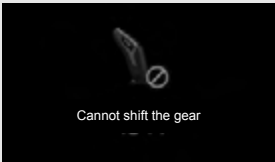

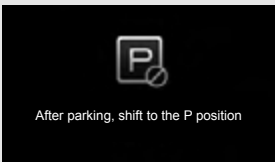
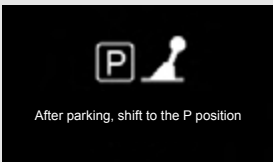
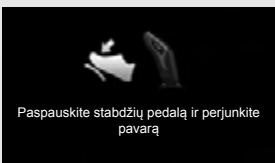
Sistema	Patobulintas tipas	Standartinis	Veikimo sąlygos
Belaidžio telefono kroviklio priminimas	 <p>Mobilusis telefonas kraunamas</p>	 <p>Mobilusis telefonas kraunamas</p>	<ul style="list-style-type: none"> • Jei bet kuris telefonas lieka ant belaidžio įkrovimo kilimėlio po to, kai degimas išjungtas (uždegimo jungiklis yra ACC arba OFF padėtyje), o belaidis telefono įkroviklis veikia uždegimo jungikliui esant ON padėtyje, prietaisų skydelyje rodomas primenamasis pranešimas <i>The phone is on the wireless phone charger</i> (telefonas yra ant belaidžio telefono įkroviklio). (Priminimas neveikia, kai uždegimo jungiklis perjungiamas iš OFF į ACC padėtį, net jei veikia belaidis telefono įkroviklis.)
	 <p>Mobilusis telefonas įsikrovė</p>	 <p>Mobilusis telefonas įsikrovė</p>	<ul style="list-style-type: none"> • Kai belaidžio telefono įkroviklio sistema veikia normaliai ir pradeda įkrauti telefoną, šis pranešimas prietaisų skydelyje rodomas apie 5 sekundes.
	 <p>Atsakingi pardavėjai Foreign matter detected.</p>	 <p>Problem in charging. Foreign matter detected.</p>	<ul style="list-style-type: none"> • Šis pranešimas prietaisų skydelyje rodomas apie 5 sekundes po to, kai baigiama įkrauti.
	 <p>Cell phone is on the wireless charger</p>	 <p>Cell phone is on the wireless charger</p>	<ul style="list-style-type: none"> • Jei kyla problemų įkraunant arba ant įkrovimo kilimėlio yra metalinis daiktas, šis pranešimas prietaisų skydelyje rodomas 5 sekundes maždaug kas 5 minutes. Jei telefonas neįsikrauna, pabandykite pakelti telefoną nuo įkrovimo kilimėlio ir padėkite jį dar kartą arba patikrinkite telefono būklę. (Atsižvelgiant į baterijos temperatūrą, telefonas gali nustoti krautis.) Be to, nuo belaidžio įkrovimo kilimėlio pašalinkite bet kokį metalinį daiktą.



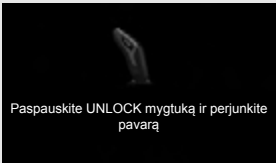

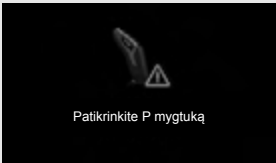
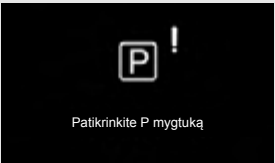
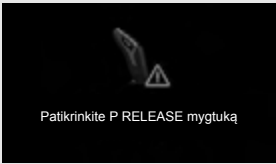

Sistema	Patobulintas tipas	Standartinis	Veikimo sąlygos
Elektroninis stovėjimo stabdys (EPB)	 <p>Close door, hood, and trunk, then wear seat belt</p>	 <p>Close door, hood, and trunk, then wear seat belt</p>	<ul style="list-style-type: none"> Šis pranešimas rodomas ekrane, kai greičio pedalas yra nuspaustas, įjungta EPB arba AUTO HOLD sistema, ir AUTO neišjungtas.
	 <p>Switching to parking brake</p>	 <p>Switching to parking brake</p>	<ul style="list-style-type: none"> Šis pranešimas rodomas, kai perjungiama elektroninio stovėjimo stabdžio būseną veikiant AUTO HOLD.
	 <p>Activate brake immediately</p>	 <p>Activate brake immediately</p>	<ul style="list-style-type: none"> Šis pranešimas rodomas maždaug 5 sekundes, kai automobilis slysta žemyn esant įjungtai AUTO HOLD funkcijai ir (arba) aptikus EPB gedimą. Jei automobilis slysta žemyn, o elektroninis stovėjimo stabdys (EPB) automatiškai vėl įsijungia ir automobilis nebeslysta, šis pranešimas nerodomas.
	 <p>Check Electronic Parking Brake (EPB)</p>	 <p>Check Electronic Parking Brake (EPB)</p>	<ul style="list-style-type: none"> Jei EPB sistemoje yra gedimas, šis pranešimas rodomas ekrane ir mirksi EPB įspėjamasis indikatorius. Jei žinutė nedingsta, rekomenduojame patikrinti sistemą <i>KG Mobility</i> atstovybėje ar <i>KG Mobility</i> įgaliotame techninės priežiūros centre.





Sistema	Patobulintas tipas	Standartinis	Veikimo sąlygos
AUTO HOLD sistema	 <p>Patikrinkite AUTO HOLD</p>	 <p>Patikrinkite AUTO HOLD</p>	<ul style="list-style-type: none"> Šis pranešimas rodomas sugedus AUTO HOLD sistemai. Jei žinutė nedingsta, rekomenduojame patikrinti sistemą <i>KG Mobility</i> atstovybėje ar <i>KG Mobility</i> įgaliotame techninės priežiūros centre.
	 <p>Paspauskite stabdžių pedalą</p>	 <p>Paspauskite stabdžių pedalą</p>	<ul style="list-style-type: none"> Kai EPB jungiklis valdomas nenuspaudus stabdžių pedalo, rodomas šis pranešimas, primenantis išjungti AUTO HOLD sistemą.
ESP sistemos įjungimas ir išjungimas	 <p>Išjungta elektroninė stabilumo valdymo sistema</p>	 <p>Išjungta elektroninė stabilumo valdymo sistema</p> <p>Galimas nuvažiuoti atstumas 200 km</p> <p>Vidinės degių sąnaudos 16.2 km/l</p>	<ul style="list-style-type: none"> Šis pranešimas rodomas maždaug 5 sekundes atsižvelgiant į ESP OFF jungiklio būseną.
	 <p>Įjungta elektroninė stabilumo kontrolės sistema</p>	 <p>Įjungta elektroninė stabilumo kontrolės sistema</p> <p>Galimas nuvažiuoti atstumas 200 km</p> <p>Vidinės degių sąnaudos 16.2 km/l</p>	







Sistema	Patobulintas tipas	Standartinis	Veikimo sąlygos
P pavaros valdymo sistema (PRA)	 P padėties išjungta	P padėties išjungta	<ul style="list-style-type: none"> Šis pranešimas rodomas, kai P (stovėjimo) išjungimo jungiklis valdomas nuspaudus stabdžių pedalą, kad automobilį būtų galima pastatyti antroje eilėje.
	 Check Parking Release Assist (PRA) System	Check Parking Release Assist (PRA) System	<ul style="list-style-type: none"> Šis pranešimas rodomas sugedus P pavaros valdymo sistemai. Jei žinutė nedingsta, rekomenduojame patikrinti sistemą <i>KG Mobility</i> atstovybėje ar <i>KG Mobility</i> įgaliotame techninės priežiūros centre.





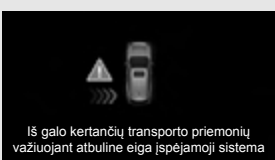

Sistema	Patobulintas tipas	Standartinis	Veikimo sąlygos
Pavarų svirtelė (SBW)	 <p>Patikrinkite pavarų perjungimo svirtelę</p>	 <p>Patikrinkite pavarų perjungimo svirtelę</p>	<ul style="list-style-type: none"> • Jei SBW sistema sugedusi, bus rodomas šis pranešimas. • Jei žinutė nedingsta, rekomenduojame patikrinti sistemą <i>KG Mobility</i> atstovybėje ar <i>KG Mobility</i> įgaliotame techninės priežiūros centre.
	 <p>Cannot shift the gear</p>	 <p>Cannot shift the gear</p>	<ul style="list-style-type: none"> • Jei automobilio būseną neatitinka SBW sistemos veikimo sąlygų, rodomas šis pranešimas.
	 <p>After parking, shift to the P position</p>	 <p>After parking, shift to the P position</p>	<ul style="list-style-type: none"> • Jei automobiliui ne visiškai sustojus paspaudžiamas P (stovėjimo) mygtukas, rodomas atitinkamas pranešimas.
	 <p>Paspauskite stabdžių pedalą ir perjunkite pavarą</p>	 <p>Paspauskite stabdžių pedalą ir perjunkite pavarą</p>	<ul style="list-style-type: none"> • Kai valdoma elektroninė pavarų perjungimo svirtelė (SBW), pranešimas rodomas, kai pavarų perjungimo svirtelė valdoma neįjungus stabdžių.





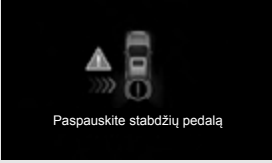

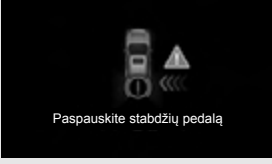

Sistema	Patobulintas tipas	Standartinis	Veikimo sąlygos
Pavarų svirtelė (SBW)	 <p>Paspauskite UNLOCK mygtuką ir perjunkite pavarą</p>	 <p>Paspauskite UNLOCK mygtuką ir perjunkite pavarą</p>	<ul style="list-style-type: none"> Kai valdoma elektroninė pavarų perjungimo svirtelė (SBW), pranešimas rodomas, kai pavarų perjungimo svirtelė valdoma nepaspaudus UNLOCK (atrankinti) mygtuko. Jei sugedo SBW sistemos mygtukas, bus rodomas šis pranešimas. Jei žinutė nedingsta, rekomenduojame patikrinti sistemą <i>KG Mobility</i> atstovybėje ar <i>KG Mobility</i> įgaliotame techninės priežiūros centre.
	 <p>Patikrinkite P mygtuką</p>	 <p>Patikrinkite P mygtuką</p>	
	 <p>Patikrinkite P RELEASE mygtuką</p>	 <p>Patikrinkite P RELEASE mygtuką</p>	
	 <p>Patikrinkite UNLOCK mygtuką</p>	 <p>Patikrinkite UNLOCK mygtuką</p>	

Sistema	Patobulintas tipas	Standartinis	Veikimo sąlygos
Saugaus išlipimo įspėjamoji sistema (SEW)	 <p>Saugaus išlipimo įspėjamoji sistema (SEW)</p>	 <p>Saugaus išlipimo įspėjamoji sistema (SEW)</p>	<ul style="list-style-type: none"> • Jei ketinate atidaryti duris, kad išliptumėte iš automobilio, kai transporto priemonė artėja iš užpakalinės Jūsų automobilio pusės, išlipimo iš automobilio įspėjamoji sistema rodo pranešimą ir įspėja garso signalu. Tačiau, ji veikia tik tada, kai pavarų perjungimo svirtelė yra P (stovėjimo) arba N (neutralioje) padėtyje.
	 <p>Saugaus išlipimo įspėjamoji sistema (SEW)</p>	 <p>Saugaus išlipimo įspėjamoji sistema (SEW)</p>	
	 <p>Saugaus išlipimo įspėjamoji sistema (SEW)</p>	 <p>Saugaus išlipimo įspėjamoji sistema (SEW)</p>	

Sistema	Patobulintas tipas	Standartinis	Veikimo sąlygos
Nematomos zonos aptikimo įspėjimas (BSW)	 <p>Nematomos zonos aptikimo įspėjimas (BSW)</p>	 <p>Check Blind Spot-Detection Warning (BSW)</p>	<ul style="list-style-type: none"> Šis pranešimas rodomas sugedus BSW sistemai. Jei žinutė nedingsta, rekomenduojame patikrinti sistemą <i>KG Mobility</i> atstovybėje ar <i>KG Mobility</i> įgaliotame techninės priežiūros centre.
	 <p>Blind Spot-Detection Warning has been deactivated temporarily</p>	 <p>Blind Spot-Detection Warning has been deactivated temporarily</p>	<ul style="list-style-type: none"> Šis pranešimas rodomas, kai įjungta BSW sistema ir jutiklis negali normaliai aptikti nematomųjų zonų: kai galinio buferio išorėje arba viduje yra pašalinių medžiagų, automobilis velka priekabą, ar sumontuota kita įranga, kelias yra platus, smarkiai sninga lyja ir t. t.



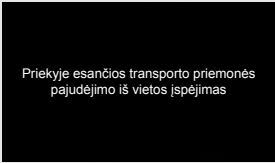

Sistema	Patobulintas tipas	Standartinis	Veikimo sąlygos
Iš galo kertančių transporto priemonių važiuojant atbuline eiga įspėjamoji sistema (RCTW)	 <p>Iš galo kertančių transporto priemonių važiuojant atbuline eiga įspėjamoji sistema</p>	 <p>Iš galo kertančių transporto priemonių važiuojant atbuline eiga įspėjamoji sistema</p>	<ul style="list-style-type: none"> • Ši žinutė rodoma ekrane, kai transporto priemonė ar objektas artėja prie automobilio iš kairės užpakalinės ir/arba dešinės užpakalinės pusės kai RCTW sistema įjungta.
	 <p>Iš galo kertančių transporto priemonių važiuojant atbuline eiga įspėjamoji sistema</p>	 <p>Iš galo kertančių transporto priemonių važiuojant atbuline eiga įspėjamoji sistema</p>	
	 <p>Iš galo kertančių transporto priemonių važiuojant atbuline eiga įspėjamoji sistema</p>	 <p>Iš galo kertančių transporto priemonių važiuojant atbuline eiga įspėjamoji sistema</p>	







Sistema	Patobulintas tipas	Standartinis	Veikimo sąlygos
<p>Įspėjimo apie iš paskos artėjančius automobilius nutraukimas (RCTAi).</p>	 <p>Paspauskite stabdžių pedalą</p>	<p>Paspauskite stabdžių pedalą</p> 	<ul style="list-style-type: none"> • Jei RCTA sistemos veikimo metu nustatoma susidūrimo tikimybė dėl artėjančios transporto priemonės, avarinis stabdymas (pagalba stabdant) atliekamas tol, kol rodomas atitinkamas įspėjimas.
	 <p>Paspauskite stabdžių pedalą</p>	<p>Paspauskite stabdžių pedalą</p> 	
	 <p>Paspauskite stabdžių pedalą</p>	<p>Paspauskite stabdžių pedalą</p> 	







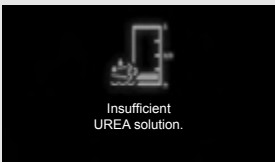
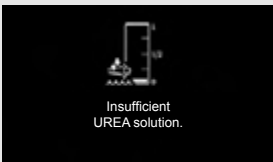
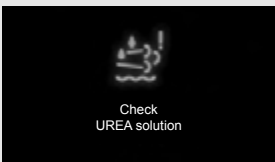

Sistema	Patobulintas tipas	Standartinis	Veikimo sąlygos
Pagalbos sistema esant susidūrimo nematomoje zonoje (BSA) pavojui	 BSA ir RCTA	 BSA ir RCTA	<ul style="list-style-type: none"> • Jei veikiant BSA sistemai nustatoma susidūrimo rizika artėjant transporto priemonei, vairaračio valdymo sistema įsijungia tuo metu, kai įsijungia atitinkamas pavojaus signalas.
	 BSA ir RCTA	 BSA ir RCTA	
Priekyje esančios transporto priemonės pajudėjimo iš vietos įspėjimas (FVSW)	 Priekyje esančios transporto priemonės pajudėjimo iš vietos įspėjimas	 Front Vehicle Start	<ul style="list-style-type: none"> • Ši funkcija veikia jei varnele pažymite <i>Driving assistance</i> (vairavimo pagalba) → <i>Front vehicle start alarm</i> (įspėjimas apie priekyje pradedančią važiuoti transporto priemonę)  (naudotojo nustatymai) prietaisų skydelyje. • Kai veikia ISG (automatinė variklio įjungimo ir išjungimo) sistema atitinkamas pranešimas gali būti nerodomas.
	 Priekyje esančios transporto priemonės pajudėjimo iš vietos įspėjimas	 Check Front Vehicle Start Warning	





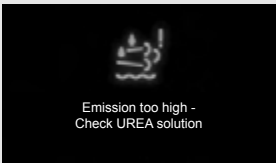

Priekyje esančios transporto priemonės pajudėjimo iš vietos įspėjimas







Ši funkcija skleidžia garsinį signalą ir rodo pranešimą jei vairuotojas nepradedą važiuoti, kai priekyje esanti transporto priemonė pradėjo važiuoti ir nuvažiavo tam tikrą atstumą.







Sistema	Patobulintas tipas	Standartinis	Veikimo sąlygos
Išmetamųjų teršalų papildomo apdorojimo sistemos eksploatavimo reikalavimas	 <p data-bbox="347 277 486 324">Driving is required to clean Diesel Particulate Filter (DPF)</p>	 <p data-bbox="651 268 790 313">Driving is required to clean Diesel Particulate Filter (DPF)</p>	<ul data-bbox="893 224 1500 302" style="list-style-type: none"> • Šis pranešimas rodomas, kai išmetamųjų teršalų papildomo apdorojimo sistemoje yra nuosėdų ir pan., o papildomo apdorojimo sistema turi būti įjungta.
Įspėjimas apie užsikimšusią išmetamųjų teršalų papildomo apdorojimo sistemą	 <p data-bbox="347 468 486 498">Check Diesel Particulate Filter (DPF)</p>	 <p data-bbox="638 464 805 481">Dyzelino dalelių filtro (DPF)</p>	<ul data-bbox="893 425 1500 476" style="list-style-type: none"> • Šis pranešimas rodomas jei išmetamųjų teršalų papildomo apdorojimo sistema yra sugedusi.



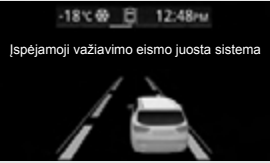

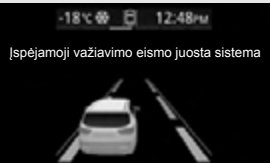



Sistema	Patobulintas tipas	Standartinis	Veikimo sąlygos
Karbamido tirpalo sistemos tikrinimo pažangos pranešimas			<ul style="list-style-type: none"> Įprastoje būsenoje (įspėjamasis pranešimas neberodomas), po to, kai buvo rodomas pranešimas apie karbamido tirpalo sistemos gedimą, pranešimas, rodantis, kad šią sistemą reikia patikrinti, pasirodys nuvažiavus maždaug 50 km.
Įspėjimas, pranešantis, kad įvertinimo rezultatas rodo, kad karbamido tirpalo sistema neveikia.			<ul style="list-style-type: none"> Jei karbamido tirpalo sistema vis dar neveikia, kai ji buvo patikrinta nuvažiavus 50 km, rodomas atitinkamas įspėjamasis pranešimas ir variklio vėl paleisti nebegalima.
Įspėjimas apie nepakankamą karbamido tirpalo kiekį			<ul style="list-style-type: none"> Jei karbamido tirpalo sistema tinkamai neveikia, įspėjamasis pranešimas rodomas atskirai 6 vietose. Kiekvienas įspėjimas yra suskirstytas į 3 pakopas pagal jo svarbą. Esant 3 lygiui, automobilio neįmanoma eksploatuoti. Jei užsidega įspėjamoji lemputė arba pasirodo įspėjamasis pranešimas, patikrinkite sistemą <i>KG Mobility Dealer</i> atstovybėje arba <i>KG Mobility</i> įgaliotame techninės priežiūros centre. ☞ Informacijos rasite „Išmetamųjų dujų papildomo apdorojimo sistema (SCR)“* (6-62 psl.)
Įspėjimas apie karbamido tirpalo sistemą (DCU arba elektros sistemos gedimą).			







Sistema	Patobulintas tipas	Standartinis	Veikimo sąlygos
Įspėjimas apie karbamido tirpalo įpurškimo sistemą	 Check UREA solution injection device	 Check UREA solution injection device	<ul style="list-style-type: none"> • Jei karbamido tirpalo sistema tinkamai neveikia, įspėjamasis pranešimas rodomas atskirai 6 vietose. • Kiekvienas įspėjimas yra suskirstytas į 3 pakopas pagal jo svarbą. Esant 3 lygiui, automobilio neįmanoma eksploatuoti. • Jei užsidega įspėjamoji lemputė arba pasirodo įspėjamasis pranešimas, patikrinkite sistemą <i>KG Mobility Dealer</i> atstovybėje arba <i>KG Mobility</i> įgaliotame techninės priežiūros centre. ☞ Informacijos rasite „Išmetamųjų dujų papildomo apdorojimo sistema (SCR)“* (6-62 psl.)
Įspėjimas dėl netinkamo reagento	 UREA solution is inappropriate	 UREA solution is inappropriate	
Mažas SCR katalizatoriaus gryninimo efektyvumas	 SCR catalyst low efficiency	 SCR catalyst low efficiency	
Įspėjimas dėl netinkamų išmetamųjų teršalų.	 Emission too high - Check UREA solution	 Emission too high - Check UREA solution	



Sistema	Patobulintas tipas	Standartinis	Veikimo sąlygos
Išvažiavimo iš eismo juostos įspėjamoji sistema (LDW)			<ul style="list-style-type: none"> Rodoma, kai išvažiavimo iš eismo juostos įspėjamoji funkcija išjungta.
			<ul style="list-style-type: none"> Juostos yra tamsesnės, kai automobilis važiuoja mažu greičiu, mažesniu negu 40 km/val., arba didesniu nei 180 km/val. greičiu, arba abi juostos nebus nustatytos.
			<ul style="list-style-type: none"> Rodoma, kai išvažiavimo iš eismo juostos įspėjamoji funkcija išjungta.
			<ul style="list-style-type: none"> Šis pranešimas visada rodomas jei sugenda važiavimo eismo juosta pagalbos sistema (LDW). Iškylantis pranešimas rodomas praėjus 3 sekundėms po įjungimo, kai gedimas yra įspėjimo apie išvažiavimą iš eismo juostos sistemoje. Jei žinutė nedingsta, rekomenduojame patikrinti sistemą <i>KG Mobility</i> atstovybėje ar <i>KG Mobility</i> įgaliotame techninės priežiūros centre.

Sistema	Patobulintas tipas	Standartinis	Veikimo sąlygos
Važiavimo eismo juosta pagalbos sistemos informacijos ekrano sritis (LDWS)			<ul style="list-style-type: none"> • Jei aptinkama tik kairė eismo juosta, aptikta kairioji eismo juosta bus rodoma ekrane. (Pažangiojo tipo – žalia, standartinio tipo – balta) • Jei vairuotojas nerodo posūkio signalo, arba įjungia dešinio posūkio signalą ir artėja prie kairiosios juostos, juosta mirksi. (Pažangiojo tipo žalia raudona, standartinio tipo – šėšėlinė balta)
			<ul style="list-style-type: none"> • Jei aptinkama tik dešinė eismo juosta, aptikta dešinė juosta bus rodoma žalia spalva. (Pažangiojo tipo – žalia, standartinio tipo – balta) • Jei vairuotojas nerodo posūkio signalo, arba įjungia kairiojo posūkio signalą ir artėja prie kairiosios juostos, juosta mirksi. (Pažangiojo tipo žalia raudona, standartinio tipo – šėšėlinė balta)
			<ul style="list-style-type: none"> • Jei aptinkamos abi eismo juostos, bus rodomos aptiktos abi eismo juostos. (Pažangiojo tipo – žalia, standartinio tipo – balta)



Sistema	Patobulintas tipas	Standartinis	Veikimo sąlygos
Važiavimo eismo juosta pagalbos sistemos informacijos ekrano sritis (LDWS)	 <p>Lane Warning System</p>	 <p>Įspėjamoji važiavimo eismo juosta sistema</p>	<ul style="list-style-type: none"> • Jei nustatytos abi eismo juostos ir automobilis artėja prie kairės arba dešinės eismo juostos nerodydamas posūkio signalo, juosta žybcioja. (Pažangiojo tipo žalia raudona, standartinio tipo – šešėlinė balta)
	 <p>Įspėjamoji važiavimo eismo juosta sistema</p>	 <p>Įspėjamoji važiavimo eismo juosta sistema</p>	
LKAS (važiavimo eismo juosta pagalbos sistema)	 <p>Važiavimo eismo juosta pagalb. sist.</p>	 <p>Lane Keeping Off</p>	<ul style="list-style-type: none"> • Rodoma kai važiavimo eismo juosta pagalbos sistema išjungta.
	 <p>Lane Keeping Standby</p>	 <p>Lane Keeping Standby</p>	<ul style="list-style-type: none"> • Juostos yra tamsesnės, kai automobilis važiuoja mažu greičiu, mažesniu negu 40 km/val., arba didesniu nei 180 km/val. greičiu, arba abi juostos nebus nustatytos.



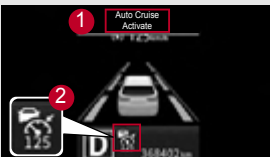
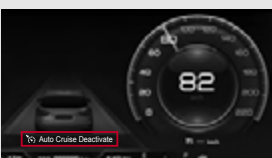
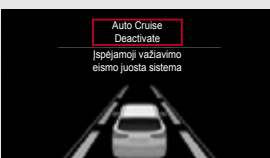

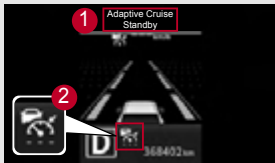
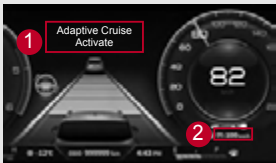
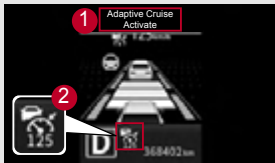
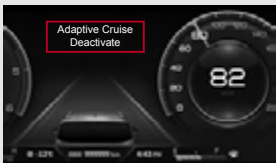
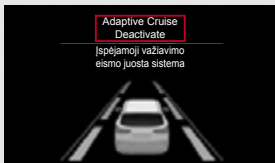

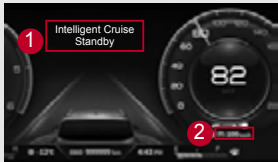
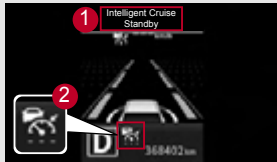
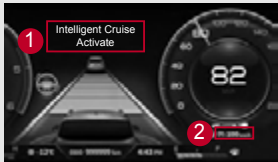
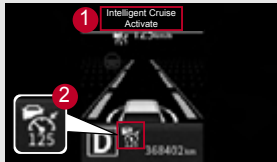
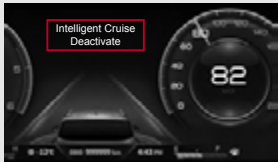
Sistema	Patobulintas tipas	Standartinis	Veikimo sąlygos
Važiavimo eismo juosta pagalbos sistema (LKAS)	 <p>Lane Keeping Error</p>	 <p>Lane Keeping Error</p>	<ul style="list-style-type: none"> Rodoma kai važiavimo eismo juosta pagalbos sistema išjungta.
	 <p>Check Lane Keeping</p>	 <p>Check Lane Keeping</p>	<ul style="list-style-type: none"> Iškylantis pranešimas rodomas praėjus 3 sekundėms po įjungimo, kai gedimas yra važiavimo eismo juosta pagalbos sistemoje. Jei žinutė nedingsta, rekomenduojame patikrinti sistemą <i>KG Mobility</i> atstovybėje ar <i>KG Mobility</i> įgaliotame techninės priežiūros centre.
Važiavimo eismo juosta pagalbos sistemos informacijos ekrano sritis (LKAS)	 <p>Lane Keeping System</p>	 <p>Lane Keeping System</p>	<ul style="list-style-type: none"> Jei aptinkama tik kairė eismo juosta, aptikta kairioji eismo juosta bus rodoma ekrane. (Pažangiojo tipo – žalia, standartinio tipo – balta) (išskylantieji pranešimai nerodomi) Jei vairuotojas nerodo posūkio signalo, arba įjungia dešinio posūkio signalą ir artėja prie kairiosios juostos, juosta mirksi. (Pažangiojo tipo žalia raudona, standartinio tipo – šešėlinė balta) (rodomi išskylantieji pranešimai)
	 <p>Lane Keeping System</p>	 <p>Lane Keeping System</p>	<ul style="list-style-type: none"> Jei aptinkama tik dešinioji eismo juosta, aptikta dešinioji eismo juosta bus rodoma ekrane. (Pažangiojo tipo – žalia, standartinio tipo – balta) (išskylantieji pranešimai nerodomi) Jei vairuotojas nerodo posūkio signalo, arba įjungia dešiniojo posūkio signalą ir artėja prie dešinės juostos, juosta mirksi. (Pažangiojo tipo žalia raudona, standartinio tipo – šešėlinė balta) (rodomi išskylantieji pranešimai)











Sistema	Patobulintas tipas	Standartinis	Veikimo sąlygos
Važiavimo eismo juosta pagalbos sistemos informacijos ekrano sritis			<ul style="list-style-type: none"> • Jei aptinkamos abi eismo juostos, bus rodomos aptiktos abi eismo juostos. (Pažangiojo tipo – žalia, standartinio tipo – balta)
			
			<ul style="list-style-type: none"> • Jei nustatytos abi eismo juostos ir automobilis artėja prie kairės arba dešinės eismo juostos nerodydamas posūkio signalo, juosta žybcioja. (Pažangiojo tipo žalia raudona, standartinio tipo – šešėlinė balta) (rodomi išskylantieji pranešimai)











Sistema	Patobulintas tipas	Standartinis	Veikimo sąlygos
Greičio valdymo sistema (be radaro)			<ul style="list-style-type: none"> • Jei paspaudžiate greičio valdymo sistemos įjungimo / išjungimo jungiklį, kai įjungtas uždegimo jungiklis, pasirodo pranešimas <i>Auto cruise ready</i> (automatinė greičio valdymo sistema paruošta) (1) ir simbolis (2), o automatinė greičio valdymo sistema yra parengta.
			<ul style="list-style-type: none"> • Jei nuleidžiate greičio reguliavimo svirtį, kai automatinė greičio valdymo sistema yra paruošta, <i>Auto cruise set message</i> pranešimas (1), simbolis ir nustatytas greitis (2) rodomi ir automatinė greičio valdymo sistema įjungiama. • Nustatykite automobilio greitį spausdami aukštyn arba žemyn greičio reguliavimo svirtį.
			<ul style="list-style-type: none"> • Jei išjungsite greičio valdymo sistemą tuo metu, kai ji veikia (parengtas / automatinis), pasirodys pranešimas <i>Auto cruise disabled</i> ir greičio valdymo sistema bus išjungta.

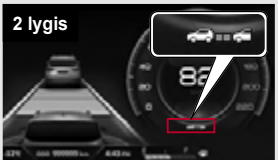

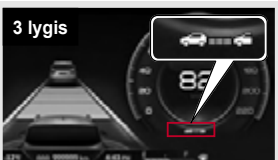

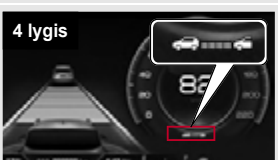
Sistema	Patobulintas tipas	Standartinis	Veikimo sąlygos
Adaptyvioji greičio valdymo sistema (ACC) (su radaru)			<ul style="list-style-type: none"> Veikiant adaptyviajai greičio palaikymo sistemai (ACC), kai įvykdomos budėjimo sąlygos, pvz., nuspaudžiamas stabdžių pedalas, rodomas pranešimas <i>Adaptive Cruise Control Ready</i> (adaptyvioji greičio palaikymo sistema paruošta) (1) ir simbolis (2), o adaptyvioji greičio palaikymo sistema (ACC) persijungia į budėjimo režimą. Kai adaptyvioji greičio palaikymo sistema (ACC) veikia budėjimo režimu, pastūmus greičio nustatymo svirtelę RES+ kryptimi įsijungia adaptyvioji greičio palaikymo sistema (ACC).
			<ul style="list-style-type: none"> Jei nuleidžiate greičio reguliavimo svirtį, kai adaptyvioji greičio valdymo sistema yra paruošta, <i>Adaptive cruise set</i> pranešimas (1), simbolis ir nustatytas greitis (2) rodomi ir adaptyvioji greičio valdymo sistema įjungžiama. Jei priekyje nėra transporto priemonės, Jūsų automobilis važiuos nustatytu greičiu. Jei priekyje važiuojančios transporto priemonės greitis yra mažesnis nei Jūsų automobilio nustatytas greitis, Jūsų automobilis važiuos išlaikydamas nustatytą atstumą iki priekyje važiuojančios transporto priemonės.
			<ul style="list-style-type: none"> Jei išjungsitė adaptyviaja greičio valdymo sistemą tuo metu, kai ji veikia (parengtas / automatinis), pasirodys pranešimas <i>Adaptive cruise disabled</i> ir adaptyvioji greičio valdymo sistema bus išjungta.







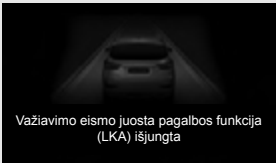
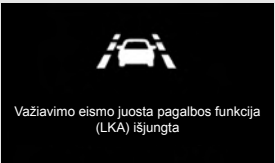

Sistema	Patobulintas tipas	Standartinis	Veikimo sąlygos
Išmanioji greičio valdymo sistema (iACC) (su radaru)			<ul style="list-style-type: none"> • Veikiant išmaniajai greičio palaikymo sistemai (IACC), kai įvykdomos budėjimo sąlygos, pvz., nuspaudžiamas stabdžių pedalas, rodomas pranešimas <i>Intelligent Cruise Control Ready</i> (išmanioji greičio palaikymo sistema paruošta) (1) ir simbolis (2), o adaptyvioji greičio palaikymo sistema (IACC) persijungia į budėjimo režimą. • Kai išmanioji greičio palaikymo sistema (IACC) veikia budėjimo režimu, pastūmus greičio nustatymo svirtelę RES+ kryptimi įsijungia išmanioji greičio palaikymo sistema (IACC).
			<ul style="list-style-type: none"> • Jei nuleidžiate greičio reguliavimo svirtį, kai išmanioji greičio valdymo sistema yra paruošta, <i>Intelligent cruise set</i> pranešimas (1), simbolis ir nustatytas greitis (2) rodomi ir išmanioji greičio valdymo sistema įjungiamas. • Jei priekyje nėra transporto priemonės, Jūsų automobilis važiuos nustatytu greičiu. • Jei priekyje važiuojančios transporto priemonės greitis yra mažesnis nei Jūsų automobilio nustatytas greitis, Jūsų automobilis važiuos išlaikydamas nustatytą atstumą iki priekyje važiuojančios transporto priemonės.
			<ul style="list-style-type: none"> • Jei išjungsite išmaniają greičio valdymo sistemą tuo metu, kai ji veikia (parengtas / automatinis), pasirodys pranešimas <i>Intelligent cruise disabled</i> ir išmanioji greičio valdymo sistema bus išjungta.



Sistema	Patobulintas tipas	Standartinis	Veikimo sąlygos
Išmanioji vairavimo pagalbos sistema			<ul style="list-style-type: none"> Vairavimo pagalbos sistemos simbolis rodomas 3 etapais (parengtas nustatyti, nustatytas ir įjungtas), atsižvelgiant į išmaniosios vairavimo pagalbos sistemos veikimą. <ul style="list-style-type: none"> 1 etapas (1): kai išmanioji greičio valdymo sistema veikia parengties režimu, pagrindiniame pagalbos vairuotojui meniu. 2 etapas (2): kai išmanioji greičio valdymo sistema nustatyta. 3 etapas (3): važiuojant eismo juostos viduriu kai veikia išmanioji greičio valdymo sistema.
			
			



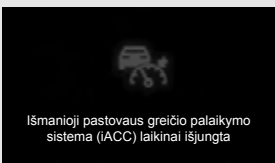



Sistema	Patobulintas tipas	Standartinis	Veikimo sąlygos
Išmaniosios greičio valdymo sistemos atstumo ekranas (priekinė transporto priemonė nerodoma).	1 lygis 	1 lygis 	<ul style="list-style-type: none"> • Jei paspaudžiate saugaus atstumo nustatymo mygtuką kai įjungta išmanioji greičio valdymo sistema, rodomas atitinkamas pranešimas, kai nustatymas keičiamas vienu žingsniu tokia tvarka: 5 → žingsnis → 4 → žingsnis → 3 → žingsnis → 2 → žingsnis → 1 → žingsnis → 5 žingsnis. • Tai yra taip pat, kaip ir veikiant išmaniajai greičio valdymo sistemai, o automobilyje rodomas apskritas simbolis.
	2 lygis 	2 lygis 	
	3 lygis 	3 lygis 	
	4 lygis 	4 lygis 	
	5 lygis 	5 lygis 	

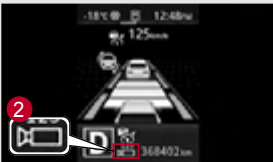





Sistema	Patobulintas tipas	Standartinis	Veikimo sąlygos
<p>Išmaniosios greičio valdymo sistemos atstumo ekranas (priekinė transporto priemonė rodoma).</p>	<p>1 lygis</p> 	<p>1 lygis</p> 	<ul style="list-style-type: none"> • Jei paspaudžiate saugaus atstumo nustatymo mygtuką kai įjungta išmanioji greičio valdymo sistema, rodomas atitinkamas pranešimas, kai nustatymas keičiamas vienu žingsniu tokia tvarka: 5 → žingsnis → 4 → žingsnis → 3 → žingsnis → 2 → žingsnis → 1 → žingsnis → 5 žingsnis. Tuo metu pranešime taip pat rodoma priekyje esanti transporto priemonė. • Tai yra taip pat, kaip ir veikiant išmaniajai greičio valdymo sistemai, o automobilyje rodomas apskritas simbolis.
	<p>2 lygis</p> 	<p>2 lygis</p> 	
	<p>3 lygis</p> 	<p>3 lygis</p> 	
	<p>4 lygis</p> 	<p>4 lygis</p> 	
	<p>5 lygis</p> 	<p>5 lygis</p> 	

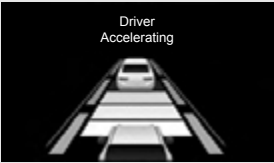



Sistema	Patobulintas tipas	Standartinis	Veikimo sąlygos
Važiavimo eismo juosta pagalbos sistemos įspėjimas laikyti vairą.	 <p>Laikykite vairą rankomis.</p>	 <p>Laikykite vairą rankomis.</p>	<ul style="list-style-type: none"> • Jei sistema nustato, kad vairuotojas nelaiko vairaračio, kai įjungta važiavimo eismo juosta pagalbos sistema, pranešimas rodomas kaip 1 įspėjimas.
	 <p>Laikykite vairą rankomis.</p>	 <p>Laikykite vairą rankomis.</p>	<ul style="list-style-type: none"> • Kai po 1 įspėjimo praėjo tam tikras laiko tarpas, pranešimas bus rodomas nuolat ir skambės garso signalai kaip įspėjimas antrą kartą.
	 <p>Važiavimo eismo juosta pagalbos funkcija (LKA) išjungta</p>	 <p>Važiavimo eismo juosta pagalbos funkcija (LKA) išjungta</p>	<ul style="list-style-type: none"> • Po antrojo įspėjimo, saugiam automobilio valdymui užtikrinti, LKAS sistema išsijungia ir rodomas atitinkamas pranešimas.

Sistema	Patobulintas tipas	Standartinis	Veikimo sąlygos
Išmaniosios greičio valdymo sistemos įspėjimas laikyti vairą.	 <p>Laikykite vairą rankomis.</p>	 <p>Laikykite vairą rankomis.</p>	<ul style="list-style-type: none"> • Jei sistema nustato, kad vairuotojas nelaiko vairaračio, kai įjungta išmanioji greičio valdymo sistema, pranešimas rodomas kaip 1 įspėjimas.
	 <p>Laikykite vairą rankomis.</p>	 <p>Laikykite vairą rankomis.</p>	<ul style="list-style-type: none"> • Kai po 1 įspėjimo praėjo tam tikras laiko tarpas, pranešimas bus rodomas nuolat ir skambės garso signalai kaip įspėjimas antrą kartą.
	 <p>Išmanioji pastovaus greičio palaikymo sistema (IACC) išjungta</p>	 <p>Išmanioji pastovaus greičio palaikymo sistema (IACC) išjungta</p>	<ul style="list-style-type: none"> • Po antrojo įspėjimo, saugiam automobilio valdymui užtikrinti, išmanioji greičio valdymo sistema bus išjungta ir rodomas atitinkamas pranešimas.
	 <p>Išmanioji pastovaus greičio palaikymo sistema (IACC) laikinai išjungta</p>	 <p>Išmanioji pastovaus greičio palaikymo sistema (IACC) laikinai išjungta</p>	<ul style="list-style-type: none"> • Po antrojo įspėjimo, saugiam automobilio valdymui užtikrinti, išmanioji greičio valdymo sistema laikinai išsijungia ir rodomas atitinkamas pranešimas.

Sistema	Patobulintas tipas	Standartinis	Veikimo sąlygos
Saugaus greičio valdymo ekranas.			<ul style="list-style-type: none"> • Jei navigacijos sistema pateikia įspėjimą apie greičio viršijimą kai veikia saugaus greičio kontrolės sistema, rodomas atitinkamas simbolis (1) ir saugaus greičio reguliavimo sistema pereina į budėjimo režimą. Tačiau, saugus greičio kontrolės sistemos ekranas veikia tik važiuojant greitkeliu.
			<ul style="list-style-type: none"> • Kai saugaus greičio kontrolės sistema automatiškai mažina automobilio greitį, rodomas atitinkamas simbolis (2) ir įjungiama saugaus greičio kontrolė. Tačiau, saugus greičio kontrolės sistemos ekranas veikia tik važiuojant greitkeliu.
	Patikrinkite saugaus greičio pagalbinę sistemą	Patikrinkite saugaus greičio pagalbinę sistemą	<ul style="list-style-type: none"> • Šis pranešimas rodomas sugedus saugaus greičio kontrolės sistemai. • Jei žinutė nedingsta, rekomenduojame patikrinti sistemą <i>KG Mobility</i> atstovybėje ar <i>KG Mobility</i> įgaliotame techninės priežiūros centre.

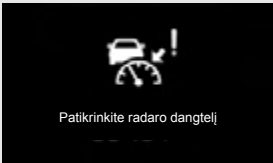
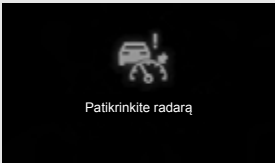
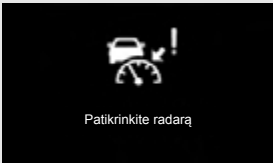
Sistema	Patobulintas tipas	Standartinis	Veikimo sąlygos
Taikomosios greičio valdymo sistemos išskylantis įspėjimas.	 <p>Išėjimas apie susidūrimą iš priekio</p>	 <p>Išėjimas apie susidūrimą iš priekio</p>	<ul style="list-style-type: none"> Kai priekyje nėra važiuojančios transporto priemonės, pavyzdžiui, persirikiavus į kitą eismo juostą, kai veikia adaptyvioji greičio valdymo sistema, rodomas pranešimas.
	 <p>Kai priekinė transporto priemonė nuvažiuoja, paspauskite RES, SET mygtuką arba pedalą</p>	 <p>When front vehicle departs, operate RES, SET button or pedal</p>	<ul style="list-style-type: none"> Jei automobilis sustoja veikiant adaptyviajai greičio valdymo sistemai (arba kartu su automatine variklio išjungimo ir paleidimo sistema), po tam tikro laiko vairuotojas bus paragintas minti akceleratoriaus pedalą, arba pakelti ar nuleisti greičio valdymo sistemos jungiklį varikliui paleisti.
	 <p>Priekyje esančios transporto priemonės pajudėjimo iš vietos įspėjimas</p>	 <p>Front Vehicle Approach Warning</p>	<ul style="list-style-type: none"> Pranešimas rodomas, kai atstumas tarp Jūsų automobilio ir priekyje važiuojančios transporto priemonės mažėja, kai įjungta adaptyvioji greičio valdymo sistema.
	 <p>Driver Accelerating</p>	 <p>Driver Accelerating</p>	<ul style="list-style-type: none"> Pranešimas rodomas jei vairuotojas paspaudžia akceleratoriaus pedalą kai įjungta adaptyvioji greičio valdymo sistema.

Sistema	Patobulintas tipas	Standartinis	Veikimo sąlygos
Taikomosios greičio valdymo sistemos išskylantis įspėjimas.	 Taikomoji pastovaus greičio palaikymo sistema (ACC) išjungta	 Taikomoji pastovaus greičio palaikymo sistema (ACC) išjungta	<ul style="list-style-type: none"> Pranešimas rodomas kai adaptyvioji greičio valymo sistema išjungžiama automatiškai.
	 Taikomoji greičio valdymo sistema (ACC) neįjungta	 Taikomoji greičio valdymo sistema (ACC) neįjungta	<ul style="list-style-type: none"> Pranešimas rodomas, jei esamos sąlygos netinka, kad adaptyvioji greičio valdymo sistema veiktų tinkamai.
	 Taikomoji pastovaus greičio valdymo sistema (ACC) laikinai išjungta	 Taikomoji pastovaus greičio valdymo sistema (ACC) laikinai išjungta	<ul style="list-style-type: none"> Pranešimas rodomas, jei esamos sąlygos netinka, kad adaptyvioji greičio valdymo sistema veiktų tinkamai.

Sistema	Patobulintas tipas	Standartinis	Veikimo sąlygos
Taikomosios greičio valdymo sistemos tikrinimosi išskylantis ekranas	 Patikrinkite radaro dangtelį	 Patikrinkite radaro dangtelį	<ul style="list-style-type: none"> Pranešimas rodomas, kai priekinė kameros dangčio dalis užteršta dulkelėmis, nešvarumais ar kitomis medžiagomis ir negali aptikti kelio juostos, priešais važiuojančios transporto priemonės, žmonių ir pan.
	 Patikrinkite radarą	 Patikrinkite radarą	<ul style="list-style-type: none"> Šis pranešimas rodomas sugedus radaro sistemai. Jei žinutė nedingsta, rekomenduojame patikrinti sistemą <i>KG Mobility</i> atstovybėje ar <i>KG Mobility</i> įgaliotame techninės priežiūros centre.
Įspėjimas apie saugų atstumą	 Keeping Safe Distance	 Keeping Safe Distance	<ul style="list-style-type: none"> Ši funkcija veikia jei varnele pažymite <i>Driving assistance</i> (vairavimo pagalba) → <i>Safety distance alert</i> (įspėjimas apie saugų atstumą) po (naudotojo nustatymai) prietaisų skydelyje. Pranešimas rodomas, kai Jūsų automobilis artėja prie priekyje važiuojančios transporto priemonės.
	 Check Safety Distance Warning (SDW)	 Check Safety Distance Warning (SDW)	<ul style="list-style-type: none"> Pranešimas rodomas, jei sugedusi sistema, primenanti apie saugų atstumą. Jei žinutė nedingsta, rekomenduojame patikrinti sistemą <i>KG Mobility</i> atstovybėje ar <i>KG Mobility</i> įgaliotame techninės priežiūros centre.

SDA (įspėjimas apie saugų atstumą)

Funkcija, rodanti pranešimą vairuotojui, kai nustatoma, kad saugus atstumas nėra užtikrinamas išanalizavus tokią informaciją kaip atstumą iki priekyje važiuojančios transporto priemonės, greitį ir padėtį.

Mechaninės pavarų dėžės pavarų perjungimo svirtelė

Mechaninėje Jūsų automobilio dėžėje yra 6 važiavimo į priekį pavaros ir 1 atbulinės eigos pava. Norėdami perjungti pavaras iki galo nuspauskite sankabos pedalą. Tada įjunkite pageidaujama pavarą. Perjungę pavarą sankabos pedalą atleiskite lėtai.



Neutrali padėtis

Variklio paleidimo, automobilio sustabdymo ir stovėjimo padėtis

- 1 Atbulinės eigos pava
- 2 1 pava
- 3 3 pava
- 4 5 pava
- 5 6 pava
- 6 4 pava
- 7 2 pava

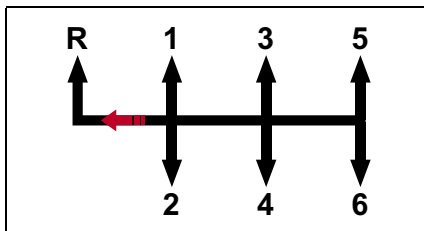

Atbulinės eigos pava

Važiavimo atbuline eiga padėtis.

Atbulinės eigos pavaros R įjungimas

Norint užtikrinti saugumą jungiant atbulinės eigos pavarą, ji suprojektuota taip, kad į atbulinės eigos pavarą būtų perjungiama naudojant didesnę veikimo jėgą nei jungiant į priekį (naudojant didelės jėgos tipą). Tai padeda vairuotojui atpažinti atbulinės eigos perjungimo režimą, o tai padeda išvengti perjungimo klaidos. Atbulinės eigos pava yra kairiojoje 1-osios pavaros pusėje. Kai automobilis visiškai sustoja, perjunkite pavarų perjungimo svirtelę į atbulinės eigos (R) padėtį traukdami ją į kairę stipriau nei jungdami 1 pavarą ir stumdami į priekį.

⚠ Atsargiai!

- Jei vairuotojas bando greitai įjungti 1-ąją pavarą, dėl atbulinės pavaros perjungimo būdo ypatybių ir trumpalaikio stiprios jėgos poveikio vietoj 1-osios pavaros gali įsijungti atbulinės eigos pava.
- Prieš paleisdami automobilį gerai susipažinkite su 1-osios ir atbulinės eigos pavarų padėtimis.
- Prieš paleisdami automobilį nuspauskite stabdžių pedalą ir perjunkite pavarų perjungimo svirtelę į R padėtį. Tada patikrinkite, ar prietaisų skydelyje užsidegė atbulinės pavaros indikatorius, ir paklausykite, ar pasigirsta signalas. Automobilį patikrinkite KG Mobility įgaliotame techninės priežiūros centre.

1 pava

Padėtis, kurioje galima pradėti važiuoti, ir didelė sukibimo jėga. Paspauskite sankabos pedalą iki galo ir perjunkite pavarų svirtelę į 1 padėtį. Tada lėtai atleiskite sankabos pedalą, švelniai nuspausdami akceleratoriaus pedalą, kad galėtumėte pradėti važiuoti.

3 pava

Skirta važiuoti nedideliu ar vidutiniu greičiu. Perjungdami iš 2 pavaros į 3 pavarą būkite atsargūs, kad nepaslinktumėte pavarų svirtelės į šoną ir neįjungtumėte penktosios pavaros.

5 pavarą

Skirta važiuoti dideliu greičiu greitkelyje. Perjungdami iš 5 pavaros į 4 pavarą būkite atsargūs, kad nepaslinktumėte pavarų svirtelės į šoną ir neįjungtumėte antrosios pavaros.

6 pavarą

Skirta važiuoti labai dideliu greičiu greitkelyje.

4 pavarą

Skirta važiuoti vidutiniu ir dideliu greičiu.

2 pavarą

Skirta važiuoti nedideliu greičiu.

Pastaba

- Jūsų automobilyje yra pavarų perjungimo taško indikatorius, kurį galima pamatyti LCD ekrane. Daugiau informacijos rasite penktame skyriuje. Išsamesnės informacijos rasite skyriuje „Prietaisų skydelis“.

Žemesnės pavaros įjungimas

Jei turite sumažinti greitį judriame eisme arba važiuodami į įkalnę, įjunkite žemesnę pavarą, kad sumažintumėte variklio apkrovą. Žemesnė pavarą sumažins galimybę varikliui užgesti ir bus lengviau vėl padidinti automobilio greitį. Kai važiuojate nuo status kalno, įjungę žemesnę pavarą važiuosite saugesniu greičiu ir tausosite stabdžių sistemą.

Pavaros padėtis statant automobilį

Pastatę automobilį visada iki galo įjunkite stovėjimo stabdį ir išjunkite variklį. Paskui, kai automobilis stovi ant horizontalaus paviršiaus arba įkalnėje, įjunkite 1 pavarą, jeigu automobilis stovi pakalnėje - R pavarą.

Sankabos naudojimas

Sankabos pedalą reikia nuspausti iki galo, prieš perjungiant pavaras. Važiuojant sankabos pedala turi būti visiškai atleistas. Važiuodami nelaikykite kojos ant sankabos pedalo. Dėl to greičiau gali nusidėvėti sankabos sistema. Nespauskite sankabos pedalo greitai ir pakartotinai.

Vairavimo patarimai, kaip normaliai pradėti važiuoti ar pradėti važiuoti įkalnėn

- 1 Paspauskite sankabos ir stabdžių pedalus, paleiskite variklį ir perjunkite pavarų svirtelę į 1-ąją pavarą (atbulinės eigos važiuojant atbuline eiga) padėtį.
- 2 Jei sankabos pedalas šiek tiek atleidžiamas nuspaudus stabdžio pedalą, variklio sūkių per minutę padidėja. (Variklio sūkių skaičius priklauso nuo kelio nuolydžio).

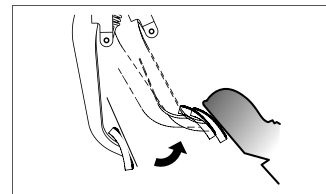

Šiek tiek atleiskite sankabos pedalą.

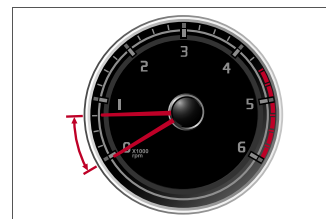

Padidinkite variklio apsisukimų skaičių per minutę.

- 3** Automobilis pradeda sklandžiai judėti, jei paspaudę akceleratoriaus pedalą ir atleisdami stabdžio pedalą įsitikinsite, kad variklio sūkių dažnis didėja.
- 4** Automobiliiui pradėjus važiuoti visiškai atleiskite sankabos pedalą.

Pastaba
<ul style="list-style-type: none"> Automobiliuose, kuriuose įrengta ESP sistema, yra HSA (pradėjimo važiuoti į kalną) funkcija, kuri tam tikrą laiką palaiko stabdžių slėgį, kad paleidžiant variklį automobilis neslystų stačioje įkalnėje ir galėtumėte saugiau važiuoti. HSA sistema automatiškai išjungiamas, kai ji veikia maždaug 3 sekundes, arba automobilis pradeda važiuoti nuspaudus akceleratoriaus pedalą. HSA funkcija neveikia, kai paleidžiate automobilio, pastatyto įkalnėje su įjungta atbulinės eigos pavarą, variklį arba kai paleidžiate automobilio, pastatyto nuokalnėje, variklį su įjungta važiavimo pavarą.

⚠ Atsargiai!
<ul style="list-style-type: none"> Kadangi HSA stabdymas automatiškai išjungiamas po maždaug po 3 sekundžių, turite atleisti stabdžių pedalą ir nuspaušti akceleratoriaus pedalą, kad automobilis neslystų žemyn nuo kalno.

EPB (elektrinių stovėjimo stabdžių) sistemos veikimas važiuojant įkalne

Važiuojant stačia įkalne EPB saugiau naudoti tokiu būdu:

Įjunkite EPB ir atlikite veiksmus (automobilis su M/T: 1–3 etapais) EPB automatiškai išsijungia, kai paspaudžiamas akceleratoriaus pedalas, jei vairuotojo durys, variklio dangtis ir bagažinė yra uždaryta ir vairuotojas bei keleiviai prisisėgę saugos diržais.

⚠ Atsargiai!
<ul style="list-style-type: none"> Norėdami paleisti variklį automobiliuose su mechanine pavarų dėže turite iki galo paspausti sankabos pedalą. Prieš perjungdami į atbulinės eigos padėtį turite sustabdyti automobilį ir iki galo nuspaušti sankabos pedalą. Jei sankabos pedalas dažnai nuspaudžiamas iki pusės, sankabos diskas greičiau susidėvės. Naudokite tik tuomet, kai reikia. Vairuodami nelaikykite kojos ant sankabos pedalo jei tuo metu neperjungiate pavarų. Perjungdami iš aukštesnės pavaros į žemesnę pavarą, įsitikinkite, kad RPM matuoklio rodyklė nepateks į raudoną matuoklio zoną. Ypač, kai perjungiate iš 5 į 4 pavarą, per daug pastumdami pavarų perjungimo svirtelę į kairę pusę galite įjungti 2 pavarą. Tai sąlygos staigų variklio greičio padidėjimą, todėl gali sugesti variklis bei pavarų dėžė.

- Kai esant šaltam orui pavarų dėžės alyvos temperatūra yra labai žema gali kilti sunkumų perjungiant pavaras. Tai normalus reiškinys.
- Kai jums sunku įjungti 1-ąją arba atbulinės eigos pavarą, visada nustatykite pavarų svirtelę į neutralią padėtį ir atleiskite sankabos pedalą. Tada dar kartą paspauskite pedalą ir įjunkite numatytą pavarą.
- Kai automobilis važiuoja nelaikykite rankos ant pavarų perjungimo svirties, išskyrus tada, kai reikia perjungti pavarą. Priešingu atveju pavarą gali būti atjungta nuo pavarų dėžės ir vidinės pavarų dėžės dalys gali sugesti.
- Nejunkite antrosios aukštesnės pavaros iš žemesnės pavaros. Taip pat, kai variklis greitai sukasi, neperjunkite žemesnės pavaros.
- Jei ne iki galo nuspaudžiate sankabos pedalą nereikia staigiai spausti akceleratoriaus pedalo, nes didėja variklio galia. Jei akceleratoriaus pedalas yra nuolat spaudžiamas kai sankabos pedalas nenuspaustas iki galo, vidinės dalys gali greičiau susidėvėti ir sugesti. Nerekomenduojame dažnai spausti sankabos pedalą ne iki galo.

Automatinė pavarų perjungimo svirtis* (A tipas)



- 1 Elektroninė pavarų perjungimo svirtelė
- 2 P (stovėjimo) padėtis
- 3 Svirtelės padėties (pavaros) indikatorius
- 4 UNLOCK (atrankimo) mygtukas



Įspėjimas

- Prieš perjungdami pavarų perjungimo svirtelę pažiūrėkite, kokia yra dabartinė pavarų perjungimo svirties padėtis (indikatorius) pavarų padėties ekrane ir elektroniniame pavarų perjungimo svirtelės ekrane prietaisų skydelyje.
- Prieš perjungdami elektroninę pavarų perjungimo svirtelę būtina paspausti UNLOCK mygtuką tuo pačiu metu, kai spaudžiate stabdžių pedalą ir valdote svirtelę.

Pavarų svirtelės padėtis

- P: automobilio statymas
- R: atbulinė eiga
- N: neutrali padėtis
- D: važiavimas (automatinis perjungimas)
- M: važiavimas (rankinis perjungimas)

Prieš perjungdami pavarų perjungimo svirtelę pažiūrėkite, kokia yra dabartinė pavarų perjungimo svirties padėtis pavarų padėties ekrane ir elektroniniame pavarų perjungimo svirtelės ekrane prietaisų skydelyje.

Pastaba

- D padėtyje pavara persijungia automatiškai, atsižvelgiant į važiavimo sąlygas.
- M padėtyje pavara perjungžiama rankiniu būdu atsižvelgiant į važiavimo sąlygas.

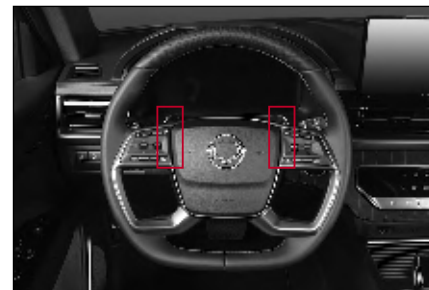

Pavarų perjungimo jungikliai vairaračio kolonėlėje (-/+)

- Kai elektroninė pavarų perjungimo svirtelė yra D (pavaros) padėtyje, avariniu atveju galite perjungti pavaras vairaračio jungikliais. Tokiu atveju po tam tikro laiko pavarų padėtis automatiškai pasikeičia atsižvelgiant į automobilio būseną.
- Jei perjungiate elektroninę pavarų perjungimo svirtelę į M padėtį, *Manual gear control lever* (mechaninio pavarų valdymo svirtelės pusę), galite naudoti vairaračio jungiklius pavarai perjungti taip, kaip mechaninės pavarų dėžės atveju.
☞ Informacijos rasite „Pavarų perjungimas rankiniu būdu“ (4-131 psl.)

Mechaninės pavarų dėžės valdymo svirtelė

Kai elektroninė pavarų perjungimo svirtelė perjungžiama iš D (važiavimo) padėties į M (rankinio valdymo) padėtį, pavarą galima perjungti vairaračio jungikliais.

Pavarų perjungimo svirtelės perjungimas į tikslinę padėtį



Elektroninę pavarų perjungimo svirtelę galima perjungti + 2 pakopomis ir - 2 pakopomis, paskui ji visada nusistato į centrinę padėtį.

Pastaba
<ul style="list-style-type: none"> Persukdami į P (stovėjimo) padėtį, esant bet kuriai pavaros padėčiai nuspaudę stabdžių pedalą nuspauskite P (stovėjimo) mygtuką.

		P padėtis → R, N ir D padėtys			R padėtis → N ir D padėtys			N padėtis → R ir D padėtys			D padėtis → R, N ir M padėtys			M padėtis → D padėtis
Tikslinė pavaros padėtis		R	N	-	-	-	R	-	-	R	N	-	D	
Pavarų perjungimo svirtelė	+2 etapas	↑	-	-	-	-	↑	-	-	↑	-	-	↑	
	+1 etapas	↑	↑	-	-	-	↑	↑	-	-	↑	↑	↑	
	Dabartinė pavaros padėtis	P padėtis			R padėtis			N padėtis			D padėtis			M padėtis
	-1 etapas	-	-	↓	↓	↓	↓	-	↓	↓	↓	↓	-	
	-2 etapas	-	-	↓	-	↓	-	↓	-	↓	-	↓	-	
Tikslinė pavaros padėtis		-	-	D	N	D	-	D	D	-	-	M	-	
Automobilio būklė	UNLOCK (atrakinti) jungiklis	↓			-	↓			↓			↓		
	Stabdžių pedalas	↓	↓	↓	-	↓	↓	↓	-	↓	-	-	-	
	Automobilio greitis	8 km/val. arba mažesnis	8 km/val. arba mažesnis	8 km/val. arba mažesnis	-	8 km/val. arba mažesnis	8 km/val. arba mažesnis	8 km/val. arba mažesnis	8 km/val. arba didesnis	8 km/val. arba mažesnis	-	-	-	

Pavarų svirtelės padėčių funkcijos

Automatinė pavarų dėžė automatiškai persijungia nuo 1 iki 8 pavaros, atsižvelgiant į elektroninės pavarų perjungimo svirtelės padėtį ir vairuotojo veiksmus (akceleratoriaus ir stabdžių pedalo paspaudimą).

Be to, elektroninės pavarų perjungimo svirtelės padėtį galite pasitikrinti prietaisų skydelyje ir elektroninės pavarų perjungimo svirtelės ekrane.

P (stovėjimo) padėtis



Šią padėtį pasirinkite norėdami pastatyti automobilį į stovėjimo aikštelę, paleisti variklį, pašildyti ir ilgam pastatyti automobilį.

- Perjungdami pavarą iš kitos nei P (stovėjimo) padėties į P (stovėjimo) padėtį būtinai nuspauskite stabdžių pedalą ir paspauskite P (stovėjimo) mygtuką.
- Jei uždegimo jungiklį išjungiate kitoje nei P (stovėjimo) padėtyje, pavarų perjungimo svirtelė automatiškai persijungia į P (stovėjimo) padėtį.



Įspėjimas

- Perjungdami pavarą iš P (stovėjimo) padėties į kitą padėtį įsitikinkite, kad uždegimo jungiklis yra įjungtas ir stabdžių pedalas yra nuspaustas. Nespauskite elektroninės pavarų perjungimo svirtelės pernelyg stipriai, kai elektroninė pavarų perjungimo svirtelė yra P (stovėjimo) padėtyje. Tai gali rimtai pakenkti pavarų dėžei ir perdavimo sistemai.
- Važiuodami niekada neįjunkite pavarų perjungimo svirtelės į P (stovėjimo) padėtį. Gali kilti mechaninių pažeidimų ir nelaimingų atsitikimų pavojus. Visiškai sustabdę automobilį perjunkite pavarų perjungimo svirtelę į P (stovėjimo) padėtį.
- Negalima perjungti pavarų perjungimo svirtelę į P padėtį užuot įjungus stovėjimo stabdį. Pastatę automobilį visada įjunkite rankinį stovėjimo stabdį.

R (atbulinės eigos) padėtis



Šią padėtį pasirinkite, kai norite pradėti važiuoti atbuline eiga.

Kai automobilis stovi, perjungdami į R (atbulinės eigos) padėtį nuspauskite stabdžių pedalą ir perjunkite pavarų perjungimo svirtelę paspausdami UNLOCK mygtuką.

Automobilio statymo pagalbos sistema veikia, kai elektroninė pavarų perjungimo svirtelė yra R (atbulinės eigos) padėtyje.



Įspėjimas

- Niekuomet neįjunkite R automobiliui važiuojant į priekį. Taip darydami galite sugadinti pavarų dėžę.
- Jei elektroninė pavarų perjungimo svirtelė yra R (atbulinės eigos) padėtyje, automobilis lėtai važiuoja atgal nespaudžiant akceleratoriaus pedalo, todėl važiuokite atsargiai, spausdami stabdžių pedalą.

N (neutrali) padėtis



Tai neutrali padėtis, kurioje neperduodama jokia galia.

Šioje padėtyje variklis neperduoda galios ratams ir automobilis negali važiuoti horizontaliu paviršiumi. Tačiau stabdydami automobilį, kai elektroninė pavarų perjungimo svirtelė yra N (neutralioje) padėtyje, būtinai nuspauskite stabdžių pedalą.

Įspėjimas

- Stipriai nestumkite elektroninės pavarų perjungimo svirtelės, kai ji nustatyta N (neutralioje) padėtyje. Tai gali rimtai pakenkti pavarų dėžei ir perdavimo sistemai.
- Nejunkite elektroninės pavarų perjungimo svirtelės iš D (važiavimo) arba N (neutralios) padėties į D (važiavimo) padėtį, kai automobilis važiuoja.
- Stabdydami automobilį nuokalnėje, kai elektroninė pavarų perjungimo svirtelė yra N (neutralioje) padėtyje, būtinai nuspauskite stabdžių pedalą.
- Važiuodami niekada nejudinkite pavarų perjungimo svirtelės į P (stovėjimo) padėtį. Tokiu atveju gali neveikti variklio stabdys ir įvykti avarija.

D (važiavimo) padėtis



Šią padėtį pasirinkite važiuodami viešaisiais keliais ir greitkeliais.

Atsižvelgiant į automobilio greitį ir akceleratoriaus pedalo nuspaudimo laipsnį, pavarų dėžė automatiškai persijungia iš 1-os į 8-ą pavarą.

Įspėjimas

- Jei elektroninė pavarų perjungimo svirtelė yra D (važiavimo) padėtyje, automobilis lėtai važiuoja į priekį nespaudžiant akceleratoriaus pedalo, todėl vairuokite atsargiai.
- Pavarų perjungimo svirtelę perjunkite į D (važiavimo) padėtį tik tada, kai automobilis visiškai sustos. Priešingu atveju gali sugesti pavarų dėžė.
- Perjungę elektroninę pavarų perjungimo svirtelę į D (važiavimo) padėtį staigiai nepradėkite važiuoti ir smarkiai negreitinkite automobilio. Visų pirma, kai pradėsite važiuoti prieš tai pastatę automobilį arba sustoję nuokalnėje, nuspaudę stabdžių pedalą perjunkite pavarų perjungimo svirtelę į D (važiavimo) padėtį ir palaukite kelias sekundes, kol galia bus perduota pavarų dėžei, ir tik tada lėtai pajudėkite iš vietos.
- Nors elektroninė pavarų perjungimo svirtelė yra D (važiavimo) padėtyje, įkalnėje stovintis automobilis gali pradėti važiuoti žemyn net šlaitu, todėl turite nuspausti stabdžių pedalą.

M (rankinio valdymo) padėtis



Šioje padėtyje vairuotojas gali perjungti pavarą rankiniu būdu.

Kai elektroninė pavarų perjungimo svirtelė yra D (važiavimo) padėtyje, galite paspausti UNLOCK jungiklį ir perjungti ją -1 arba -2 pakopos kryptimi, kad rankiniu būdu perjungtumėte pavaras nuo 1 iki 8, tarsi tai būtų mechaninė pavarų dėžė.

Įspėjimas

- Būkite atsargūs, kad važiuodami netyčia nenustumtumėte elektroninės pavarų perjungimo svirtelės į M (rankinio valdymo) padėtį. Kadangi reikalinga važiuoti pavara nustatyta, tai sukels nestabilų vairavimą, taip pat gali sukelti netikėtą avariją. Ypač būkite atsargūs važiuodami žiemą.

Atsargiai!

- Perjungti aukštesnę pavarą reikia tinkamu metu, atsižvelgiant į tuo metu esančias kelio ir važiavimo sąlygas. Niekada neleiskite, kad variklio apsukos būtų raudoname tachometro diapazone.

Pavarų perjungimo svirtelė automobilyje su automatine pavarų dėže (B tipas)*

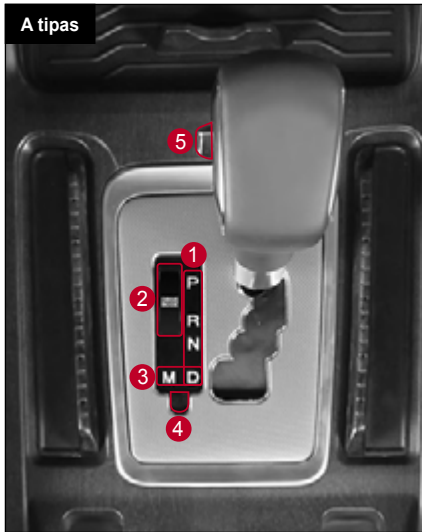

A tipas

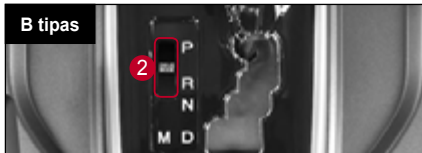

B tipas

- 1 Pavaros padėtis
- 2 Režimų jungiklis:
- 3 Rankinio / automatinio perjungimo funkcijos pasirinkimas
- 4 P, N padėčių atrakinimo mygtukas
- 5 Mechaninės pavarų dėžės perjungimo svirtelė

Pavaros padėtis

- **P:** Automobilio statymas
- **R:** atbulinė eiga
- **N:** neutrali padėtis
- **D:** važiavimas

Režimų jungiklis

A tipas

- **W:** žiemos režimas
- **S:** įprastas režimas

Įprastą režimą naudokite esant įprastomis važiavimo sąlygomis.

B tipas

- **E:** ECO režimas
- **P:** valdymo elektra režimas
- **W:** žiemos režimas

ECO režimą naudokite esant įprastomis važiavimo sąlygomis.

Rankinio / automatinio perjungimo funkcijos pasirinkimas

- **D:** automatinis perjungimas atsižvelgiant į važiavimo sąlygas
- **M:** rankinis perjungimas

P, N padėčių atrakinimo mygtukas

Kai pavarų perjungimo svirtelė užrakinta P (stovėjimo) arba N (neutralioje) padėtyje, perjunkite pavarų perjungimo svirtelę paspausdami avarinio raktelio atrakinimo mygtuką.

Tuo metu išjunkite variklį ir perjunkite pavarų perjungimo svirtelę paspausdami stabdžio pedalą.

Mechaninės pavarų dėžės perjungimo svirtelė

Pavarą galite perjungti pastumdami arba patraukdami pavarų perjungimo svirtelę, perjungę pavarų perjungimo svirtį iš D (važiavimo) padėties į M (mechaninę) padėtį.

P (stovėjimo) padėtis

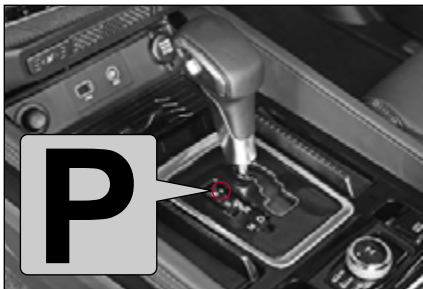

Pasirinkite šią padėtį statydami automobilį, paleisdami arba šildydami variklį arba sustabdydami automobilį ilgam laikui.



Įspėjimas

- Visuomet perjunkite pavarų perjungimo svirtelę iš P (stovėjimo) padėties į kitą padėtį ir nuspauskite stabdžių pedalą, kai START / STOP jungiklis yra ON padėtyje. Stipriai nestumkite pavarų perjungimo svirtelės, kai ji nustatyta P (stovėjimo) padėtyje. Taip galite sugadinti pavarų perjungimo svirtelę ir greičių dėžę.
- Važiuodami niekada nejudinkite pavarų perjungimo svirtelės į P (stovėjimo) padėtį. Taip darydami galite padaryti mechaninius pažeidimus ir avariją. Po to, kai visiškai sustabdote automobilį, būtinai perjunkite pavarų perjungimo svirtį į P (stovėjimo) padėtį.
- Nesinaudokite P (stovėjimo) padėtimi vietoje stovėjimo stabdžio. Įjunkite stovėjimo stabdį kai pastatote automobilį.

R (atbulinės eigos) padėtis



Šią padėtį pasirinkite, kai norite pradėti važiuoti atbuline eiga.

Jei negalite perjungti pavarų svirtelės iš P (stovėjimo) arba N (neutralios) padėties į R (atbulinės eigos) padėtį, kai stabdžių pedalas nuspaustas, po to, kai sustabdėte automobilį.

Kai perjungiate pavarų perjungimo svirtelę į R (atbulinės eigos) padėtį, įsijungia PAS sistema.



Įspėjimas

- Automobiliumi važiuojant į priekį neperjunkite pavarų svirtelės į R padėtį. Taip darydami galite sugadinti pavarų dėžę.
- Jei pavarų perjungimo svirtelė pastatyta į R (atbulinės eigos) padėtį, automobilis lėtai juda atgal, net jei akceleratoriaus pedalas nėra nuspaustas. Spausdami stabdžių pedalą važiuokite atsargiai.

N (neutrali) padėtis



Šioje padėtyje galima neperduodama.

Kadangi variklio galia nėra perduodama ratams kai pavarų svirtelė yra N (neutralioje) padėtyje, lygiame kelyje automobilis nejuda. Jei sustabdysite automobilį kai pavarų perjungimo svirtelė yra N (neutralioje) padėtyje, būtinai nuspauskite stabdžio pedalą.



Įspėjimas

- Stipriai nestumkite pavarų perjungimo svirtelės, kai ji nustatyta N (neutralioje) padėtyje. Taip galite sugadinti pavarų perjungimo svirtelę ir greičių dėžę.
- Nejunkite pavarų perjungimo svirtelės iš D (važiavimo) padėties į N (neutralią) padėtį arba iš N (neutralios) padėties į D (važiavimo) padėtį, kai automobilis važiuoja.
- Jei sustabdsite automobilį ant nuožulnaus kelio kai pavarų perjungimo svirtelė yra N (neutralioje) padėtyje, būtinai nuspauskite stabdžio pedalą.
- Važiuodami niekada nejudinkite pavarų perjungimo svirtelės į N (neutralią) padėtį. Tokiu atveju gali neveikti variklio stabdys ir įvykti avarija.

D (važiavimo) padėtis



Pasirinkite šią padėtį važiuodami įprastu keliu ar autostradoje.

Pavara (1 ~ 7) perjungama automatiškai atsižvelgiant į greitį ir akceleratoriaus pedalo nuspaudimo laipsnį.



Įspėjimas

- Jei pavarų perjungimo svirtelė nustatyta į D (važiavimo) padėtį, automobilis lėtai juda į priekį, net jei akceleratoriaus pedalas nėra nuspaustas, todėl vairuokite atsargiai
- Po to, kai automobilis visiškai sustojo, perjunkite pavarų perjungimo svirtį į D (važiavimo) padėtį. Priešingu atveju galite sugadinti pavarų dėžę.
- Pavarų perjungimo svirtelę galite perjungti iš N (neutralios) padėties į D (važiavimo) padėtį nespausdami stabdžių pedalo. Tačiau, saugumo sumetimais, perjunkite pavarų perjungimo svirtelę nuspausdami stabdžių pedalą.
- Nevairuokite ir staiga nedidinkite automobilio greičio perjungę pavarų perjungimo svirtelę į D (važiavimo) padėtį. Pradėdami važiuoti nuožulniame kelyje, po to kai buvote sustabdę automobilį, perjunkite pavarų perjungimo svirtelę į D (važiavimo) padėtį paspausdami stabdžio pedalą ir palaukite kelias sekundes, kol galia bus perduota pavarų dėžei, pradėkite važiuoti lėtai.
- Net jei pavarų perjungimo svirtelė nustatyta į D (važiavimo) padėtį, automobilis gali riedėti žemyn nuožulniu keliu, todėl būtinai paspauskite stabdžių pedalą.

M (rankinio valdymo) padėtis



Pavarą galite perjungti pastumdami arba patraukdami pavarų perjungimo svirtelę, perjungę pavarų perjungimo svirtį iš D (važiavimo) padėties į M (rankinio valdymo) padėtį.



Įspėjimas

- Būkite atsargūs, kad važiuodami netyčia neperjungtumėte pavarų perjungimo svirtelės į M (rankinio valdymo) padėtį. Priešingu atveju, perjungus pavarą automobilis važiuoja nestabiliai, todėl gali įvykti avarija. Žiemos metu vairuokite ypač atidžiai.



Atsargiai!

- Aukštesnės pavaros įjungimas turėtų būti atliekamas tinkamai, atsižvelgiant į kelio ir važiavimo sąlygas. Stebėkite, kad variklio sūkių dažnis nepasiektų tachometro raudonos zonos.

Pavarų perjungimas



Pavarą galite perjungti pastumdami arba patraukdami pavarų perjungimo svirtelę iš padėties M (rankinio valdymo).

Pastaba

- Kai stovėdami perjungiate pavarų perjungimo svirtelę į M (rankinio valdymo) padėtį, galite perjungti žemesnę pavarą ir pradėti vairuoti automobilį 2-oje pavarų padėtyje, važiuodami apsnigtu ar šlapiu keliu. (WINTER (važiavimo žiemos metu) funkcija)
- Kartais, atsižvelgiant į automobilio greitį ir siekiant užtikrinti vairavimo efektyvumą, pavarų negalima perjungti kai paspaudžiate + (aukštesnę pavarą). Taip pat, pvara negali būti perjungiama siekiant išvengti per didelio variklio sūkių skaičiaus, net jei Jūs įjungiate žemesnę pavarą atsižvelgdami į automobilio greitį.

Pavarų perjungimas rankiniu būdu

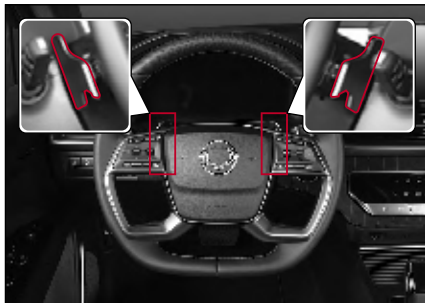

- Kai įjungta M (rankinio valdymo) pavarą, ją galite perjungti vairaračio pavarų perjungimo jungikliais, esančiais kairiojoje ir dešiniojoje vairaračio pusėje, .
 - Kairioji pusė (-): žemesnės pavaros įjungimas.
 - Dešinioji pusė (+): aukštesnės pavaros įjungimas.

Pastaba

- Prieš pradėdami važiuoti apsnigtu arba šlapiu keliu elektroninę pavarų perjungimo svirtelę galite perjungti į M (rankinio valdymo) padėtį, kad galėtumėte įjungti žemesnę 1-ąją ir 2-ąją pavarą. (WINTER (važiavimo žiemos metu) funkcija)
- Tam, kad būtų užtikrintos saugaus vairavimo savybės, atsižvelgiant į automobilio greitį gali nepavykti įjungti aukštesnę pavarą (+). Be to, norint išvengti per didelių variklio apsukų, atsižvelgiant į automobilio greitį gali nepavykti įjungti žemesnę pavarą (-).
- Pavarų perjungimo padėtį galite nustatyti naudodamiesi pavarų perjungimo jungikliu vairaratyje, kai elektroninė pavarų perjungimo svirtelė yra D (važiavimo) padėtyje, tačiau pavarų padėtis automatiškai keičiama po tam tikro laiko, atsižvelgiant į automobilio būklę.

Informacija apie aukštesnės arba žemesnės pavaros įjungimą rodoma prietaisų skydelyje.

Supervision prietaisų skydelis



N

Standartinis



N



Įspėjimas

- Važiuodami dideliu greičiu staigiai nejunkite žemesnės pavaros (3-ios, 2-os, 1-os). Taip darydami galite sugadinti automobilį. Automobilis gali imti slysti ir įvykti avarija. (Ypač važiuojant slidžiu keliu.)



Atsargiai!

- Kaskart įjunkite tik vieną pavarą. Jei paspausite ir palaikysite paspaudę svirtelę, pavana gali būti perjungta į keletą pavarų padėčių iš eilės.
- Būkite atsargūs važiuodami 1-ąja, 2-ąja, 3-ąja, 4-ąja, 5-ąja, 6-ąja arba 7-ąja pavana – jei iki galo nuspausite akceleratoriaus pedalą, pavana gali persijungti į aukštesnę pavarą.
- Jei bandysite įjungti per žemą pavarą mechaninės pavarų perjungimo svirtelės pagalba, pavarų perjungti negalėsite, kad būtų apsaugota automobilio sistema.
- Nedidinkite greičio jei įjungta žema pavana. Taip galite sugadinti automatinę greičių dėžę.

Stabdymas varikliu

Norėdami stabdyti varikliu vienu metu įjunkite viena padėtimi žemesnę pavarą iš M (mechaninės) padėties.



Įspėjimas

- Stabdymui varikliu venkite tai daryti staiga. Automobilis gali tapti nestabilus. Venkite stabdyti automobilį varikliu važiuodami apsnigtu ar apledėjusiu keliu.



Atsargiai!

- Kaskart įjunkite tik vieną pavarą. Jei paspausite ir palaikysite paspaudę svirtelę, pavana gali būti perjungta į keletą pavarų padėčių iš eilės.
- Stabdant varikliu pavana gali būti perjungiamai skirtingai, atsižvelgiant į automobilio važiavimo būklę, o Jūs galite pajusti stiprų smūgį.

Jei pavarų svirtelės negalite perjungti iš P padėties į kitą padėtį - tik GSL

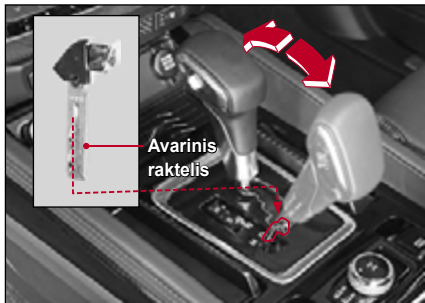

Jei pavarų perjungimo svirties nepavyksta perjungti iš P (stovėjimo) į kitą padėtį, net jei START/STOP jungiklis yra įjungtas ir nuspaustas stabdžių pedalas, pavarų perjungimo svirtelę perjunkite rankiniu būdu, kaip nurodyta toliau.

- 1 Išjunkite variklį ir įjunkite stovėjimo stabdį.
- 2 Paspauskite stabdžio pedalą, paspauskite avarinio raktelio atrakinimo mygtuką ir įjunkite pavarų svirtelę į N (neutralią) padėtį.
- 3 Kai pavarų perjungimo svirtelė bus N (neutralioje) padėtyje paspauskite stabdžių pedalą ir paleiskite variklį.
- 4 Nustatykite pavarų perjungimo svirtelę į D (važiavimo) padėtį.
- 5 Išjunkite stovėjimo stabdį, nuimkite koją nuo stabdžio pedalo ir važiuokite.



Atsargiai!

- Jei pavarų perjungimo svirtelės negalite perkelti iš P (stovėjimo) padėties į kitą padėtį, rekomenduojame patikrinti automobilį *KG Mobility* įgaliotame automobilių techninės priežiūros centre.

Automobilio su automatine greičių dėže vairavimas

Pavarų perjungimo svirtelę nustatykite į P (stovėjimo) padėtį ir paleiskite variklį nuspausdami stabdžių pedalą.

- 1 Įsitinkinkite, kad variklio apsisukimų dažnis yra normalus ir perjunkite pavarų perjungimo svirtelę į D (važiavimo) arba į R (atbulinės eigos) padėtį nuspausdami stabdžių pedalą.
- 2 Išjunkite stovėjimo stabdį, nuimkite koją nuo stabdžio pedalo ir lėtai važiuokite.



Įspėjimas

- Paleisdami variklį niekuomet nespauskite akceleratoriaus pedalo. Automobilio greitis gali staiga padidėti ir susidaryti pavojinga situacija.
- Variklį taip pat galite paleisti po to, kai pavarų svirtelė yra nustatyta N (neutralioje) padėtyje. Saugumo sumetimais paleiskite variklį tada, kai pavarų svirtelė yra P (stovėjimo) padėtyje.
- Nevairuokite ir staiga nedidinkite automobilio greičio, perjungę pavarų perjungimo svirtelę iš P (stovėjimo) padėties į D (važiavimo) arba R (atbulinės eigos) padėtį.
Pradėdami važiuoti nuo kalvos, po to kai buvote sustabdę automobilį, perjunkite pavarų perjungimo svirtelę į D (važiavimo) arba R (atbulinės eigos) padėtį paspausdami stabdžio pedalą ir palaukite kelias sekundes, kol galia bus perduota pavarų dėžei, pradėkite važiuoti lėtai.

- Būkite atsargūs, kadangi automobilis gali pradėti riedėti žemyn, kai jis stovi ant nuožulnaus kelio, net jei pavarų perjungimo svirtelė yra D (važiavimo) arba R (atbulinės eigos) padėtyje.
- Jei stabdydami automobilį perjungiate pavarų perjungimo svirtelę, saugumo sumetimais būtina paspauskite stabdžių pedalą.
- Niekada nespauskite akceleratoriaus pedalo, kai perjungiate pavarų perjungimo svirtelę į kitą padėtį.
- Būtinai įjunkite stovėjimo stabdį ir paspauskite stabdžio pedalą, kai sustosite ant nuožulnaus kelio.
- Stačioje įkalnėje ar nuokalnėje automobilis gali pradėti judėti priešinga važiavimo kryptimi, net jei veikia lėto važiavimo funkcija. Būtinai nuspauskite stabdžių pedalą, kai sustosite įkalnėje ar nuokalnėje.
- Važiuodami niekada nejudinkite pavarų perjungimo svirtelės į N (neutralią) padėtį. Tokiu atveju gali neveikti stabdymas varikliu ir įvykti avarija. Pavarų dėžės viduje esantys įrenginiai taip pat nebus sutepti sklandžiai ir pavarų dėžė gali sugesti.

Pastaba

- Nuimkite koją nuo stabdžių pedalo ir lėtai važiuokite spausdami akceleratoriaus pedalą, prieš tai įsitikinę, kad automobilis juda lėtai (lėto važiavimo funkcija).
- Perjungiant pavarų perjungimo svirtelę, jėga, kurią patiria automobilio važiavimo sistema važiuojant nelygiu keliu, pavyzdžiui, stovint ar sustojus ant kalvos šlaito, gali sąlygoti smūgį ir garsą. Tai yra mechaninis reiškinys, atsirandantis kai automobilyje su automatine pavarų dėže pavarų perjungimo svirtelė yra P padėtyje, ir tai nėra sistemos gedimas.
- Optimaliai variklio būklei išlaikyti variklio valdymo blokas nustato ir įsimesna inektoriaus tikrinimo charakteristikas, atsižvelgiant į įvairius variklio veiksnius. Tuomet, veikiant tuščiąja eiga, trumpą laiką gali jaustis nedidelė vibracija ir girdėtis pašaliniai garsai. Tai normalus variklio sistemos veikimas. Tai nėra gedimo požymis.

Kas yra lėto važiavimo funkcija?

Lėto važiavimo funkcija veikia kai automobilis juda lėtai, nepaspaudžiant akceleratoriaus pedalo, jei pavarų perjungimo svirtelė yra D (važiavimo) arba R (atbulinės eigos) padėtyje varikliui veikiant. Galite važiuoti arba reguliuoti greitį tiesiog paspausdami stabdžių pedala intensyvaus eismo metu arba lėtai važiuodami automobiliu siauroje vietoje.

Kas yra automatinis perjungimo taškas?

Automatinės pavarų dėžės automatinis perjungimo taškas gali skirtis priklausomai nuo įvairių važiavimo sąlygų, įskaitant kelio būklę (lygus kelias, pakalnė šlaitas), pavarų perjungimo svirties padėtį, automobilio greitį ir akceleratoriaus pedalo nuspaudimo laipsnį. Tai yra normalus veiksmas, užtikrinantis sklandų ir stabilų pavarų perjungimą, sąnaudų mažinimą ir automobilio sistemų veikimą.

Stabdymas varikliu

Važiuodami ilgą nuokalnę stabdykite varikliu ir spauskite stabdžio pedala tuo pačiu metu. Jei jungsite žemesnes pavaras atsižvelgdami į važiavimo sąlygas, stabdymo varikliu funkcija veiks.

Kas yra stabdymas varikliu?

Stabdymas varikliu yra greitį mažinanti jėga, atsirandanti dėl variklio lėtėjimo, kai važiuodami nuimate koją nuo akceleratoriaus pedalo. Žemesnės pavaros įjungimas važiuojant nuokalne gali sumažinti automobilio greitį dažnai nespaudžiant stabdžių pedalo, kadangi sumažėja variklio galia. Kuo žemesnė pavana, tuo didesnis stabdymo varikliu efektyvumas.



Įspėjimas

- **Nenaudokite stabdžių pedalo pernelyg dažnai važiuodami nuokalne. Tai darant stabdžių sistema gali perkaisti, gali sumažėti garų užrakto reiškinys ir dėl to gali sumažėti stabdymo efektyvumas.**
- **Stabdymo varikliu funkcija neveikia kai pavarų perjungimo svirtelė yra N (neutralioje) padėtyje.**
- **Stabdydami varikliu venkite tai daryti staiga. Tokiu atveju ratai gali pradėti slysti ir įvykti avarija.**

Žemesnės pavaros įjungimo funkcijos naudojimas

Žemesnės pavaros įjungimo funkciją galite naudoti paspausdami akceleratoriaus pedalą iki galo, kai reikia, kad automobilis staiga padidintų greitį, pavyzdžiui, lenkiant kitą transporto priemonę.

Kaip veikia žemesnės pavaros įjungimo funkcija?

Žemesnės pavaros įjungimo funkcija perjungia pavarą viena ar dviem žemesnėmis pavarų pozicijomis, kai važiavimo metu akceleratoriaus pedalas yra nuspaustas iki galo. Ji gali būti naudojama, kai būtina akimirksniu padidinti greitį.



Įspėjimas

- Nenaudokite žemesnės pavaros įjungimo funkcijos važiudami slidžiu ar labai vingiuotu keliu. Jei padangos slysta, gali įvykti netikėta avarija.
- Dažnai naudojant šią funkciją gali turėti įtakos automobilio tarnavimo laikui ir padidinti degalų sąnaudas.

Automatinės pavarų dėžės saugos režimas

Kai automatinėje pavarų dėžėje atsiranda elektrinis ar mechaninis defektas, automatinė pavarų dėžė pereina į saugos režimą, kad nepažeistų transmisijos ir išlaikytų minimalią vairavimo būklę.

Kai automatinė pavarų dėžė perjungiama į saugos režimą, gali atsirasti bet kuris iš toliau nurodytų simptomų.

- Gali jaustis smūgis perjungiant pavarų perjungimo svirtelę.
- Važiuojant automobiliu dideliu greičiu varomoji jėga sumažėja.
- Kai pavarų perjungimo svirtelė nustatyta pagal vairavimo padėtį (D, R) ir automobilio greitis nedidėja, net ir nuspaudus akceleratoriaus pedalą (fiksuojamas vidutinis greitis).



Atsargiai!

- Jei saugos režimo požymis atsiranda dėl elektrinio ar mechaninio pavarų dėžės gedimo, nevairuokite automobilio. Patikrinkite jį ir atlikite techninę apžiūrą artimiausiame *KG Mobility* įgaliotame automobilių aptarnavimo centre.

Saugos režimo nustatymas iš naujo, kai pavarų perjungimo svirtis yra nustatyta į padėtį.

Saugos režimo nustatymas iš naujo

- 1 Sustabdykite automobilį ir perjunkite pavarų perjungimo svirtelę į P (stovėjimo) padėtį.
- 2 Išjunkite variklį ir palaukite 10 ar daugiau sekundžių.
- 3 Paleiskite variklį.

Iš naujo nustatę saugos režimą, galite vairuoti automobilį įprastai.

Jei iš naujo nustačius saugos režimą atsiranda fiksuotos pavarų perjungimo svirties reiškinys.

Iš naujo įjungus saugos režimą, atsiranda toliau nurodyti fiksuotos pavarų perjungimo svirties simptomai.

- Pavarų perjungimo svirtelė nepersijungia iš D (važiavimo) padėties.
- Pavarų perjungimo svirtelė nepersijungia iš R (atbulinės eigos) padėties.

Rekomenduojame nedelsiant patikrinti automobilį *KG Mobility* įgaliotame techninės priežiūros centre.



Atsargiai!

- Jei saugos režimo požymis išlieka iš naujo nustačius saugos režimą, nevairuokite automobilio. Rekomenduojame kreiptis į *KG Mobility* įgaliotą automobilių techninės priežiūros centrą ir patikrinti automobilį.

Automobilio su automatine greičių dėže vairavimas



Ispėjimas

- Važiuodami niekada nejudinkite pavarų perjungimo svirtelės į P (stovėjimo) arba N (neutralią) padėtį. Taip darydami galite padaryti mechaninius pažeidimus ir avariją.
- Automobilio variklį galima paleisti kai pavarų perjungimo svirtelė yra P (stovėjimo) arba N (neutralioje) padėtyje. Saugumo sumetimais paleiskite variklį tada, kai pavarų svirtelė yra P (stovėjimo) padėtyje.
- Važiuodami dideliu greičiu staigiai nejudinkite žemesnės pavaros. Taip darydami galite sugadinti automobilį. Taip pat automobilis gali tapti nestabilus ir kilti avarija.



Atsargiai!

- Automobiliumi važiuojant į priekį neperjunkite pavarų svirtelės į R padėtį. Taip darydami galite sugadinti pavarų dėžę.
- Važiuodami nuokalne ar įkalne neperjunkite pavarų svirtelės į N (neutralią) padėtį. Perjungę pavarų perjungimo svirtelę atgal į D (vairavimo) padėtį, po to, kai ji buvo N (neutralioje) padėtyje, galite sugadinti važiavimo sistemą dėl transmisijos smūgio.
- P užrakto (P padėtis → R padėtis) ir R užrakto (N padėtis → R padėtis) funkcijos leidžia pavarų perjungimo svirtelę valdyti tik tada, kai saugiam važiavimui užtikrinti stabdžių pedalas yra nuspaustas.
- Atrakinant pavarų perjungimą kai stabdžių pedalas nuspaustas P užrakto ir R užrakto funkcijomis, gali girdėtis normalus pavaros perjungimo svirties užrakinimo ir atrakinimo garsas.
- Kai perjungiate pavarų perjungimo svirtelę, susijusią su R užrakto funkcija, iš D (važiavimo) padėties į P (stovėjimo) padėtį staigiai, galite pajusti smūgį, kai pavarų svirtelė bus perjungta į N (neutralią) padėtį. Tai yra įprastas saugos ir transmisijos apsaugos reiškinys. Tačiau, jei įmanoma, nedarykite staigių veiksmų.

4WD sistema*

4WD sistema – tai sistema, kuri tinkamai paskirsto galią keturiems ratams perduodama per pavarų dėžę galiniams ratams tenkančią galią į priekinius ratus.

Naudojant 4WD sistemą slidžiame kelyje, pavyzdžiui, apsnigtame arba šlapiame kelyje, galima stabiliau važiuoti, palyginti su 2WD (2 varančiųjų ratų) režimu. Galite perjungti važiavimo režimą į 4WD LOW, kad pasiektumėte didžiausią sukibimo galią.

Kas yra ne visos dalies laiko perkėlimo atvejais?

Dalį laiko veikianti pavarų dėžė – tai sistema, kurioje prireikus galima perjungti važiavimo režimą į 4WD HIGH (4H) arba 4WD LOW (4L) režimą jungikliu, kai automobilis įprastai važiuoja 2WD režimu.

Sistema turi režimo perjungimo bloką, o pasirinkus 4WD režimą sistema varomąją jėgą paskirsto tarp priekinių (50 %) ir galinių (50 %) ratų.

Perjungimas į 4WD

Tinkamą važiavimo režimą pasirinkite sukdami 4WD jungiklio ratuką pagal kelio būklę (slidumą, nuolydžio laipsnį, nelygumus).



- 1 2WD (2H) režimas
- 2 4WD HIGH (4H) režimas
- 3 4WD LOW (4L) režimas

Perjungimas tarp 2H ↔ 4H režimų

Pasukdami 4WD pasirinkimo ratuką nustatykite 2H arba 4H režimą, kai automobilio greitis yra 70 km/val. arba mažesnis.

Perjungimas tarp 2H ir 4H ↔ 4L režimų

Sustabdykite automobilį ant lygaus paviršiaus, pavarų perjungimo svirtį nustatykite į N (neutralią) padėtį ir sukdami 4WD pasirinkimo ratuką nustatykite norimą važiavimo režimą.



Atsargiai!

- Perjungę režimą į 4WD(4L arba 4H) režimą įsitikinkite, kad automobilis važiuoja užsidegus 4WD indikatoriumi. Važiuojant automobiliu, kol indikatorius neįsijungė, gali neįprastai susidėvėti arba sudegti važiuoklė.

Automobilio važiavimo režimai ir indikatoriai

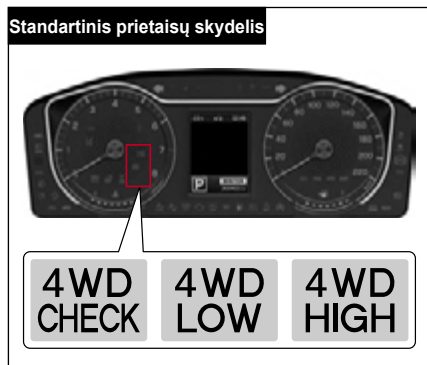
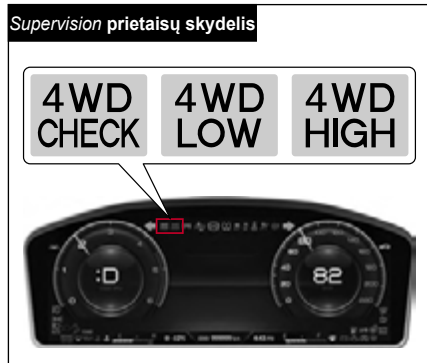

2WD (2H) režimas

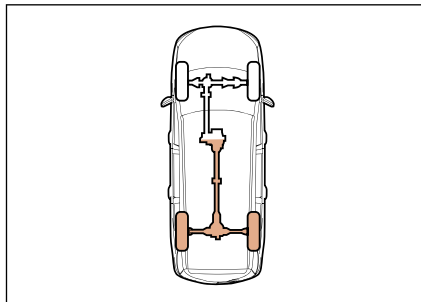

2WD (2H) režimas yra 2WD važiavimo dideliu greičiu būseną. Šį režimą pasirinkite važiuodami įprastu arba dideliu greičiu įprastame kelyje arba greitkelyje.

Pastaba

- Indikatorius neįsijungia važiuojant 2WD (2H) režimu.

4WD HIGH (4H) režimas

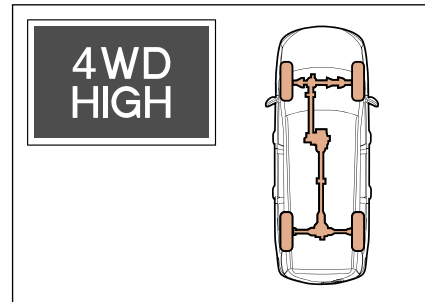

Naudokite 4WD HIGH (4H) režimą važiuodami purvinu, smėlėtu keliu arba apsnigtu keliu.

- Perjungus važiavimo režimą iš 2WD (2H) į 4WD HIGH (4H) įsijungia 4WD HIGH indikatorius.
- Perjungus važiavimo režimą iš 4WD LOW (4L) į 4WD HIGH (4H), 4WD HIGH indikatorius mirksi, o visiškai jį perjungus, 4WD HIGH indikatorius įsijungia.

4WD LOW (4L) režimas

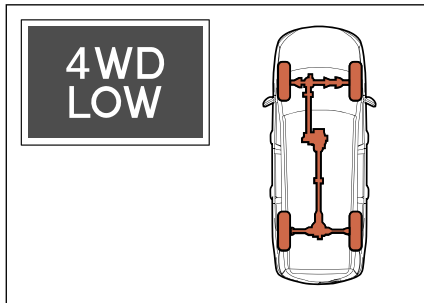

Naudokite 4WD LOW (4H) režimą, kai reikia maksimalios traukos galios.

- Perjungus važiavimo režimą į 4WD LOW (4L) režimą, 4WD LOW indikatorius mirksi, o jį visiškai perjungus, 4WD LOW indikatorius įsijungia.
- Kai 4WD LOW indikatorius laikinai mirksi, tai reiškia, kad važiavimo režimas perjungiamas į 4WD LOW (4L) režimą.

Atsargiai!

- 4WD LOW (4L) režime nenaudokite M (rankinio valdymo) 5-osios arba aukštesnės pavaros, kad nesugadintumėte važiavimo sistemos.

Kas yra posūkis siaurame kelyje?

Važiuojant posūkiuose 4WD (4L arba 4H) režimu automobilis gali virpėti, slysti arba vairavimo sistema gali patirti smūgį.

Jis atsiranda dėl vidinės galios sistemos pasipriešinimo, priklausomai nuo priekinių ir galinių ratų sukimosi greičio skirtumo, ir rodo, kad 4WD veikia normaliai.

Venkite staigių posūkių važiuodami 4WD režimu, nes tap galite sugadinti maitinimo sistemą.

4WD CHECK sistemos įspėjamasis indikatorius



4WD CHECK sistemos įspėjamasis indikatorius užsidega tada, kai blogai veikia 4WD jungiklio sistema.

Atsargiai!

- Jei įsijungia 4WD CHECK įspėjamasis indikatorius, patikrinkite automobilį ir atlikite techninę priežiūrą *KG Mobility* įgijotajame techninės priežiūros centre.

Saugus 4WD sistemos naudojimas



Atsargiai!

- Norėdami naudoti 4WD režimą, paleidę variklį būtinai paspauskite 4WD jungiklio ratuką. Tačiau, kai START/STOP jungiklis yra ON padėtyje, automobilyje (4WD būseną), kurio variklio negalima paleisti, taip pat galima atšaukti 4WD režimą.
- Kai valdote 4WD perjungimo jungiklį, perjungimo metu gali sklįsti mechaniniai garsai jaustis ir perjungimo smūgiai. Tai yra normalus reiškinys, atsirandantis, kai keičiasi režimai.
- Važiuodami įprastu keliu įjunkite 2WD, o ne 4WD režimą. Važiuodami 4WD režimu įprastame kelyje, kai kelio danga nėra slidi, galite pažeisti vairavimo sistemą.
- Važiuojant 4WD režimu įprastu keliu gali sklįsti garsai, padangos gali greičiau susidėvėti ir padidėti degalų sąnaudos.
- Perjunkite važiavimo režimą į 4WD LOW režimą arba iš 4WD LOW režimo į kitą režimą nuspausdami stabdžių pedalą po to, kai visiškai sustabdysite automobilį.

- Venkite staigių posūkių važiuodami 4WD režimu, nes taip galite sugadinti maitinimo sistemą.
- Jei režimo nepavyksta perjungti į 4WD režimą arba nedega 4WD indikatorius, šiek tiek pavažiuokite, sustokite ir dar kartą perjunkite režimą pavary perjungimo svirtelėi esant N (neutralioje) padėtyje. Taip atsitinka, kai krumpliaračiai laikinai neužsiblokuoja.
- Jei užsidega 4WD CHECK įspėjamasis indikatorius, 4WD funkcijos naudoti negalima. Rekomenduojame patikrinti automobilį *Mobility Corporation* įgaliotame techninės priežiūros centre.
- Automobilį, kuriame įrengta 4WD sistema, reikia vilkti plokščiadugniu vilkiku.

☞ Informacijos rasite „Kai automobilį reikia vilkti“ (5-22 psl.)



Vežimėlis

- Jei įjungtas 4WD režimas, automobilio eksploatacinės savybės labai priklauso nuo padangų būklės.
 - Periodiškai tikrinkite padangų nusidėvėjimo laipsnį ir padangų slėgį.
 - Įsitikinkite, kad ant visų 4WD automobilio ratų naudojate tokio pat dydžio ir tipo bei to paties gamintojo padangas, kad išvengtumėte vairavimo sistemos pažeidimų. Kai keičiate padangas ir ratlankius, visus ratus keiskite kartu.

*LD (diferencialo užraktas)

Jei ratas slysta arba pakimba ore, diferencialo užraktas padidina automobilio varomąją jėgą, nes didžiąją varomosios jėgos dalį perduoda priešingoje pusėje esančiam ratui.

Jis įsijungia tik tada, kai dviejų tos pačios ašies ratų sukimosi greičio skirtumas sparčiai didėja. Kitais atvejais sistema atlieka tą pačią automobilio funkciją be LD.

Savybės

- Neslysta apsnigtuose keliuose
- Geriau valdyti vairą važiuojant slidžiu keliu
- Didesnė varomoji jėga (sukibimas, nuolydis)
- Padeda saugiai vairuoti esant šoniniam vėjui ties posūkiais.



Atsargiai!

- Jei vienas ašies ratas sukasi greičiau nei kitas, neleiskite ratams sukis dideliu greičiu. Gali sugesti diferencialo užraktas.
- Staigiai didinant greitį, kai automobilis išvažiuoja iš nelygaus kelio, jis gali svyruoti.
- Ratų pasipriešinimas gali laikinai pasireikšti pirmą kartą pasukant po to, kai automobilis stovėjo lauke esant itin šaltam orui.
- LD įsijungia, kai skiriasi dviejų tos pačios ašies ratų greitis.



Įspėjimas

- **Transporto priemonėse su LD draudžiama sukti nuo žemės pakeltą ratą. Įjungus LD varomoji jėga perduodama kitam ašies ratui ir automobilis gali staigiai pajudėti, dėl to galite sunkiai susižaloti arba žūti.**

Paspaudus važiavimo režimo jungiklį įprastomis važiavimo sąlygomis, režimas keičiamas taip:

- NOMAL (įprastas) → SPORT (sportinis) → WINTER (žiemos) → NOMAL (įprastas)

Žiemos režimas yra funkcija, kuria siekiama sumažinti ratų slydimą važiuojant slidžia kelio danga žiemą.

Važiavimo režimo jungiklis



Atsargiai!

Važiavimo režimas – tai sistema, kurioje elektroninis vairo stiprintuvas (EPS) ir automatinės pavarų dėžės perjungimo schema yra tarpusavyje susiję, todėl automobilio valdymo pojūtis gali šiek tiek skirtis atsižvelgiant į vairuotojo pasirinktą važiavimo režimą.

ISG (variklio išjungimo / įjungimo) sistema*

ISG (variklio išjungimo / įjungimo) sistema išjungia variklį, kai automobilis stovi ir vėl įjungia variklį, kai pradėsite važiuoti, taip sumažindama degalų sąnaudas ir išmetamųjų teršalų kiekį.



- 1 ISG ON indikatorius
- 2 ISG OFF (variklio išjungimo ir (arba) įjungimo) jungiklis

⚠ Atsargiai!

- Kai variklį paleidžia ISG sistema, kai kurios įspėjamosios lemputės gali akimirksniui užsidegti. Tai yra normalus reiškinys dėl trumpalaikio elektros energijos suvartojimo.

Variklio automatinis išjungimas

Jei automobilio greitis yra 0 km / val. (automobilis stovi) ir stabdžių pedalas nuspaudžiamas kai veikia ISG sistema, variklis automatiškai sustos ir prietaisų skydelyje užsidegs žalia ISG indikatoriaus lemputė (1).

Tuo metu rodomas bendras variklio sustojimo laikas (2).



Pastaba

- ISG sistema automatiškai išjungia variklį ne daugiau kaip 3 minutėms ir variklis vėl automatiškai paleidžiamas po 3 minučių.

Automatinis variklio paleidimas iš naujo

Kai variklis automatiškai sustabdomas, atleidus stabdžių pedalą variklis vėl paleidžiamas iš naujo. Tuo metu prietaisų skydelyje užsidega žalia ISG indikatoriaus lemputė (1) ir rodomas pranešimas apie paleidimą iš naujo (2).

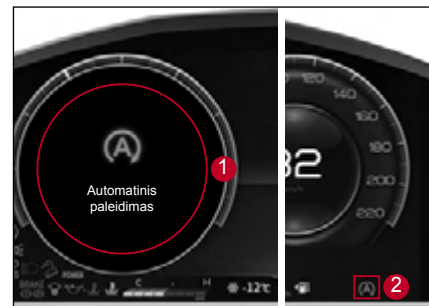

Pastaba

Variklis automatiškai paleidžiamas toliau nurodytais atvejais.

- Atleidus stabdžių pedalą (automatinis stovėjimo stabdys išjungtas automobiliuose su elektrine stovėjimo stabdžių sistema) (paleiskite iš naujo, kai indikatoriaus spalva pasikeičia iš žalios į baltą).
- Laikydami nuspauštą stabdžių pedalą, perjunkite svirtelę į R arba +/- (mechaninė) padėtį.
- Nuspauskite akceleratoriaus pedalą, kartu spausdami stabdžių pedalą.

ISG sistemos išjungimas

1 Paspaudus ISG OFF jungiklį (1) norint išjungti ISG sistemą, užsidega ISG OFF indikatorius (2).

2 Dar kartą paspaudus ISG OFF jungiklį, ISG sistema vėl veikia įprastai ir išsijungia prietaisų skydelyje esantis ISG OFF indikatorius.



ISG sistemos veikimo sąlygos

- Vairuotojas turi būti prisisėgęs saugos diržu.
- Vairuotojo durys turi būti uždarytos.
- Variklio gaubtas turi būti uždarytas.
- Akceleratoriaus pedalo nuspaudimas turi būti 10% ar mažesnis.
- Tuščiosios eigos greitis turi būti 1350 aps / min. arba mažesnis.
- Aušinamojo skysčio temperatūra turi būti nuo 15°C iki 105°C.
- Tinkamas stabdžių neigiamas slėgis.
- Akumulatoriaus jutiklis turi būti aktyvus ir atitikti ISG sąlygas.
- Vairaratis nejudant 180° ar mažesnis.
- Nėra tam tikro signalo į šildytuvą .
- Švelnus kelio nuolydis.
- Akumulatoriaus temperatūra turi būti nuo -5°C iki 60°C.
- Temperatūra lauke turi būti -2°C arba aukštesnė.
- Automobilis sustoja nuvažiuavęs bent 1 m (tik GSL)
- Automobilis sustoja pasiekęs didesnį nei 13 km / val. greitį.
- Nėra su ISG (automatinė variklio išjungimo ir įjungimo) sistema susijusių sugedusių dalių.
- Pavarų perjungimo svirtelė yra D (važiavimo) arba N (neutralioje) padėtyje.

Priverstinės paleidimo sąlygos

- Paspauskite ISG OFF jungiklį ir išjunkite ISG (automatinę variklio išjungimo ir įjungimo) sistemą.
- Variklio aušinamojo skysčio temperatūra didesnė nei 110°C.
- Šildytuvo ir oro kondicionieriaus valdiklis veikia maksimaliu lygiu (nustatyta temperatūra Hi arba Lo)
 - Automatinis valdiklis: nustatykite aukštą arba žemą temperatūrą ir didesnį nei 6 lygio ventiliatoriaus greitį.
 - Rankinis valdiklis: nustatykite žemiausią arba aukščiausią temperatūrą ir didesnį nei 5 lygio ventiliatoriaus greitį
- Šildytuvus veikia.
- Veikia oro kondicionierius
- Greitai keičiasi vidaus ir lauko temperatūra (pagal temperatūros jutiklį)
- Akumulatorius per mažai įkrautas.
- Automobilis važiuoja didesniu nei 2 km/val. greičiu.
- Maksimalus variklio automatinio išjungimo laikas (3 min.).
- Sugedę ISG (automatinės variklio išjungimo ir įjungimo) sistemos ir paleidimo sistemos komponentai.
- Veikiant AUTO HOLD funkcijai šiek tiek atleiskite stabdžių pedalą ir nuspauskite akceleratoriaus pedalą.
- Vairuotojas yra neprisėgęs saugos diržu arba vairuotojo durys atidarytos.
- Vairaračio kampas yra 180° arba didesnis.
- EPB veikia

Akumulatorius jutiklis (BSC)

Akumulatoriaus jutiklis (BSC) yra įmontuotas į neigiamą akumulatoriaus (-) gnybtą ir stebi akumulatoriaus būklę (pvz., įtampą, srovę, temperatūrą ir įkrovos būseną), palaiko ryšį su EMS, kad galėtų valdyti ISG (automatinės variklio išjungimo ir įjungimo) sistemą.

Jei atjungsite akumulatoriaus jutiklio jungtį, norėdami remontuoti automobilį arba nuėmę ir vėl prijungę akumulatoriaus neigiamą (-) gnybtą, akumulatoriaus jutiklis bus išjungtas, o ISG sistemos funkcijos gali būti ribotos.

Jei akumulatoriaus jutiklis yra išjungtas, prieš naudodamiesi ISG sistema, perskaitykite informaciją apie įjungimo sąlygas.

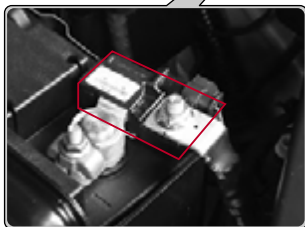
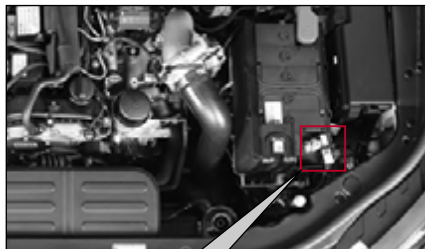

Akumulatoriaus jutiklio (BSC)

įjungimo sąlygos

Jei pakartotinai įdėjus akumuliatorių, kai uždegimo jungiklis išjungtas, prijungiama tokios pačios būklės, kaip gauta iš gamyklos, elektros įranga, o automobilio sistema stebi akumulatoriaus įtampą ilgiau nei maždaug 3 valandas, ir nusprendžia, kad ji stabilizuota, akumulatoriaus jutiklis bus įjungtas.



Atsargiai!

- Jei ISG sistema neveikia įvykdžius visas akumulatoriaus jutiklio įjungimo sąlygas, rekomenduojame patikrinti automobilį *KG Mobility* įgaliotame techninės priežiūros centre.



Įspėjimas

- Keisdami akumuliatorių, visada pakeiskite jį originaliu ISG sistemos akumulatoriumi (AGM). Priešingu atveju galite sukelti rimtus sistemos gedimus, akumulatoriaus gedimą ar sprogamą dėl per didelio įkrovimo ir kt.

Greičio valdymo sistema

Greičio valdymo sistema yra papildoma patogumą suteikianti sistema, leidžianti automobiliui važiuoti nustatytu greičiu nespaudžiant akceleratoriaus pedalo, kai transporto srautas yra didesnis ir reikia laikytis saugaus atstumo.

Greičio kontrolės sistema neužtikrina saugaus vairavimo. Visada vairuodami atkreipdami dėmesį į automobilio greitį ir įvertinkite situacijas kelyje.

Greičio valdymo sistemą galima įjungti kai automobilis važiuoja maždaug 40 km / val. ar didesniu greičiu, bet mažesniu nei 180 km / val. greičiu.

Greičio valdymo sistemos naudojimo sąlygos

Greičio valdymo sistemą naudokite tik esant toliau nurodytoms eismo ir kelio sąlygoms.

- Greičio valdymo sistemą naudokite kai eismo srautas nėra didelis.
- Naudokite šią sistemą tik keliuose ar autostradose, kur automobilio važiavimo sąlygos dėl šviesoforų, kitų transporto priemonių judėjimo, pėsčiųjų ar kitų veiksmų neturėtų keistis.
- Nenaudokite jos važiuodami įprastais keliais.

⚠ Įspėjimas

- Greičio kontrolės sistemą naudokite tik greitkeliuose ar autostradoje, kur keliai yra geros būklės.
- Nesinaudokite greičio valdymo sistema esant toliau nurodytoms kelio sąlygoms, nes valdymas bus nebeįmanomas ir tai gali sukelti avariją.
 - Kai pučia stiprus vėjas arba šoninis vėjas.
 - Kai yra transporto spūstys.
 - Kai važiuojate slidžiu, nuožulniu arba vingiuotu keliu.

Greičio valdymo sistemos jungiklis ir indikatorius

Greičio valdymo sistemos jungiklis

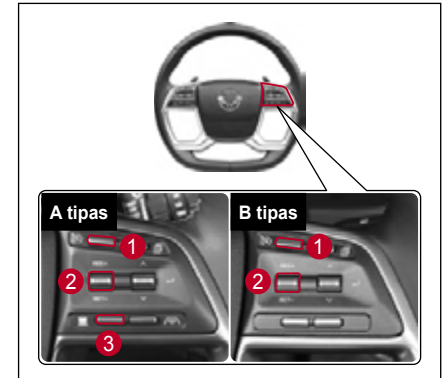

- 1 Greičio valdymo sistemos ON / OFF (įjungimo / išjungimo) jungiklis
- 2 Greičio valdymo svirtelė
RES+:
 - Greičio valdymo sistemos įjungimas iš naujo
 - Greičio didinimasSET-:
 - Važiavimo greičio nustatymas tempomatu
 - Greičio mažinimas
- 3 Saugaus atstumo nustatymo mygtukas

Greičio valdymo sistemos parengties / įjungimo ekranas

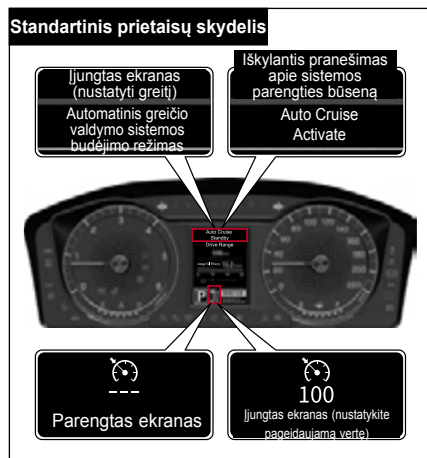
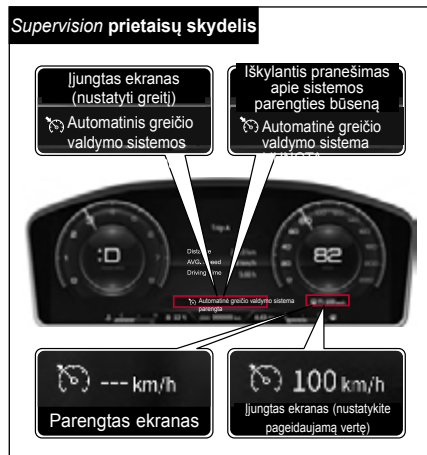

Automatinė greičio valdymo sistema PARENGTA

Pranešimas rodomas prietaisų skydelio skystųjų kristalų ekrane, o sistema įjungia automatinį greičio valdymo sistemos parengties režimą (READY MODE), kai paspaudžiamas greičio kontrolės jungiklis ON/OFF.

- Rodomas iškylantis pranešimas *Auto cruise READY*.
- Simbolis ir „--- km / val.“, nurodantis, kad sistema yra pasirengusi rodyti greitį.

Automatinė greičio valdymo sistema ĮJUNGTA

Kai greičio valdymo sistema veikia parengties režime ir nuleista greičio reguliavimo svirtis, prietaisų skydelio LCD ekrane rodomas šis pranešimas ir įjungta greičio valdymo sistema.

- Rodomas iškylantis pranešimas *Set Auto Cruise*.
- Simbolis ir nustatytas greitis, rodomas „100km / val.“

Greičio valdymo sistemą galima naudoti kai automobilis važiuoja maždaug 40 km / val. ar didesniu greičiu.

Greičio nustatymas greičio valdymo sistemoje

- 1 Paspauskite greičio valdymo sistemos ON / OFF jungiklį. READY indikatorius prietaisų skydelyje užsidega.
- 2 Nustatykite automobilio greitį taip, kad greičio valdymo sistema veiktų maždaug nuo 40 km / val. iki 180 km / val.
- 3 Nustatykite pageidaujamą važiavimo greitį pakeldami arba nuleisdami greičio valdymo sistemos greičio reguliavimo svirtelę RES+ arba SET- kryptimi. Nuo šiol automobilis važiuos nustatyto greičiu nespaudžiant akceleratoriaus pedalo.



! Įspėjimas

- Naudokitės šia funkcija tik susipažinę su greičio valdymo sistemos veikimo principais. Greitis greičio valdymo sistemoje turi būti nustatomas važiuojant. Netinkamai naudodamiesi arba visiškai nesusipažinę su šia sistema galite sukelti avariją.
 - Įjungę greičio palaikymo sistemą važiuodami, neįjunkite pavarų perjungimo svirtelės į N (neutralią) padėtį. Taip darydami galite sugadinti atitinkamą sistemą arba sukelti avariją.
 - Važiuodami fiksuotu greičiu kai įjungta greičio valdymo sistema, važiuokite saugiai, kad galėtumėte susidoroti su bet kokia situacija, kuri gali susidaryti kelyje, ir vairuokite automobilį tokiu būdu, kad galėtumėte paspausti stabdžių pedalą ir akceleratoriaus pedalą nedelsiant.
 - Išlaikykite saugų atstumą ir, prireikus, nuspauskite stabdžių pedalą.
 - Faktinis važiavimo įkalne ar nuokalne greitis gali šiek tiek skirtis nuo nustatyto greičio. Jei įmanoma, nesinaudokite greičio valdymo sistema važiuodami įkalne arba nuokalne.
- Norėdami saugiai važiuoti ir apsaugoti automobilio sistemą, naudokite stabdymą varikliu ir stabdžių pedalą važiuodami nuožulniu keliu.

! Atsargiai!

- Kol nenaudojate greičio valdymo sistemos, išjunkite READY indikatorius paspausdami greičio valdymo sistemos įjungimo / išjungimo jungiklį.

Pastaba

- Norėdami iš naujo nustatyti greitį greičio valdymo sistemoje, dar kartą atlikite veiksmus Nr. 2 ir Nr. 3, įjungę greičio valdymo sistemą.
- Išsamesnės informacijos apie kiekvienos automobilio sistemos eksploataavimo sąlygas ieškokite pateiktame turinyje.

Greičio valdymo sistemos greičio didinimo procesas

Kai greičio valdymo sistema įjungta

Norėdami padidinti nustatytą automobilio greitį važiuodami įjungę greičio valdymo sistemą, paspauskite greičio reguliavimo svirtį į viršų RES + kryptimi nenuspausdami akceleratoriaus pedalo.



- Vieną kartą trumpai paspaudus greičio reguliavimo svirtį, greitis padidėja 1 km / val.
- Paspaudus ir palaikius nuspaustą greičio valdymo svirtelę nustatytas automobilio greitis didėja tolygiai.

Kai neveikia greičio valdymo sistema

Toliau aprašyti veiksmai kaip įjungti greičio valdymo sistemą, kai ji nėra įjungta, ir padidinti nustatytą automobilio greitį.

- 1 Paspauskite greičio valdymo sistemos ON / OFF jungiklį. READY indikatorius prietaisų skydelyje užsidega.
- 2 Norėdami įjungti greičio valdymo sistemą, spauskite akceleratoriaus pedalą tol, kol automobilio greitis taps maždaug 40km / val. ar didesnis.
- 3 Kai pasieksite pageidaujamą nustatyti greitį, nustatykite jį spausdami greičio reguliavimo svirtelę RES+ arba SET- kryptimi. Spaudžiant ir laikant greičio valdymo svirtelę aukštyn SET+ kryptimi nustatytas automobilio greitis didinamas lėtai.
- 4 Nustatę greitį lėtai nukelkite koją nuo akceleratoriaus pedalo.

Nustatyto greičio didinimas etapais kai veikia greičio valdymo sistema.

Norėdami šiek tiek padidinti nustatytą greitį etapais kai veikia greičio valdymo sistema, atlikite toliau nurodytus veiksmus.

- Trumpai paspauskite greičio reguliavimo svirtį į viršų RES+ kryptimi (per 0,5 sekundės). Kiekvieną kartą pastumiant greičio reguliavimo svirtį, nustatytas automobilio greitis padidėja maždaug 1 km / val.
- Pavyzdžiui, jei norite padidinti nustatytą automobilio greitį maždaug 10 km / val., 10 kartų trumpai paspauskite greičio reguliavimo svirtį RES+ kryptimi.

Greičio sumažinimas greičio valdymo sistemoje

Kai greičio valdymo sistema įjungta

Norėdami sumažinti nustatytą automobilio greitį kai veikia greičio valdymo sistema, nuspauskite greičio reguliavimo svirtį SET- kryptimi žemyn, nespausdami stabdžių pedalo.



- Kiekvieną kartą trumpai pastumiant greičio reguliavimo svirtį žemyn, nustatytas automobilio greitis sumažėja maždaug 1 km / val.
- Nuolat spaudžiant žemyn ir laikant greičio reguliavimo svirtį, nustatytas automobilio greitis nuolat mažėja. Tačiau kai automobilio greitis tampa maždaug 40 km / val. ar mažesnis, greičio valdymo sistema išjungiasi.

Nustatyto greičio mažinimas etapais kai veikia greičio valdymo sistema.

Norėdami šiek tiek sumažinti nustatytą greitį etapais kai veikia greičio valdymo sistema, atlikite toliau nurodytus veiksmus.

- Trumpai paspauskite greičio reguliavimo svirtį į viršų SET- kryptimi (per 0,5 sekundės). Kiekvieną kartą pastumiant greičio reguliavimo svirtį, nustatytas automobilio greitis sumažėja maždaug 1 km / val.
- Pavyzdžiui, jei norite sumažinti nustatytą automobilio greitį maždaug 10 km / val., 10 kartų trumpai paspauskite greičio reguliavimo svirtį SET- kryptimi.

Greičio valdymo sistemos išjungimas

Kai, veikiant greičio valdymo sistemai pasirodo išjungimo signalas, greičio valdymo sistema išjungiasi (užsidega READY indikatorius).

Išjungimo sąlygos

- Kai nuspaudžiamas stabdžių pedalas.
- Kai greičio valdymo sistemos įjungimo / išjungimo jungiklis paspaudžiamas vieną kartą (atšaukite operaciją, kai jungiklis paspaudžiamas du kartus).
- Kai važiavimo metu pavarų perjungimo svirtelė nustatyta N (neutrallioje) padėtyje.

Kitos išjungimo sąlygos atsižvelgiant į automobilio būklę.

- Kai elektroninė stabilumo valdymo sistema (ESP) įjungta.
- Kai automobilis važiuoja maždaug 40km/ val., arba mažesniu greičiu.
- Kai vairavimo metu nuspaudžiamas stovėjimo stabdis.
- Kai sankabos pedalas nuspaudžiamas, norint perjungti (tik M / T).

- Kai greitis labai stipriai padidėja arba sumažėja (tik GSL).
 - Važiuojant 20 km / val. didesniu greičiu, nei nustatytas greitis.
 - Važiuojant 20 km / val. mažesniu greičiu, nei nustatytas greitis.
 - Važiuojant 4 ar daugiau minučių 140 km / val. greičiu.
- Kai greičio valdymo sistemos jungiklis veikia netinkamai.
- Kai aptinkamas neįprastas stabdžių sistemos signalas.
- Kai variklio apsisukimų dažnis yra maždaug 4 400 aps. / min. arba didesnis.

Jei neįvykdytos įprastos greičio valdymo sistemos išjungimo sąlygos, arba atsiranda nenutrūkstamų veikimo sutrikimų, išjunkite variklį, šiek tiek palaukite ir vėl paleiskite variklį. Sistema atstatoma, kad galėtumėte ją įjungti įprastu būdu.

Greičio valdymo sistemos įjungimas iš naujo

Kai greičio valdymo sistema išsijungia įsijungus greičio valdymo režimo signalui (užsidega READY indikatorius) ir greičio valdymo režimą galima atnaujinti.

Paspauskite greičio valdymo svirtelę aukštyn RES+ mygtuku, kai automobilio greitis yra apie 40 km/val. arba didesnis, o stabdžių ir akceleratoriaus pedalas yra nenuspaustas.



- Vėl įjungiamas paskutinį kartą nustatytas greitis, kuris buvo įsimintas prieš išjungiant greičio valdymo sistemą.
- AUTO CRUISE indikatorius prietaisų skydelyje užsidegs.

Išmanioji / adaptyvioji greičio valdymo sistema

Išmanioji greičio valdymo sistema

Ši sistema palaiko pastovų automobilio greitį, net jei vairuotojas nespaudžia akceleratoriaus pedalo ir stabdžių pedalo. Aptikus priekyje važiuojančią transporto priemonę, iki jos išlaikomas pastovus iš anksto nustatytas atstumas. Tai leidžia automobiliui važiuoti eismo juostos viduriu, valdant vairaratį (vairavimo jėgą).

Adaptyvioji greičio valdymo sistema

Ši sistema suteikia daugiau patogumo vairuotojui, kadangi palaiko pastovų automobilio greitį, net jei vairuotojas nespaudžia akceleratoriaus pedalo ir stabdžių pedalo. Aptikus priekyje važiuojančią transporto priemonę, iki jos išlaikomas pastovus iš anksto nustatytas atstumas.

Išmanioji greičio valdymo sistema parengta / ekranas įjungtas

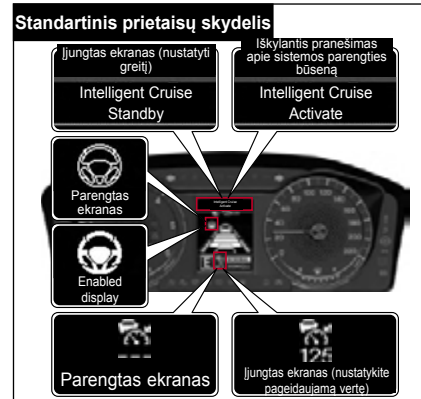

Išmanioji greičio valdymo sistema

Veikiant išmaniajai greičio valdymo sistemai (IACC), kai įvykdomos budėjimo sąlygos, pvz., nuspaudžiamas stabdžių pedalas, prietaisų skystųjų kristalų ekrane rodomi šie pranešimai, o išmanioji greičio valdymo sistema persijungia į budėjimo režimą.

- Rodomas iškylantis pranešimas *Intelligent cruise READY*.
- Simbolis ir „--- km / val.“, nurodantis, kad sistema yra pasirengusi rodyti greitį.

Išmaniosios greičio valdymo sistemos nustatymas (įjungta)

Kai išmanioji greičio valdymo sistema veikia parengties režime ir nuleista greičio reguliavimo svirtis, prietaisų skydelio LCD ekrane rodomas šis pranešimas ir įjungta greičio valdymo sistema.

- Rodomas iškylantis pranešimas *Intelligent cruise set*.
- Rodomas simbolis ir nustatytas greitis. Adaptvyvą greičio valdymo sistemą galima naudoti kai automobilis važiuoja maždaug 10km / val. ar didesniu greičiu.

Pastaba

- Šiame skyriuje pateiktas aprašymas pagrįstas išmaniaja greičio valdymo sistema. Vairaračio (vairaračio jėgos) valdymas neveikia kai veikia adaptyvioji greičio valdymo sistema.

Išmaniosios greičio valdymo sistemos įjungimas prietaisų skydelyje

- **Supervision prietaisų skydelis / standartinis prietaisų skydelis**

Atidarykite *Driving Assist Setting* → *Intelligent Adaptive Cruise Control*

(vairavimo pagalbos nustatymas → išmanioji greičio valdymo sistema)

po  (naudotojo nustatymai) prietaisų skydelyje ir pažymėkite langelį.

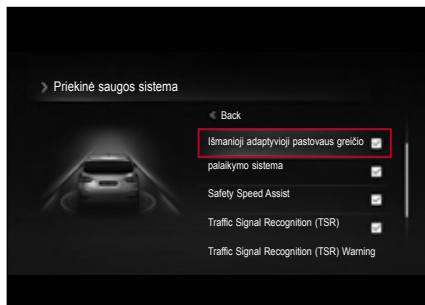

Išmaniosios greičio valdymo sistemos nustatymas

- 1 Paspauskite greičio valdymo sistemos ON / OFF jungiklį. Įsijungia išmanioji greičio valdymo sistema (IACC).
- 2 Nustatykite automobilio greitį išmaniosios greičio valdymo sistemos veikimo greičio diapazone.
 - Nustatykite greitį (30 km / val. ~ 180 km / val.)
 - Eksploatacinis greitis (0 km / val. ~ 150 km / val.)
- 3 Nuleiskite greičio pasirinkimo svirtį link SET-, kad įjungtumėte greičio valdymo sistemą.
 - Prietaisų skydelyje rodomas pranešimas *Intelligent cruise control set.*
 - Automobilis važiuos nustatytu greičiu nespaudžiant akceleratoriaus pedalo ir važiuos eismo juostos viduriu vairaračio valdymo pagalba (vairaračio jėgos).
 - Jei aptinkama priekyje važiuojanti transporto priemonė, Jūsų automobilis važiuos išlaikydamas nustatytą atstumą iki priekyje važiuojančios transporto priemonės.



Atsargiai!

- **Automobilio greitis gali sumažėti arba laikinai padidėti važiuojant įkalne ar nuokalne tol, kol veikia išmanioji greičio valdymo sistema.**

Greičio didinimas

Jei norite padidinti nustatytą greitį veikiant greičio valdymo sistemai, greičio nustatymo svirtį pastumkite aukštyn link RES+, nespausdami akceleratoriaus pedalo.



- Kiekvieną kartą trumpai paspaudus greičio pasirinkimo svirtį į viršų, greitis padidėja 5 km / val.
- Jei ilgą laiką spausite greičio reguliavimo svirtį į viršų, greitis padidės 10km / val. Kai svirtelė bus pakelta automobilio greitis nuolat didės. (Nustatytas greitis padidėja 10 kartų.)
- Galite nustatyti greitį iki 180 km / val.



Atsargiai!

- Kadangi pastūmus aukštyn ir palaikius greičio nustatymo svirtį automobilio greitis padidėja greitai, būkite atsargūs, atsižvelkite į situaciją kelyje.

Greičio mažinimas

Jei norite sumažinti nustatytą greitį veikiant greičio valdymo sistemai, greičio nustatymo svirtį pastumkite žemyn link SET-, nespausdami akceleratoriaus pedalo.



- Kiekvieną kartą trumpai paspaudus greičio pasirinkimo svirtį į apačią, greitis sumažėja 5 km / val.
- Jei paspausite žemyn ir palaikysite greičio pasirinkimo svirtį, greitis sumažėja 10 km / val. Nustatytas greitis nuolat mažėja, kai svirtis nuleidžiama. (Nustatytas greitis sumažėja 10 kartų.)
- Mažiausias greitis, kurį galima nustatyti yra 30 km / val.

Laikinas greičio didinimas

Nuspauskite akceleratoriaus pedalą norėdami laikinai padidinti automobilio greitį kai veikia išmanioji greičio valdymo sistema.

Galite laikinai padidinti automobilio greitį nedarydami įtakos nustatytam greičiui.

Norėdami vėl važiuoti nustatytu greičiu nukelkite koją nuo akceleratoriaus pedalo. Automobilis vėl važiuos anksčiau nustatytu greičiu.



Atsargiai!

- Jei spausite akceleratoriaus pedalą ilgiau nei apie 60 sekundžių, išmanioji greičio valdymo sistema nustos veikti.

Išjungimas

Jei toliau nurodyti išjungimo signalai aptinkami veikiant išmaniajai greičio valdymo sistemai (IACC), išmanioji greičio valdymo sistema (IACC) išsijungia. (Ijungiamas budėjimo režimas)

Išjungimo sąlygos

- Stabdant automobilį spaudžiamas stabdžių pedalas.
- Greičio valdymo sistemos įjungimo / išjungimo jungiklis paspaudžiamas vieną kartą (paspaudus du kartus, sistema išjungžiama).
- Jei akceleratoriaus pedalas spaudžiamas ilgiau nei apie 60 sekundžių.
- Veikia elektrinė automobilio padėties stabilumo kontrolės sistema (pvz., ESP, TCS ir ABS).
- Elektrinė automobilio padėties stabilumo kontrolės sistema išjungta (ESP OFF jungikliu).
- Pavarų svirtelė yra kitoje padėtyje nei D (važiavimo).
- Įjungta EPB (elektrinių stovėjimo stabdžių sistema).
- Atidarytos vairuotojo durys.
- Didžiausias adaptyviosios greičio valdymo sistemos greitis (180 km / val.) viršytas.
- Variklio greitis mažesnis kaip 350 aps. / min. arba didesnis nei 7000 aps. / min.

- 3-asis įspėjimas, AEBS (autonominės avarinės stabdžių) sistemos pritaikytas avarinis stabdymas.
- HDC (važiavimo nuo kalno valdymo sistema) veikia.
- Labai užterštas radaro jutiklio dangtis.

Kitos išjungimo sąlygos

- Priekyje nėra transporto priemonės kai variklis paleidžiamas po to, kai ji buvo išjungusi valdymo sistema.
- Veikiant automobilio stabdžių valdymo sistemai atstumas iki priekyje esančios transporto priemonės yra per didelis arba per mažas.
- Automobilio stabdymo sistema veikia dažnai.

Pastaba

- Jei prietaisų skydelyje rodomas pranešimas *Intelligent cruise control READY* (išmanioji greičio valdymo sistema parengta), kai įvykdytos išjungimo sąlygos, trumpam paspaudus greičio pasirinkimo svirtį link RES +, išmanioji greičio valdymo sistema vėl įjungžiama.

Jei išmanioji greičio valdymo sistema išjungta, patikrinkite situaciją kelyje ir važiavimo sąlygas. Papildomai paspauskite stabdžių pedalą, jei norite tinkamai sureguliuoti automobilio greitį.

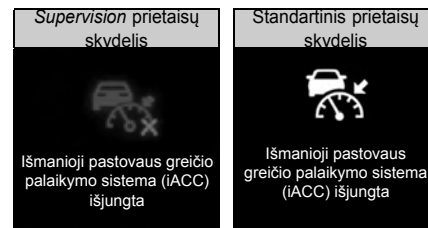

Pastaba

- Pranešimas rodomas kai išmanioji greičio valymo sistema išjungžiama netinkamai.

Ijungimas iš naujo

Jei išmanioji greičio valymo sistema išjungta (išmanioji greičio valdymo sistema parengta), galite ją įjungti.

Trumpai paspauskite greičio reguliavimo svirtį link RES +, kai automobilio greitis yra maždaug 10km / val. arba didesnis, nespausdami stabdžių pedalo ar akceleratoriaus pedalo.



- Nustatytas greitis bus toks, koks buvo nustatytas prieš išjungiant išmaniąją greičio valdymo sistemą.



Atsargiai!

- **Atnaujinant automobilio greitį galima greitai padidinti arba sumažinti iki nustatyto greičio prieš pat jį išjungiant. Prieš pradėdami važiuoti patikrinkite kelio sąlygas ir aplinką.**

Jei automobiliui stovint prietaisų skydelyje rodomas šis pranešimas, trumpai paspauskite greičio pasirinkimo svirtį aukštyn arba žemyn link RES + arba SET-.

Tuomet išmanioji greičio valdymo sistema bus atnaujinta.

Paspaudus akceleratoriaus pedalą išmanioji greičio valdymo sistema taip pat bus atnaujinama.



When front vehicle
departs, operate RES,
SET button or pedal

Išjungimas

Norėdami visiškai išjungti išmaniąją greičio valdymo sistemą (IACC) paspauskite greičio valdymo sistemos įjungimo / išjungimo jungiklį.

- Išmaniosios sistemos iškylantis pranešimas dingsta prietaisų skydelyje.

Jei nesinaudojate išmaniąja greičio valdymo sistema, išjunkite ją.



Atsargiai!

- **Jei spausite akceleratoriaus pedalą ilgiau nei apie 60 sekundžių, išmanioji greičio valdymo sistema nustos veikti.**



Įspėjimas

- Jei nesinaudojate išmaniaja greičio valdymo sistema, visada ją išjunkite.
- Visuomet nustatykite tokį išmaniosios greičio valdymo sistemos greitį, kokį leidžia įstatymai.
- Prieš naudodamiesi išmaniaja greičio valdymo sistema patikrinkite kelio sąlygas.
- Nenaudokite išmaniosios greičio valdymo sistemos esant šioms sąlygoms:
 - Netoli aukšto perdavimo stočių ir kelių mokesčių rinkliavos postuose.
 - Kai aplink kelią yra daug metalinių konstrukcijų, pavyzdžiui, statybviečių ir geležinių tunelių.
 - Jei kelio juostos ir apsauginiai turėklai yra arti vienas kito.
 - Kur nėra juostos, žyminčios automobilių stovėjimo vietą.
 - Važiuodami įkalne ar nuokalne su stačiu nuolydžiu.
 - Kai matomumas prastas tvyrant rūkui, lyjant lietui, snigui snigant ir t.t.
- Išmanioji greičio valdymo sistema skirta teikti pagalbą vairuotojui. Nenaudokite jo kaip saugos priemonės.
- Vairuotojas turi valdyti automobilį savo nuožiūra. Jei pasikliausite vien tik išmaniaja greičio valdymo sistema padidės nelaimingų atsitikimų pavojus.

Vairaračio (vairavimo jėgos) valdymo perspėjimas

Jei vairuotojas nelaiko rankomis vairaračio važiuodamas veikiant išmaniosios greičio valdymo sistemos vairaračio valdymo funkcijai, įspėjimas vairuotojui bus pateikiamas 3 etapais, o išmanioji greičio valdymo sistema nustos veikti.

Supervision prietaisų skydelis



Laikykite vairaračį rankomis.

Standartinis prietaisų skydelis



Laikykite vairaračį rankomis.

1 etapas: žinutė

- Rodoma įspėjamoji žinutė.



Laikykite vairaračį rankomis.



Laikykite vairaračį rankomis.

2 etapas: žinutė + signalas.

- Rodoma įspėjamoji žinutė ir skamba garso signalas.



Išmanioji pastovaus greičio palaikymo sistema (IACC) išjungta



Išmanioji pastovaus greičio palaikymo sistema (IACC) išjungta

3 etapas: žinutė + sistema išjungta.

- Rodomas pranešimas *Intelligent cruise control disabled* (išmanioji greičio valdymo sistema išjungta) ir tuo pačiu metu išjungjama vairaračio kontrolės sistema. Tačiau greičio valdymo sistema vis dar veikia.



Atsargiai!

- Jei vairuotojas vairaratį laiko nestipriai ir važiuodamas tiesiu keliu nepasuka jo nei kairėn, nei dešinėn, sistema gali nustatyti, kad vairuotojas nelaiko rankomis vairaračio ir pateikti įspėjimą.
- Įspėjimai laikyti rankomis vairaratį gali būti pateikiami pavėluotai, priklausomai nuo kelių sąlygų. Važiuodami visuomet laikykite rankomis vairaratį.



Atsargiai!

Vairaračio (vairavimo jėgos) valdymo sistema gali neveikti arba be reikalo įsijungti esant tokioms aplinkybėms:

- Jei sistema negali atpažinti eismo juostų lyjant, sningant, kylant dulkių debesims, dėl stovinčio vandens ir kitų kliūčių kelyje.
- Jei kelio juostos žymėjimo spalvą sunku atskirti nuo kelio spalvos.
- Jei eismo juostos ženklimas nėra aiškus ar išsityręs, arba vienoje pusėje yra 2 ar daugiau juostų linijų.
- Yra ir kitų ženklų, panašių į kelio juostas.

- Ant juostų žymėjimo linijų krenta šešėlis nuo vidurinių užtvartų, apsauginių turėklų, triukšmo barjerų sienų, pakelės medžių.
- Jei aplink yra kliūčių, pavyzdžiui, stulpelių.
- Jei eismas yra intensyvus dėl toje vietoje vykstančių statybų darbų, arba eismo srautams nukreipti naudojamos specialios priemonės.
- Jei eismo juostos staiga išnyksta, pavyzdžiui, sankryžoje.
- Jei automobilis važiuoja tam tikra kelio atkarpa, pavyzdžiui, greitkelio sankryža, kur juostų skaičius padidėja arba sumažėja.
- Jei eismo juosta yra per siaura arba per plati.
- Jei atstumas iki priekyje važiuojančios transporto priemonės yra per mažas arba priešais važiuojančios transporto priemonės ratas liečiasi su eismo juostos linija.
- Jei keliuose yra ir kitų kelio ženklų, pavyzdžiui, sankryžų žymėjimai, rodyklės, simboliai, kartu su juostos žymėjimais.
- Jei matomumas prastas tvyrant rūkui, lyjant lietuvi, snigui sningant ir t.t.
- Jei dėl blogo matomumo sunku atpažinti kitas transporto priemones ir pėsčiuosius.
- Jei sparčiai keičiasi apšvietimas, pavyzdžiui, įvažiuojant į tunelį ir iš jo išvažiuojant.

- Jei priekiniai žibintai neįjungti arba jų ryškumas per silpnas važiuojant nakties metu, arba automobilis važiuoja tuneliu.
- Jei važiuojate tik autobusams skirta eismo juosta arba šalia jos.
- Jei važiuojate stačiu šlaitu arba ties posūkiu.
- Jei dėl nelygaus kelio paviršiaus automobilis vibruoja važiuojant.
- Jei ant prietaisų skydelio yra šviesą atspindinčių objektų (pavyzdžiui, baltas popierius, veidrodis ir t.t.).
- Jei priekinis stiklas prieš kameros modulį yra padengtas ledu, sniegu, purvu ar šiukšlėmis.
- Jei ant priekinio stiklo susikaupusi rasa arba rūkas.
- Jei temperatūra aplink priekinio vaizdo kamerą yra per aukšta dėl tiesioginių saulės spindulių.
- Jei automobilis važiuoja link šviesos šaltinio.
- Jei saulės šviesa ar šviesa, krentanti iš gatvių žibintų ar artėjančio automobilio atspindi ant šlapio kelio paviršiaus.
- Jei važiuojate S formos kelio atkarpa.

Saugaus atstumo iki priekyje važiuojančio automobilio nustatymas

Jei priekyje važiuojanti transporto priemonė aptinkama, kai veikia išmanioji greičio valdymo sistema, ši sistema leidžia išlaikyti atstumą iki priekyje važiuojančios transporto priemonės.

Jei išmanioji greičio valdymo sistema veikia, ji išlaikys anksčiau nustatytą saugų atstumą. Jei reikia, paspauskite saugaus atstumo nustatymo mygtuką, kad pakeistumėte atstumą tarp transporto priemonių (saugų atstumą) 5 žingsniais.

Saugos atstumą nustatykite atsižvelgdami į esamą automobilio greitį.



5 etapas → 4 etapas → 3 etapas → 2 etapas → 1 etapas

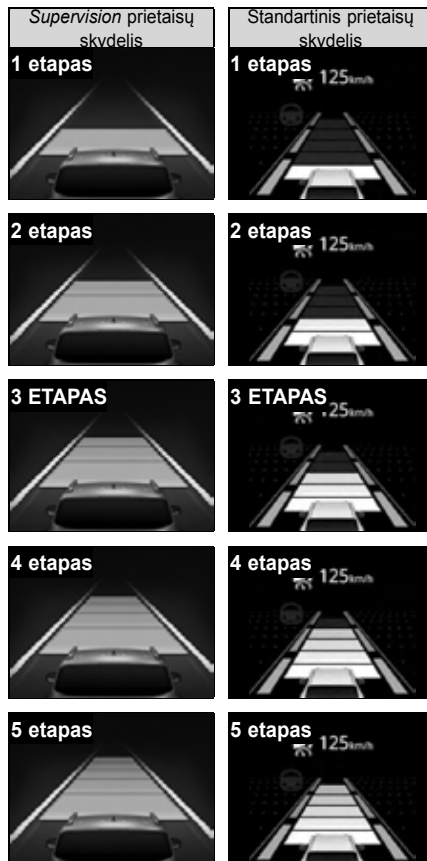

- Jei priekyje nėra transporto priemonės, automobilis važiuos greičiu, nustatytu išmaniojoje greičio valdymo sistemoje.
- Kai priekyje važiuojanti transporto priemonė padidina greitį ir atstumas tarp transporto priemonių padidėja, Jūsų automobilis padidins greitį tik iki nustatyto greičio ir tada važiuos pastoviu greičiu.

Perspėjimas apie situaciją priekyje



Jei veikiant išmaniajai greičio valdymo sistemai atstumas iki priekyje važiuojančios transporto priemonės yra toks mažas, kad gali įvykti susidūrimas, arba priekyje važiavusi transporto priemonė persirikiavo į kitą eismo juostą, pranešimas bus rodomas prietaisų skydelyje.

- Jei turite naudotis stabdžių pedalu ar vairaračiu, nedelsdami sumažinkite automobilio greitį arba pakeiskite kryptį.

Atsargiai!

- **Jei priekyje važiavusios transporto priemonės nebeatote, nes ji persirikiuoja į kitą eismo juostą ir pan., kai Jūs važiuojate nedideliu greičiu išlaikydami pastovų atstumą iki priekyje važiuojančios transporto priemonės, galite susidurti su naujai pasirodžiusia transporto priemone ar objektu.**

Pradėjimas važiuoti perpildytose vietose

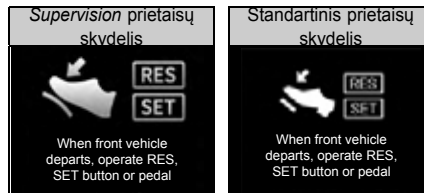

Kai išmanioji greičio valdymo sistema veikia spūstyse, vairuokite automobilį išlaikydami pastovų atstumą iki priekyje važiuojančios transporto priemonės. Paspauskite akceleratoriaus pedalą, trumpai paspauskite greičio pasirinkimo svirtį link RES +, arba trumpai nuleiskite ją link SET -, kad vėl paleistumėte variklį po 3 sekundžių po to, kai automobilis sustojo dėl priekyje esančios transporto priemonės.

Priekinis nustatymo jutiklis (priekinis radaras + priekinė kamera)

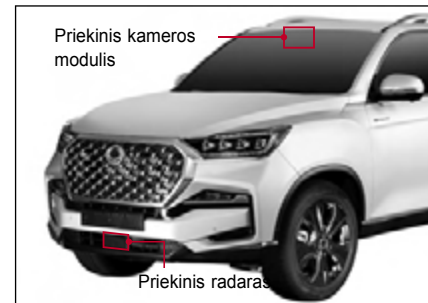

Priekinis radaras

Jutiklis nustato priekyje esančią transporto priemonę ir leidžia Jūsų automobiliui išlaikyti pastovų atstumą iki priekyje esančios transporto priemonės. Jei aplink priekinį jutiklį yra sniego, lietaus lašų ar pašalinių daiktų, jutiklio veikimas gali pablogėti, o išmanioji greičio valdymo sistema gali neveikti arba gali būti laikinai išjungta. Plotas aplink priekinį radaro jutiklį visuomet turi būti švarus.

Priekinė kamera

Kamera nustato eismo juosta prieš automobilį priekinio kameros modulio jutiklio (FCM) pagalba, padėdama automobiliui važiuoti eismo juostos viduriu, kai veikia išmanioji greičio valdymo sistema. Plotas aplink priekinę kamerą visuomet turi būti švarus.



⚠ Atsargiai!

- Plotas aplink aplink priekinį aptikimo jutiklį turi būti švarus ir niekada nedėkite jokių priedų (valstybinio numerio ženklų lipduko ir t.t.).
- Būkite atsargūs, kad nepažeistumėte jutiklio plaudami aukšto slėgio vandens srove arba, kad plaunant automobilį ant jo nepatektų vanduo.
- Nuplovę automobilį sausai nuvalykite drėgmę aplink jutiklį.
- Saugokite priekinę kamerą nuo smūgių. Tai gali neigiamai paveikti jutiklio veikimą.
- Naudokite tik originalius jutiklius.
- Nedažykite priekinio buferio patys.

Transporto priemonę aptikti sunku šiomis aplinkybėmis:

- Važiuojant stačiu šlaitu arba ties posūkiu.
- Jei dėl nelygaus kelio paviršiaus automobilis vibruoja važiuojant.
- Jei automobilis arba pėsčiasis staigiai atsiranda prieš Jūsų automobilį.
- Jei yra artėjanti arba atbuline eiga važiuojanti transporto priemonė.
- Jei yra neįprastos formos transporto priemonė.
- Jei automobilis važiuoja arti vienos šoninės juostos.
- Jei automobilis važiuoja labai mažu greičiu arba staiga sumažina greitį.
- Jei transporto priemonė stovi.
- Jei važiuoja transporto priemonė, kurios užpakalinė dalis yra siaura (priekaba, motociklas, dviratis ir kt.)
- Jei automobilis važiuoja siauru keliu arba labai vingiuotu keliu.
- Jei sukamas vairaratis.
- Jei priekinė automobilio dalis yra pakilusi dėl per sunkaus krovinio bagažo skyriuje.
- Jei pašalinis daiktas įstrigo jutiklyje sningant, lyjant, iškritus rūkui ir kt.
- Jei transporto priemonė, kuri juda arba stovi statmenai Jūsų automobilio važiavimo kryptčiai.

⚠ Atsargiai!

- Šiomis aprašytais aplinkybėmis sistema gali neatpažinti priekyje važiuojančios transporto priemonės. **Būtina ypatinga priežiūra. Visada būkite atsargūs, kai transporto priemonių srautas yra didelis ir, jei reikia, sumažinkite automobilio greitį paspausdami stabdžių pedalą.**

Priekyje esantis pėsčiasis nebuvo aptiktas

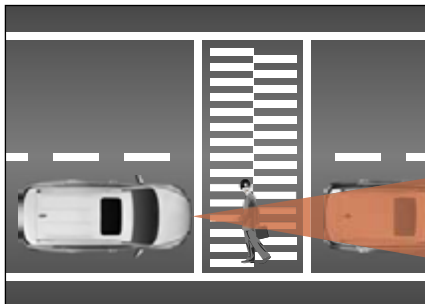

- Išmanioji greičio valdymo sistema gali nenustatyti žmonių.
- Jei važiuojate išlaikydami atstumą tarp transporto priemonių, o priešais Jūsų automobilį pasirodo pėsčiasis, gali susidaryti pavojinga situacija.

Vingiuotas kelias



- Sistema gali neatpažinti priekyje toje pačioje juostoje vingiuotame kelyje važiuojančios transporto priemonės ir staiga padidinti automobilio greitį iki nustatyto greičio.
- Jei staiga aptinkama priekyje važiuojanti transporto priemonė, Jūsų automobilio greitis gali staiga sumažėti.
- Visada būkite atsargūs, kai transporto priemonių srautas yra didelis ir, jei reikia, sumažinkite automobilio greitį paspausdami stabdžių pedalą.



- Gali būti nustatyta transporto priemonė, važiuojanti kita eismo juosta ir tai gali turėti įtakos Jūsų automobilio greičiui. Visada būkite atsargūs kai transporto priemonių srautas yra didelis ir sumažinkite automobilio greitį, paspausdami stabdžių pedalą.
- Patikrinkite aplink Jus esančias eismo sąlygas, tada paspauskite akceleratoriaus pedalą, kad išvengtumėte nereikalingo greičio mažinimo.

Važiuojant į kalną arba į pakalnę

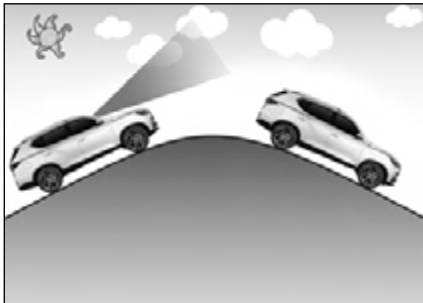

- Automobilis gali greitai įsibėgėti iki vairuotojo nustatyto greičio, neatpažindamas transporto priemonės, esančios priekyje, toje pačioje juostoje, kai važiuojate į kalną arba į pakalnę.
- Jei staiga aptinkama priekyje važiuojanti transporto priemonė, Jūsų automobilio greitis gali staiga sumažėti.
- Visada būkite atsargūs, kai greitkelyje transporto priemonių srautas yra didelis, ir prirėkus sumažinkite automobilio greitį nuspausdami stabdžių pedalą.

Persirikiavimas į kitą eismo juostą

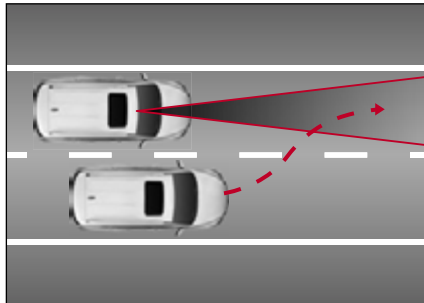

- Kai transporto priemonė važiuoti šalia Jūsų esančioje juostoje, įvažiuoja į tą pačią eismo juostą, kuria Jūs važiuojate, sistema gali neatpažinti šios transporto priemonės tol, kol ji nepateks į jutiklio aptikimo zoną.
- Visada būkite atsargūs, nes jutiklis gali aptikti į Jūsų eismo juostą įvažiuojančią transporto priemonę per vėlai.
- Kai į eismo juostą įvažiuojančios transporto priemonės greitis yra mažesnis už Jūsų važiavimo greitį, sumažinkite savo automobilio greitį ir išlaikykite saugų atstumą.
- Važiokite nustatytu greičiu, kad išlaikytumėte atstumą iki priekyje važiuojančios transporto priemonės, kai įvažiuojančios transporto priemonės greitis yra didesnis nei važiavimo greitis.

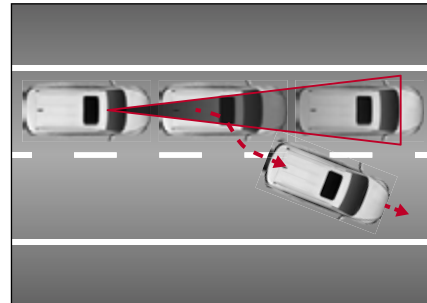

- Jei priekyje važiuoti transporto priemonė persirikiuoja į kitą eismo juostą ir pan., būkite atsargūs nes sistema negali aptikti kitos, priekyje važiuojančios transporto priemonės, ir gali įvykti susidūrimas.

Priekyje važiuojančios transporto priemonės nustatymas

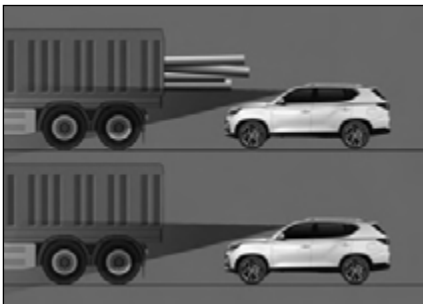

- Būkite dėmesingi kai važiuojate už transporto priemonės, kuri gabeną krovinį, didesnį nei kroviniui skirta vieta ir išsikišusį už transporto priemonės, arba jei transporto priemonės prosvaiva yra didelė, kadangi AEBS (automatinė avarinė stabdžių sistema) gali neveikti tinkamai.



Įspėjimas

- Jei susidaro avarinė situacija visada sustabdykite automobilį paspausdami stabdžių pedalą.
- Visuomet laikykitės saugaus atstumo. Jei važiuodami dideliu greičiu nustatysite nedidelį atstumą iki priekyje važiuojančios transporto priemonės, gali kilti labai pavojinga situacija, pavyzdžiui, susidūrimas su priekyje važiuojančia transporto priemone.
- Adaptyvioji greičio valdymo sistema tinkamai neveikia jei priekyje yra stovinčios transporto priemonės, staiga sustojančios transporto priemonės, pėstieji, priešingose pusėse atvažiuojančios transporto priemonės ir kt. Vairuotojas visada turėtų būti atsargus, žiūrėti į priekį ir reaguoti į nenumatytas aplinkybes.
- Jei priekyje važiuojanti transporto priemonė dažnai persirikiuoja iš vienos eismo juostos į kitą, jutiklio atpažinimo reakcijos greitis gali būti lėtesnis. Vairuotojas visada turėtų būti atsargus, žiūrėti į priekį ir reaguoti į nenumatytas aplinkybes.
- Adaptyvioji greičio valdymo sistema skirta tik teikti pagalbą vairuotojui, tai nėra saugumą garantuojanti sistema. Vairuotojo atsakomybė - saugiai ir dėmesingai valdyti automobilį.



Įspėjimas

- Vairuotojas visada turėtų atsižvelgti į adaptyvios greičio valdymo sistemos nustatytą greitį ir atstumą iki priekyje važiuojančios transporto priemonės.
- Visada išlaikykite saugų atstumą tarp Jūsų automobilio ir priešais Jus važiuojančios transporto priemonės. Sumažinkite automobilio greitį paspausdami stabdžių pedalą, jei reikia.
- Adaptyvioji greičio valdymo sistema negali atpažinti sudėtingų eismo sąlygų, todėl visada turėtumėte būti atsargūs kai ji veikia, o pavojingose situacijose vairuotojas privalo asmeniškai sureguliuoti automobilio greitį.
- Prieš naudodamiesi adaptyviąją greičio valdymo sistema, būtinai perskaitykite ir susipažinkite su informacija apie ją, pateikta naudotojo vadove.



Atsargiai!

- Adaptyviąją greičio valdymo sistemą akimirksniu gali išjungti stiprios elektromagnetinės bangos.

Stabdžių sistema

Įspėjamosios lemputės ir indikatoriai, susiję su stabdžių sistema



ABS įspėjamoji lemputė



Stabdžių įspėjamoji lemputė



EBD įspėjamoji lemputė



ESP įspėjamoji lemputė



ESP OFF indikatorius



HDC indikatorius



AUTO HOLD indikatorius

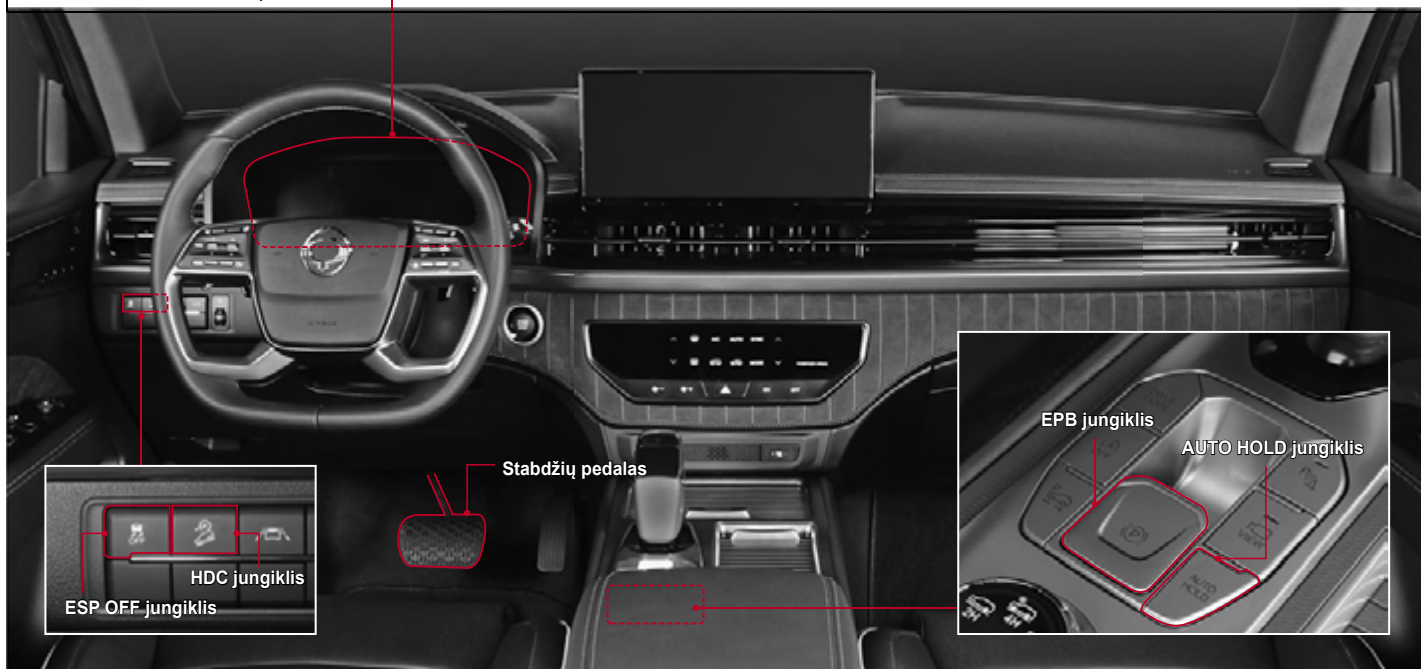

Stabdžių pedalas

Nuspaudę stabdžių pedalą galite sumažinti automobilio greitį ir sustabdyti automobilį.

Jei stabdžių pedalas ilgą laiką naudojamas važiuojant ilgomis nuokalnėmis, jo veikimas gali susilpnėti dėl stabdžių sistemos perkaitimo, dėl to sumažėja stabdymo efektyvumas ir gali kilti avarija.

Važiuodami ilgomis nuokalnėmis stabdykite varikliu, įjunkite žemesnę pavarą kartu spausdami stabdžių pedalą.



Atsargiai!

- **Tinkamai sumažinkite automobilio greitį stabdydami varikliu jei važiuojate slidžiu, apledėjusius ar apsnigtu keliu.**

Kas yra stabdymo galios sumažėjimo reiškinys?

Šis reiškinys yra stabdymo galios sumažėjimas, atsirandantis dėl sumažėjusios trinties jėgos, kurią sukelia padidėjusi stabdžių trinties paviršiaus temperatūra, kai ilgai važiuojate į pakalnę ir naudojate stabdžius per dažnai.

Kas yra garų užrakto reiškinys?

Garų užrakto reiškinys yra būseną, kai važiuojant ilgą nuokalnę automobilis dažnai stabdomas ir burbuliukai susidaro stabdžių skystyje, esančiame rato cilindre arba hidraulinių stabdžių vamzdelyje, todėl negalima perduoti tinkamo hidraulinio slėgio ir stabdžių sistema tinkamai neveikia net ir nuspaudus stabdžių pedalą.



Įspėjimas

Patikrinkite, ar pedalo eigos kelyje nėra pašalinių daiktų.



- **Prieš vairuodami automobilį patikrinkite ar stabdžių pedalo arba akceleratoriaus pedalo eigos kelyje nėra pašalinių daiktų. Jei po pedalu yra tuščia skardinė ar kitoks daiktas, jis gali kliudyti pedalo eigai ir sukelti avariją. Patikrinkite prieš pradėdami vairuoti.**

Stabdžių kaladėlių / diskų tikrinimas ir keitimas

Stabdžių kaladėles ir diskus tikrinkite kiekvieną kartą nuvažiuavę 10.000 km ir, jei reikia, pakeiskite. Kai keičiate stabdžių kaladėles, tuo pat metu pakeiskite kairę ir dešinę kaladėles.

Stabdžių kaladėlių ir diskų keitimo laikas priklauso nuo vairuotojo vairavimo būdo.



Įspėjimas

- Jei paspausdami stabdžių pedalą girdite **nejprastą garsą, rekomenduojame patikrinti automobilį ir atlikti jo techninę priežiūrą KG Mobility įgaliotame techninės priežiūros centre. To nepadarius stabdžių sistema gali neveikti ir sukelti avariją.**

Jei stabdžių sistema neveikia

Jei spaudžiant stabdžių pedalą automobilio greitis nemažėja, kiek įmanoma sumažinkite automobilio greitį stabdydami varikliu ir lėtai įjunkite stovėjimo stabdį.

ABS (stabdžių antiblokavimo sistema)

Jei staigiai stabdote arba stabdote važiuodami slidžiu keliu, automobilis ir toliau slysta į priekį, tačiau ratai užsiblokuoja, o ne sukasi. Tokiu atveju vairuoti gali būti neįmanoma arba automobilis gali pradėti sukstis ir sukelti avariją.

Tokiu atveju ABS tinkamai kontroliuoja ratų užrakto sistemą, kad išlaikytų vairavimo jėgą ir pagerintų automobilio vairavimo stabilumą.

Įprastomis važiavimo sąlygomis automobilio, kuriame sumontuota ABS, stabdžių sistema veikia taip pat, kaip ir įprastos transporto priemonės stabdžių sistema.



Įspėjimas

- **ABS sistema apsaugo nuo ratų užsiblokavimo ir neleidžia vairuoti automobilio kai jis yra stabdomas. Todėl ABS sistema nedaro didelės įtakos stabdymo atstumui.**
- **Kai veikia ABS sistema ir sukuriama stabdymo jėga, stabdymo kelias gali būti ilgesnis arba trumpesnis nei automobilio, kuriame nėra ABS sistemos, stabdymo atstumas priklauso nuo kelio paviršiaus būklės.**
- **Staigiai stabdydami, stipriai spauskite stabdžio pedalą tol, kol automobilis visiškai sustos. Niekada nenuimkite kojos nuo pedalo ir nespaudinėkite pedalo dažnai.**
- **Net jei automobilyje sumontuota ABS sistema, ji negali užkirsti kelio automobilio slydimo pavojui. Būtinai laikykitės tinkamo saugaus atstumo iki priekyje važiuojančios transporto priemonės ir slidžiu keliu važiuokite nedideliu greičiu.**



Atsargiai!

- Automobilis, kuriame sumontuota ABS sistema, atlieka saviagnostikos funkciją, kad patikrintų, ar sistema veikia tinkamai paleidus variklį ir vairuojant automobilį. Šio proceso metu hidraulinis slėgis priverstinai perduodamas į vidinę hidraulinę sistemą ir atitinkamai veikia variklis, todėl stabdžių pedale gali girdėtis garsas ir jaustis vibracija. Tai reiškia, kad ABS sistema veikia gerai.
- Kai veikia ABS sistema, kartu su triukšmu galite jausti virpesį stabdžių pedale. Tai yra normalus reiškinys, atsirandantis, kai veikia ABS sistema.

ABS įspėjamoji lemputė



Ši įspėjamoji lemputė užsidega, kai START / STOP jungiklis yra ON padėtyje, ir užgęsta, jei sistema veikia tinkamai.



Įspėjimas

- Jei ABS įspėjamoji lemputė užsidega paleidus variklį arba įsijungia važiuojant, tai rodo, kad su ABS susijusi sistema veikia netinkamai, o ABS sistema neveikia ir įjungiamo tik normali stabdymo funkcija. Rekomenduojame nedelsiant patikrinti automobilį *KG Mobility* įgaliotame techninės priežiūros centre.

Elektroninė stabdžių galios paskirstymo sistema (EBD)

EBD sistema efektyviai paskirsto stabdymo jėgą priekiniams ir galiniams ratams kontroliuodama stabdžių slėgį elektroniniu būdu, kai nuspaudžiamas stabdžių pedalas.

EBD sistema įjungiamo, kai greičio skirtumas tarp greičiausio priekinio rato ir lėčiausio galinio rato yra maždaug 1 km / val., ar didesnis ir ji išjungiamo, kai veikia ABS.

EBD įspėjamoji lemputė



Jei ABS įspėjamoji lemputė ir stabdžių įspėjamoji lemputė užsidega tuo pačiu metu, yra sutrikusi EBD (elektroninė stabdžių jėgos paskirstymo) sistema. (Nėra atskiros EBD sistemos įspėjamosios lemputės.)



Atsargiai!

- Jei užsidega EBD įspėjamoji lemputė, rekomenduojame patikrinti automobilį *KG Mobility* įgaliotame techninės priežiūros centre.

Avarinio stabdymo signalas (ESS)*

ESS funkcija praneša apie pavojingą situaciją iš paskos važiuojančios transporto priemonės vairuotojui, kadangi greitai pradeda mirksėti avarinio stabdymo lemputė staigiai stabdant arba kai ABS sistema veikia važiuojant.

The ESS funkcija veikia kai automobilis važiuoja 50 km / val. arba didesniu greičiu ji veikia tokia seka: *Input ESS signal* → *Operate emergency braking light* → *Operate the hazard warning lamp* (įvesties ESS signalas → įjungti avarinį stabdymo signalą → įjungti pavojaus signalo lemputę).

Pastaba

- Jei įsijungia pavojaus žibintai ESS funkcija neveikia.

Įjungimo ir išjungimo sąlygos

	Avarinės stabdžių šviesos
Veikimo sąlygos	<ul style="list-style-type: none">• Kai automobilis važiuoja 50 km / val. arba didesniu greičiu.• Kai staigiai stabdoma, kai automobilio greičio mažėjimas yra 6,5 m / s² ar didesnis.• Kai stabdymo metu veikia ABS sistema.
Išjungimo sąlygos	<ul style="list-style-type: none">• Jei automobilyje nėra ESS.• Kai įjungiami pavojaus signalo lemputė.• Kai ABS operacija bus baigta.

	Pavojaus signalo lemputė
Veikimo sąlygos	<ul style="list-style-type: none">• Jei automobilio greitis yra 50km / val., ar mažesnis tuo metu, kai išsijungia pavojaus signalo indikatorius (išjungtas).• Jei pavojaus signalo lemputė mirksi 10 sekundžių.
Išjungimo sąlygos	<ul style="list-style-type: none">• Kai įjungiami pavojaus signalo lemputė.• Praėjus 10 sekundžių po to, kai įsijungė pavojaus signalo lemputė.• Kai automobilio greitis padidėja 10 km / val. ar daugiau, įsijungus pavojaus signalo lemputei.

Elektroninė stabilumo valdymo sistema (ESP)*

ESP sistema yra papildoma važiavimo saugos sistema, kontroliuojanti kiekvieno rato stabdymą arba variklio galią, kad būtų galima išlaikyti automobilio stabilumą kai jis tampa nestabilus, pavyzdžiui, greitai atliekant posūkį, taip padedant vairuotojui išvengti pavojingos situacijos.

- ESP funkcija įjungiama tik tada, kai automobilis tampa ypač nestabilus, o esant normalioms važiavimo sąlygoms ji nėra įjungžiama. Galite pamatyti, kad ji įjungžiama jei mirksi ESP indikatorius prietaisų skydelyje.

ESP indikatorius / įspėjamoji lemputė



- Indikatorius mirksi: kai įjungžiama elektroninė stabilumo valdymo sistema (ESP).
- Užsidega įspėjamoji lemputė: kai elektroninė stabilumo valdymo sistema (ESP) veikia netinkamai.

⚠ Atsargiai!

- Jei mirksi ESP indikatorius važiuokite lėtai, nedidindami greičio.
- Jei užsidega ESP įspėjamoji lemputė, rekomenduojame apsilankyti artimiausiame *KG Mobility* įgaliotame automobilių aptarnavimo centre ir patikrinti automobilį.

Pastaba

- Pavojaus įspėjamoji lemputė mirksi maždaug 10 sekundžių, kad už Jūsų automobilio arba šalia važiuojančios transporto priemonės vairuotojas galėtų iš anksto pasiruošti ir imtis veiksmų, jei staigiai stabdote automobilį, kai jo greitis yra 50 km / val. ar didesnis, arba veikia ABS sistema. (Avarinio stabdymo signalas)

ESP OFF indikatorius



Išjungus ESP, nuspaužiant ir palaikant nuspaužtą ESP OFF jungiklį (3 sekundes ar ilgiau), indikatorius įsijungia.

⚠ Atsargiai!

- Jei dega ESP OFF indikatorius, net jei neišjungėte ESP funkcijos, rekomenduojame apsilankyti įgaliotame *KG Mobility* automobilių techninės priežiūros centre ir patikrinti automobilį.

Pastaba

- 3 sekundes paspaudus ir palaikius ESP OFF jungiklį įsijungia ESP OFF indikatorius ir AEBS OFF indikatorius tuo pačiu metu, o ESP ir AEBS funkcija yra išjungžiamos.

Reiškinys, atsirandantis kai įjungiama ESP sistema.

Jei ESP įjungiama atliekant posūkį siaurame kelyje, ESP kontroliuoja kiekvieną ratą, todėl galite jausti, kad stabdomas atitinkamas ratas, o dėl hidraulinio slėgio pasikeitimo sistemos viduje gali atsirasti stabdžių pedalo vibracija ir girdėtis triukšmas.

Variklio sūkių skaičius gali nepadidėti dėl variklio galios valdymo funkcijos, jei paspausite akceleratoriaus pedalą.

Kada reikia išjungti ESP funkciją

Jei kairysis ir dešinysis varantieji ratai nuolat slidinėja važiuojant snieguotu keliu ar apledėjusiu keliu, siekiant suaktyvinti variklio varomąją jėgą įjungiama ESP funkcija. Atitinkamai, variklio sūkių dažnio negalima padidinti net nuspaudus akceleratoriaus pedalą, taip neleidžiant Jums vairuoti automobilio.

Tokiu atveju išjunkite ESP funkciją, kad atkurtumėte variklio varomąją jėgą ir galėtumėte vairuoti automobilį.

- Norėdami išjungti ESP funkciją, paspauskite ir palaikykite nuspaustą ESP OFF jungiklį (3 sekundes ar ilgiau). ESP OFF indikatorius prietaisų skydelyje įsijungia ir ESP funkcija yra išjungta.
- Dar kartą paspaudus ESP OFF jungiklį, įjungiama ESP funkcija.



Įspėjimas

- Kol ESP veikia, nespauskite ESP OFF jungiklio. Jei išjungsitė ESP funkciją, spausdami ESP OFF jungiklį staigiai įsibėgėdami ar atlikdami staigų posūkį, automobilis gali staiga paslysti ir sukelti labai pavojingą situaciją. Norėdami išjungti ESP funkciją, paspauskite ESP OFF jungiklį tik tada, kai vairuojate automobilį tiesiu lygiu keliu ir važiuojate fiksuotu greičiu.

Pastaba

Automobiliuose, kuriuose yra ESP, taip pat yra įvairių pagalbinių funkcijų, skirtų pagerinti automobilio vairavimo saugumą. Tipiškos funkcijos nurodytos toliau.

- **BAS (pagalbinė stabdžių sistema)**
BAS funkcija nustato situaciją, kurios metu reikia staigiai stabdyti automobilį ir padidina stabdžių slėgį, jei vairuotojas negali nuspausti stabdžių pedalo iki galo tokioje situacijoje.
- **ARP (aktyvi apsauga nuo apvirtimo)**
ARP yra papildoma saugos funkcija, padedanti automobiliui išlaikyti stabilumą prieš įsijungiant ESP, kai automobilis važiuoja labai nestabiliai.

Atsargiai!

- ESP yra tik automobilio vairavimo pagalbinė sistema ir ji negali valdyti automobilio. Nepasikliaukite vien tik šia sistema ir vairuokite saugiai.
- Jei įsijungia ESP (ESP indikatorius mirksi), tai reiškia, kad automobilis važiuoja nestabiliai. Tokiu atveju sumažinkite automobilio greitį ir vairuokite saugiai.
- ESP neįjungiama jei automobilis važiuoja atbuline eiga.
- Nevažiuokite iš karto kai paleidote variklį. Jei pradėsite važiuoti automobiliu praėjus 2 sekundėms po variklio paleidimo, ESP saviagnostikos funkcija neveikia, o važiavimo metu ESP įjungžiama ankstyvoje stadijoje, todėl gali užsidegti ESP įspėjamoji lemputė, pasigirsti įspėjamasis signalas ir gali būti stabdomas kiekvienas automobilio ratas.
- Įjungus ARP funkciją variklio ir kiekvieno rato stabdymas kontroliuojamas galingiau, palyginti su įprastu ESP režimu, todėl automobilio greitis gali greitai sumažėti arba gali būti taikoma stipri kiekvieno rato stabdymo jėga, todėl vairavimo būklė tampa nestabili.
- Kai veikia ESP, dėl pasikeitusio hidraulinio slėgio įrenginio viduje, galite jausti stabdžių pedalo ir kitų susijusių įrenginių vibraciją ir skleidžiamus garsus.
- Automobilyje, kuriame yra ESP galite jausti nestiprią vibraciją, kai sistemai atliekama saviagnostikos funkcija, tai yra normalus reiškinys, nereiškiantis gedimo.

Važiavimo nuo kalno pagalbos sistema (HDC)

HDC yra sistema, kuri automatiškai mažina automobilio greitį, kad vairuotojas galėtų vairuoti automobilį nedideliu greičiu nenuspausdamas stabdžių pedalo ir kai vairuotojas ketina važiuoti stačia nuokalne nedideliu greičiu.

Šiam automobiliui taikoma kintamo tipo HDC lanksčiai veikia važiuojant nuo 5 km / val. iki 30 km / val. greičiu, atsižvelgiant į aplinką aplink automobilį (stabdžių ir akceleratoriaus pedalo veikimo būseną).

Įspėjimas

- Nenaudokite HDC funkcijos važiuodami paprastais keliais. HDC funkcija yra skirta važiuoti nuokalne, o naudojant ją lygiame kelyje, gali įvykti susidūrimas su kita transporto priemone.

HDC funkcijos įjungimas / išjungimas

- Paspaudus HDC jungiklį, prietaisų skydelyje įsijungia žalias HDC indikatorius, o HDC funkcija yra parengties būsenoje.
- Dar kartą paspaudus HDC jungiklį, HDC indikatorius išjungiamas ir HDC funkcija išjungžiama.

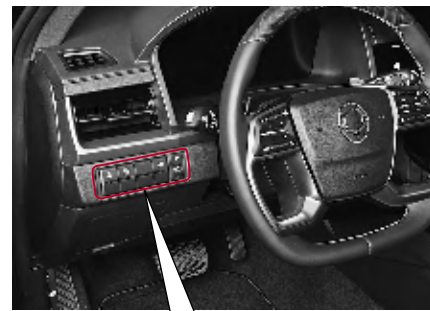

HDC indikatorius / įspėjamoji lemputė



- Užsidega žalios spalvos indikatorius: HDC yra pasirengimo būsenoje.
- Žybcioja žalias indikatorius: HDC sistema veikia.
- Užsidega raudona įspėjamoji lemputė: HDC sistema perkaito ir veikia netinkamai.



Atsargiai!

- Kai užsidega raudona įspėjamoji lemputė, HDC funkcija neįjungiama.
- Jeigu dega raudonas HDC indikatorius, reiškia HDC sistema perkaitusi arba sugedusi. Jei raudonas HDC indikatorius šviečia net tinkamai atvėsinus su HDC susijusį įrenginį, rekomenduojame kreiptis į *KG Mobility* įgaliotą aptarnavimo centrą ir patikrinti automobilį.

HDC įjungimo sąlygos

- Kai HDC funkcija įjungta (šviečia žalias HDC indikatorius).
- Esant tam tikram nuolydžio laipsniui ar aukštesniam ir važiavimo greičio diapazonui (maždaug 2 km / h ~ 50 km / h).

- Kai ESP funkcija (įskaitant BAS funkciją) neįjungta.

HDC išjungimo sąlygos

- Kai HDC funkcija išjungta (žalias HDC indikatorius išsijungia).
- Nuolydžio laipsnis žemiau HDC veikimo sąlygos.
- Kai automobilio greitis yra mažesnis nei 2 km/val. arba didesnis 50 km/val.
- Kai važiavimo nuo kalno valdymo sistema (HDC) veikia netinkamai.
- Kai važiavimo nuo kalno valdymo sistema (HDC) perkaito.
- Kai vairuotojas nuspaudžia stabdžių arba akceleratoriaus pedalą.

Pastaba

- Kol veikia HDC funkcija, vairuotojas gali padidinti arba sumažinti automobilio greitį (maždaug 5–30 km / val.) paspausdamas stabdžių pedalą arba akceleratoriaus pedalą. Jei automobilio greitis yra didesnis nei maždaug 70 km / val., HDC funkcija išsijungia.

Važiavimo nuo kalno valdymo sistemos (HDC) veikimas

Jei yra įvykdytos HDC veikimo sąlygos, HDC funkcija įjungiama ir prietaisų skydelyje mirksi žalias HDC indikatorius. Jei automobilio greitis tampa mažesnis nei 2 km / val. arba didesnis nei 70 km / val., arba, jei pradodate važiuoti lygiu keliu, HDC funkcija išsijungia.

Kai veikia HDC funkcija, stabdymo metu galite jausti stiprią vibraciją ir girdėti garsą. Tai normalus reiškinys veikiant HDC funkcijai.



Atsargiai!

- HDC funkcija skirta naudoti važiuojant bekele stačioje nuokalnėje.
- Jei HDC funkcija naudojama dažnai, stabdžių sistema arba ESP gali neveikti tinkamai.
- Venkite naudoti HDC funkciją važiuodami įprastu keliu. Jei vairuojate automobilį lygiu keliu kai HDC funkcija yra parengties būsenoje, HDC funkcija gali būti įjungiama jei atliekate staigų posūkį arba pervažiuojate per greičio ribojimo kalnelį.
- Kai veikia HDC, dėl pasikeitusio hidraulinio slėgio įrenginio viduje, galite jausti stabdžių pedalo ir kitų susijusių įrenginių vibraciją ir skleidžiamus garsus. Tai yra įprastas reiškinys veikiant HDC funkcijai.

Elektrinis stovėjimo stabdys (EPB)*

EPB yra padidinto saugumo ir stabilumo suteikianti stovėjimo stabdžių sistema, kai stovėjimo stabdys įjungiamas ir išjungiamas jungikliu įprastu būdu.



! Įspėjimas

- Neleiskite asmenims (ypač vaikams), kurie nėra susipažinęs su EPB sistema, ja naudotis. Atsivėlgiant į automobilio stovėjimo ir sustojimo būklę gali įvykti avarija.

! Atsargiai!

- Kai žiemą temperatūra nukrenta žemiau nulio, stovėjimo stabdys gali būti neišjungtas dėl to, kad užšąla su EPB sistema susiję įrenginiai.
- Vairuodami tokios būklės automobilį, kai stovėjimo stabdys nebuvo išjungtas dėl su EPB susijusio įrenginio užšalimu, galite sugadinti atitinkamą automobilio įrangą. Vairuojant automobilį gali girdėtis triukšmas.
- Pastatę automobilį ant lygaus paviršiaus, kai žiemos metu temperatūra yra žemesnė nei nulius, nejunkite EPB sistemos, bet po automobilio ratais pakiškite stabdymo trinkeles.

EPB sistemos įjungimas

- 1 Sustokite saugioje vietoje ant lygaus paviršiaus.
- 2 Patraukite EPB jungiklį.
Prietaisų skydelyje užsidega stovėjimo stabdžio įspėjamoji lemputė ir EPB sistema yra įjungiamas.



4

EPB sistemos išjungimas

Nuspaudę stabdžių pedalą paspauskite EPB jungiklį.

Prietaisų skydelyje užsidega stovėjimo stabdžio įspėjamoji lemputė ir EPB sistema yra išjungiamas.



Automatinis EPB sistemos

išsijungimas

Jei prisisegate saugos diržu, kai vairuotojo durys, variklio dangtis ir bagažinės dangtis yra uždaryti, ir vairuojate automobilį įprastai, EPB sistema automatiškai išsijungia.

Pastaba

- Jei vairuotojo durys ir variklio dangtis neuždaryti arba vairuotojas neprisisegęs saugos diržu, automatinė EPB sistemos išsijungimo funkcija neveikia.

EPB įspėjamoji lemputė / stabdžių įspėjamoji lemputė

EPB įspėjamoji lemputė



- EPB geltona įspėjamoji lemputė užsidega tada, kai EPB sistema veikia netinkamai.

Stabdžių įspėjamoji lemputė

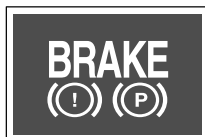

Toliau išvardintais atvejais įspėjamoji lemputė išsijungs.

- Kai stovėjimo stabdys veikia tinkamai.
- Kai liko mažai stabdžių skysčio.
- Kai pavarų perjungimo svirtelė perjungiama į P (stovėjimo) padėtį veikiant AUTO HOLD (automatinio stovėjimo stabdžio) funkcijai.



Atsargiai!

- Įjungdami arba išjungdami EPB sistemą atkreipkite dėmesį į tai, ar prietaisų skydelyje užsidega ir užžęsta stovėjimo stabdžio įspėjamoji lemputė.
- Jei EPB jungiklis veikia neįprastai (per dažnai ar nuolat), EPB įspėjamoji lemputė gali užsidegti. Tuo metu, kai išjungiate variklį ir įjungiate START / STOP jungiklį į ON padėtį, įspėjamoji lemputė užžęsta ir EPB veikia normaliai.
- Jei EPB įspėjamoji lemputė neužžęsta rekomenduojame patikrinti automobilį ir atlikti jo techninę priežiūrą *KG Mobility* įgaliotame techninės priežiūros centre.
- Jei stovėjimo stabdžio įspėjamoji lemputė užsidega, net jei stovėjimo stabdys buvo išjungtas, rekomenduojame nedelsiant patikrinti automobilį ir atlikti jo techninę priežiūrą *KG Mobility* įgaliotame techninės priežiūros centre.

EPB (elektrinių stovėjimo stabdžių) avarinis režimas

Jeį patraukiate EPB jungiklį į viršų, kai stabdžių sistema tinkamai neveikia, arba negalite nuspausti stabdžio pedalo važiuodami, EPB veiks tol, kol laikysite jungiklį patrauktą į viršų.

Tačiau stabdymo kelias gali žymiai padidėti, palyginti su įprastu stabdymu.



Įspėjimas

- Niekada nenaudokite EPB avarinio režimo vairuodami, nebent susidarytų avarinė situacija. Naudojami EPB važiuojant galite sugadinti automobilio sistemą ir, dėl susidariusios stabdymo jėgos, važiavimo būklė gali būti nestabili ir įvykti avarija.
- Jei stabdžių sistema visiškai sugenda, EPB avarinis režimas gali neveikti.



Atsargiai!

- Jei reikia pastatyti automobilį kai EPB sugedusi, pavarų perjungimo svirtį pastatykite į P (stovėjimo) padėtį ir pastatykite automobilį ant lygaus paviršiaus.
- Jei įjungus avarinį režimą iš susijusių įrenginių girdisi triukšmas ar degimo kvapas, rekomenduojame patikrinti automobilį ir atlikti jo techninę priežiūrą *KG Mobility* įgaliotame techninės priežiūros centre.



Atsargiai!

- Prieš važiuodami, būtinai patikrinkite, ar prietaisų skydelyje įsijungia stovėjimo stabdžio įspėjamoji lemputė ir mažo alyvos kiekio įspėjamoji lemputė.
- Prieš pradėdami važiuoti įsitikinkite, kad stovėjimo stabdys išjungtas. Važiuodami su įjungtu stovėjimo stabdžiu galite sugadinti stabdžių sistemą.
- Norėdami sustabdyti automobilį stovėjimo stabdžio pagalba dėl savo pačių saugumo perjunkite svirtelę į P (stovėjimo) arba N (neutralią) padėtį.
- Nesinaudokite P (stovėjimo) padėtimi vietoje stovėjimo stabdžio. Sustabdę ar pastatę automobilį būtinai įjunkite stovėjimo stabdį.
- Jei ketinate perjungti pavarų perjungimo svirtį į N (neutralią) padėtį ir pastatyti automobilį, išjunkite variklį kai pavarų perjungimo svirtelė yra P (stovėjimo) padėtyje, paspauskite pavarų perjungimo svirties atrakinimo mygtuką ir perjunkite į N (neutralią) padėtį.
- Pastatę ar sustabdę automobilį būtinai perjunkite pavarų perjungimo svirtelę į P (stovėjimo) padėtį. Jei stovėjimo ar sustojimo metu pavarų perjungimo svirtis nėra P (stovėjimo) padėtyje, automobilis gali pradėti riedėti dėl patirto smūgio iš išorės arba dėl nuožulnaus kelio paviršiaus.

Automobilio statymas įkalnėje

- Jei statote automobilį įkalnėje, pasukite jo vairaratį į priešingą kelkraščiui pusę.



Automobilio statymas nuokalnėje

- Jei statote automobilį nuokalnėje, pasukite jo vairaratį į kelkraščio pusę.



AUTOMATINIS STOVĖJIMO STABDYS (AUTO HOLD*)

Jei įjungta AUTO HOLD funkcija, vairuotojui nuspaudus stabdžių pedalą automobiliui sustabdyti laukiant šviesoforo signalo arba susidarius spūsciai, automatiškai palaikomas stabdžių slėgis, todėl automobilis stovi net atleidus stabdžių pedalą.

Esant R (atbulinės eigos) padėčiai, AUTO HOLD funkcija neveikia.

Kai nuspaudžiate akceleratoriaus pedalą, stovėjimo stabdys automatiškai išjungiamas, kad galėtumėte pradėti važiuoti.



AUTO HOLD funkcijos įjungimas

Paspaudus AUTO HOLD jungiklį AUTO HOLD indikatorius (BALTAS) užsidegs, o AUTO HOLD sistema įsijungs.



AUTO HOLD funkcijos išjungimas

- Paspaudus jungiklį kai AUTO HOLD funkcija veikia, ši funkcija yra išjungiamas.
- Kai uždegimo jungiklis išjungiamas ir vėl įjungiamas, AUTO HOLD funkcija išlieka būsenoje, buvusioje prieš išjungiant degimą.



AUTO HOLD funkcijos naudojimas

- 1 Paspauskite AUTO HOLD jungiklį. AUTO HOLD indikatorius prietaisų skydelyje užsidegs.
- 2 Sustabdykite automobilį nuspaudami stabdžių pedalą. AUTO HOLD indikatoriaus spalva pasikeis iš baltos į žalią ir stabdys bus įjungtas.
- 3 Pradėdami važiuoti lėtai nuspauskite akceleratoriaus pedalą. AUTO HOLD indikatoriaus spalva pasikeis iš žalios į baltą ir stabdys bus išjungtas. (Galima tik uždarius variklio dangtį, bagažinę ir vairuotojo duris)



Įspėjimas

- Važiuodami nuo kalno nespauskite akceleratoriaus pedalo staiga. Automobilio greitis gali staiga padidėti ir susidaryti pavojinga situacija.

AUTO HOLD (automatinio stovėjimo stabdžio) indikatorius / įspėjamoji lemputė



- Užsidega baltos spalvos indikatorius: AUTO HOLD sistema yra pasirengimo būsenoje.
- Užsidega žalios spalvos indikatorius: AUTO HOLD sistema įjungta.
- Užsidega geltona įspėjamoji lemputė: AUTO HOLD sistema veikia netinkamai.



Atsargiai!

- Jei reikia, kad ratai suktųsi išjunkite AUTO HOLD funkciją, pavyzdžiui, automatinėje automobilių plovykloje.
- Kai stovėjimo stabdžių trinkelės yra naujos gali šiek tiek sumažėti stovėjimo stabdžio stabdymo jėga. (Jei automobilis stovi ant nuožulnaus kelio, jis gali nuriedėti.)
- Kas 10 000 km patikrinkite stabdžių trinkelėlių nusidėvėjimą ir elektrinio stovėjimo stabdžio (EPB) veikimą.
- Kai įjungiamas elektrinių stovėjimo stabdžių sistema (EPB), gali girdėtis mechaninio veikimo garsas. Tai normalus garsas, sklindantis kai veikia elektrinių stovėjimo stabdžių sistema (EPB).
- Jei užsidega elektrinių stovėjimo stabdžių (EPB) įspėjamoji lemputė, reiškia, kad elektrinių stovėjimo stabdžių sistema veikia netinkamai, todėl rekomenduojame patikrinti automobilį *KG Mobility* įgaliotame techninės priežiūros centre. Jei reikia sustabdyti automobilį gedimo atveju, sustokite ant lygaus paviršiaus, pavarų perjungimo svirtelę įjunkite į P (stovėjimo) padėtį ir po ratais pakiškite stabdymo trinkeles.
- Jei reikia išjungti variklį, kai režimas AUTO HOLD paruoštas (įsijungia baltas indikatorius) / įjungiamas (žalias indikatorius įsijungia), elektrinis stovėjimo stabdys (EPB) įjungiamas automatiškai.

Autonominė avarinė stabdžių sistema (AEBS)*

AEBS yra pagalbinė sistema, kuri įspėja vairuotoją apie susidūrimo riziką, kai važiuojant priekinės kameros modulis (FCM) jautikliu numatomas susidūrimas su priekyje esančia transporto priemone arba pėsčiuoju.

Ši sistema įspėja vairuotoją apie galimą susidūrimą įspėjamąja žinute arba įspėjamoju garso signalu, tai priklauso nuo susidūrimo rizikos dydžio. Jei susidūrimo rizika išlieka, ši sistema kontroliuoja stabdymo jėgą, kad išvengtumėte susidūrimo, arba, susidūrimui įvykus, sumažina smūgį, taip padidindama vairuotojo ir pėsčiųjų saugumą.

1 įspėjimas apie susidūrimą → 2 spėjimas apie susidūrimą → 3 nedelsiamas stabdymas → automobilis sustoja.



Įspėjimas

- **AEBS yra tik papildoma sistema, padedanti vairuotojui išlikti saugiam pavojingoje situacijoje, tačiau ji nepadeda automatiškai išvengti susidūrimo. Vairuotojas atsakingas už automobilio saugumą ir valdymą.**

Pastaba

- **Gamykloje AEBS sistema yra nustatyta ir nustatytas vidutinis įspėjimo apie susidūrimą iš priekio jautrumo laipsnis.**

AEBS indikatorius / įspėjamoji lemputė

AEBS OFF indikatorius



Išjungus AEBS sistemą ir ESP funkciją, prietaisų skydelyje įsijungia AEBS OFF indikatorius.

Pastaba

- **3 sekundes paspaudus ir palaikius ESP OFF jungiklį įsijungia ESP OFF indikatorius ir AEBS OFF indikatorius tuo pačiu metu, o ESP ir AEBS funkcija yra išjungiamos.**

AEBS indikatorius / įspėjamoji lemputė



AEBS indikatorius ir įspėjamoji lemputė veikia toliau nurodytu būdu, atsižvelgiant į AEBS būseną.

- Blykčioja: AEBS veikia
- Dega: AEBS veikia netinkamai.

Prietaisų skydelio ekrane rodomas įspėjamas pranešimas, atsižvelgiant į AEBS būseną.

AEBS veikia

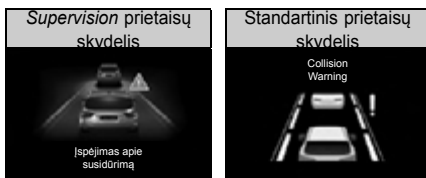

AEBS veikia netinkamai

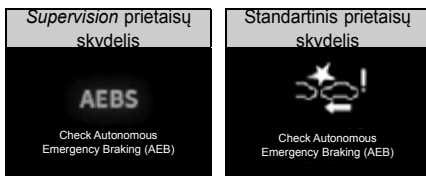

AEBS veikia

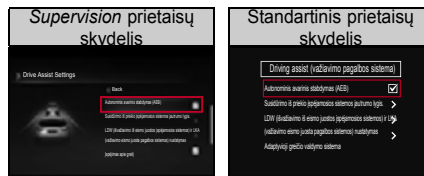

Kai pažymite  (naudotojo nustatymai) → *Driving assist* (važiavimo pagalba) → **AEBS (automatinė avarinė stabdžių sistema)** prietaisų skydelyje, funkcija įjungiama ir AEBS OFF indikatorius prietaisų skydelyje išsijungia.

Kai pašaliniate varnelę nuo **AEBS**, funkcija išsijungia ir užsidega AEBS OFF indikatorius.

 **Atsargiai!**

- Įjunkite arba išjunkite AEBS sistemą prieš pradėdami vairuoti automobilį arba sustokite saugioje vietoje.
- Jei įjungsite ESP funkciją, AEBS funkcija taip pat automatiškai bus išjungta, net jei buvote ją anksčiau įjungę. AEBS funkciją taip pat galite įjungti pasinaudodami prietaisų skydelyje esančiu vartotojo nustatymų meniu.

Susidūrimo iš priekio sistemos jautrumo laipsnio nustatymas

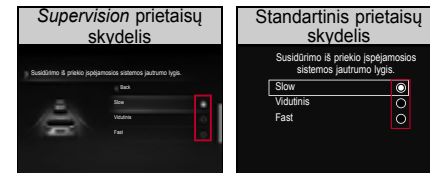

Nustatymus galite pakeisti  (naudotojo nustatymai) → *Driving assist* (važiavimo pagalba) → *Forward Collision Sensitivity* (susidūrimo iš priekio sistemos jautrumas) prietaisų skydelyje.

- Jei nustatysite **Fast (greitas)**, AEBS įspėjimas bus pateikiamas greitai.
- Jei AEBS pranešimas pateikiamas per greitai, nustatykite **Medium (vidutinis)** arba **Slow (lėtas)**.

 **Atsargiai!**

- Net jei nustatysite, kad AEBS įspėjimas būtų pateikiamas greitai, Jums gali atrodyti, kad jis pateikiamas per vėlai, jei priekyje važiuojanti transporto priemonė staigiai stabdo.

AEBS veikimas

Klasifikacija	<p>Įspėjimas apie susidūrimą (1 įspėjimas). Įspėjimas apie susidūrimą (2 įspėjimas). Avarinis stabdymas (3 įspėjimas). Automobilis sustoja.</p> <p>Susidūrimo rizikos laipsnis →</p>			
Prietaisų skydelio ekranas.				
Įspėjamasis signalas	Skamba septynis kartus 1 sekundę.			-
Automobilio valdymas.	-	-	Maksimali stabdžių valdymo kontrolė prieš susidūrimą.	Išlaikykite stabdymo jėgą maždaug 2 sekundes po to, kai automobilis sustoja.



Įspėjimas

- AEBS yra tik papildoma sistema, padedanti vairuotojui išlikti saugiam pavojuje situacijoje, tačiau ji neužtikrina visiško saugumo.
- AEBS negali nustatyti visų skubių ir pavojingų situacijų.
- Nevairuokite pavojingai kai įjungta AEBS.
- AEBS nepadės išvengti susidūrimo automatiškai. Vairuotojas atsakingas už automobilio saugumą ir valdymą.
- Išlaikykite saugų atstumą iki priekyje važiuojančios transporto priemonės, prirėikus nuspauškite stabdžių pedalą.
- AEBS veikia atsižvelgiant į atstumą iki priekyje esančios transporto priemonės arba pėsčiojo, santykinį automobilio greitį ir į vairuotojo reakciją.
- AEBS atveju priekinės kameros režimas (FCM) nustato važiavimo sąlygas, o jei važiavimo sąlygos viršija FCM charakteristikas, sistemos efektyvumas gali sumažėti.

Veikimo sąlygos

Jei, įjungus AEBS, tenkinamos šios sąlygos, sistema veikia tinkamai.

- Kai veikia AEBS.
- Kai elektroninė stabilumo valdymo sistema (ESP) įjungta.
- Kai priekinės kameros modulis (FCM) atpažįsta priekyje važiuojančią transporto priemonę ir pėsčiajį.
- Kai automobilio greitis yra nuo 8 km / val. iki 60 km / val.

Pastaba

- **AEBS veikia netikėtai susidariusiose pavojingose situacijose ir, vairuotojui nuspaudus stabdžio pedalą, ši pagalbinė sistema greitai reaguoja.**
- **AEBS papildo optimalią stabdymo jėgą, reikalingą automobilio greičiui sumažinti.**
- **Kai pavojinga situacija baigiasi AEBS išsijungia.**
- **1-asis įspėjimas įjungiamas kai automobilio greitis yra 180 km / val.**

Išjungimo sąlygos

Kai, įjungus AEBS, tenkinamos šios sąlygos, sistema išjungiamą ir AEBS neveikia.

- Kai neveikia AEBS.
- Kai elektroninė stabilumo valdymo sistema (ESP) išjungta.
- Kai automobilis važiuoja greičiau nei 60 km/val.
- Kai pasukamas vairaratis.
- Kai pavarų perjungimo svirtelė yra P (stovėjimo) arba R (atbulinės eigos) padėtyje.
- Kai akceleratoriaus pedalas nuspauštas.

AEBS negali tinkamai nustatyti transporto priemonės esant toliau nurodytoms sąlygoms.

- Vingiuotoje kelio atkarpoje ar važiuojant stačia nuokalne.
- Kai automobilis smarkiai vingiuoja.
- Kai priekyje važiuojančios transporto priemonės užpakalinės šviesos nėra simetriškos arba neįjungtos tamsiu paros metu.
- Kai priekyje važiuojančios transporto priemonės galinė dalis yra nesimetriška.
- Kai transporto priemonė įvažiuoja staiga.
- Kai yra gyvūnas, daiktas ar važiuojanti transporto priemonė arba kai transporto priemonė važiuoja priešinga kryptimi.
- Kai yra artėjanti transporto priemonė arba atbuline eiga važiuojanti transporto priemonė.
- Kai transporto priemonė yra neįprastos formos.
- Kai apšvietimas keičiasi staiga (įvažiavus į tunelį ir pan.).
- Kai forma nėra matoma dėl krentančio šešėlio.

- Kai dėl blogo oro matomumas yra blogas (lyja, sninga, rūkas ir t.t.).
- Kai drėgmė, susikaupusi ant priešakinio stiklo, nepašalinta.
- Kai atspindys nuo daikto, padėto ant prietaisų skydelio, trukdo priekiniam kameros moduliui (FCM) fiksuoti vaizdą.
- Kai priešais važiuoja siaura transporto priemonė, pavyzdžiui, motociklas ar dviratis.
- Kai transporto priemonė važiuoja ar sustoja statmenai važiavimo krypčiai sankryžoje.



Atsargiai!

- **Vairuotojas turi būti dėmesingas, nes AEBS gali nereaguoti įprastai arba sistema gali sugesti, kai sunku nustatyti transporto priemonę.**

Vingiuotas kelias



Vingiuotame kelyje negalima nustatyti toje pačioje juostoje priekyje važiuojančios transporto priemonės, o AEBS veikimas sumažėja, todėl gali būti rodomas nereikalingas perspėjimas, automobilis stabdomas arba sistema gali neveikti. Patikrinkite kelią priekyje ir važiavimo sąlygas važiuodami vingiuotu keliu ir, jei reikia, nustatykite automobilio greitį paspausdami stabdžių pedalą.



Gali būti nustatyta kitoje eismo juostoje važiuojanti transporto priemonė, daranti įtaką greičiui. Patikrinkite kelią priekyje, važiavimo sąlygas ir, jei reikia, nustatykite automobilio greitį paspausdami stabdžių pedalą.

Tokiu atveju galite išvengti nereikalingo automobilio greičio mažinimo paspausdami akceleratoriaus pedalą.

Važiavimas nuokalne arba įkalne



Važiuojant nuokalne arba įkalne negalima nustatyti toje pačioje juostoje priekyje važiuojančios transporto priemonės, o AEBS veikimas sumažėja, todėl gali būti rodomas nereikalingas perspėjimas, automobilis stabdomas arba sistema gali neveikti.

Taip pat, priekyje važiuojanti transporto priemonė gali būti nustatyta staiga, todėl gali būti rodomas įspėjimas ir automobilis stabdomas.

Patikrinkite kelią priekyje ir važiavimo sąlygas važiuodami įkalne arba nuokalne ir, jei reikia, sumažinkite automobilio greitį paspausdami stabdžių pedalą.

Persirikiuojant į kitą eismo juostą

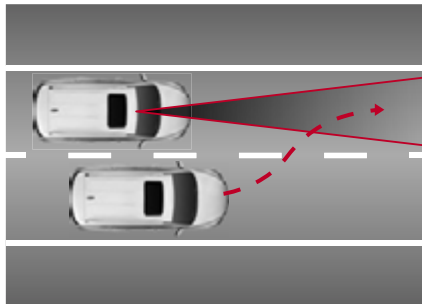

Kai kita eismo juosta važiavusi transporto priemonė persirikiuoja į juostą, kuria Jūs važiuojate, ši transporto priemonė gali būti nenustatyta tol, kol ji nepateks į priekinio kameros modulio (FCM) aptikimo diapazoną.

Visada atkreipkite dėmesį, nes į Jūsų eismo juostą staiga įvažiuojanti transporto priemonė gali būti nustatyta per vėlai.

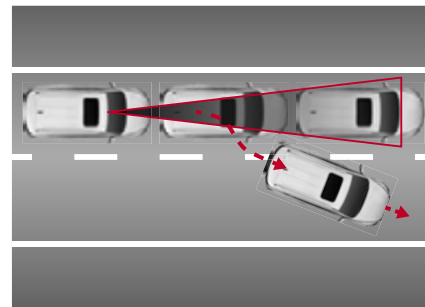

Būkite atsargūs, jei prieš Jus važiuojančią transporto priemonę kita transporto priemonė sustojo ir prieš Jus važiavusi transporto priemonė persirikiuoja į kitą eismo juostą tuo metu, kai Jūsų automobilio greitį sumažino AEBS. Priekyje sustojusi transporto priemonė nebus laikoma pavojaus objektu, todėl kils susidūrimo pavojus.

Transporto priemonės, esančios priekyje, nustatymas

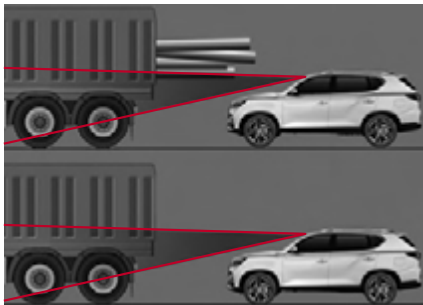

Būkite atsargūs, kai važiuoja aukšta transporto priemonė arba transporto priemonė vežanti iš galo išsikišusį krovinį, tai gali sukelti pavojingą situaciją.

AEBS negali nustatyti pėsčiojo

- Asmens, kuris stovi neįprastai.
- Asmens, kurio kūnas paslėptas arba kuris nevaikšto tiesiai.
- Asmens, kuris eina greitai.
- Asmens, kuris pasirodo staiga.
- Asmens, kurio drabužių spalva panaši į aplinkos spalvą.
- Jei aplinkinis apšvietimo intensyvumas yra per didelis arba per mažas.
- Naktį arba kai yra tamsu.
- Jei yra struktūra, panaši į žmogų.
- Jei žmogus yra mažas.
- Asmenų, kurių elgesys nestabilus.
- Kai yra situacija, dėl kurios AEBS negali nustatyti pėsčiojo aplinkoje.
- Kai vienoje vietoje susirenka daug žmonių.
- Kai pėsčiasis stumia koją nors daiktą (vežimėlį, dviratį, lagaminą ir t.t.).



Įspėjimas

- **AEBS veikia ne visose situacijose. Todėl netikrinkite AEBS, nukreipę automobilį į asmenį ar objektą. Galite susižaloti asmenį, sugadinti objektą ir savo automobilį.**
- **Kai paleidžiate variklį AEBS visada įjungžiama automatiškai. Jei reikia išjungti šią funkciją, naudokitės prietaisų skydelyje esančių naudotojo nustatymų meniu.**
- **Jei AEBS veikiant Jūs staigiai stabdote automobilį, kartu važiuojantiems keleiviams gali kilti pavojus. Todėl visada būkite dėmesingi.**
- **Jei priekinė kamera padengta pašalinėmis medžiagomis, jos aptikimo funkcija sumažėja, o AEBS laikinai išjungžiama. Kameros objektyvas visuomet turi būti švarus.**
- **Jei priekinė kamera nukrypo iš įprastos padėties dėl smūgio, sistema gali neveikti tinkamai, net jei neįsijungia įspėjamoji lemputė arba prietaisų skydelyje nerodomas įspėjamasis pranešimas.**
- **Naktį transporto priemonės ir pėsčiųjų aptikimo rodikliai gali būti prastesni, nes, palyginti su dienos metu, apšvietimo būklė yra prasta.**

- Jei žiemą ant priekinio stiklo susidaro šerkšnas, priekinė kamera gali tinkamai neveikti. Nuvalykite šerkšną.
- To nepadarius sistema gali tinkamai neveikti, pateikti nereikalingus įspėjimus ir stabdyti automobilį be reikalo. Taip pat sistema gali laiku neįspėti vairuotojo ir nestabdyti automobilio, kadangi jutiklis negalės nustatyti kliūties.
- Jei priekyje važiuojanti transporto priemonė stabdo staigiai, Jūsų automobilio greitis gali būti nesumažintas ir įvykti susidūrimas. Visada atkreipti dėmesį į vairavimo sąlygas, kad išvengtumėte pavojingų situacijų.
- Jei velkate kitą transporto priemonę ar priekabą, išjunkite AEBS. Stabdymas vilkimo metu gali sumažinti automobilio saugumą.
- Kai kraunate transporto priemonę į sunkvežimį, traukinį ar laivą, kuris transportuoja transporto priemonę, išjunkite AEBS. Sistema gali būti įjungta esant tam tikroms sąlyčio sąlygoms krovimo proceso metu.



Atsargiai!

- AEBS gali išjungti stiprios elektromagnetinės bangos.
- Nedažykite priekinės kameros modulio (FCM) aptikimo srities. Dėl to sistema gali tinkamai neveikti arba visai sugesti.

Dalis, kurios spalvą draudžiama keisti (FCM aptikimo zona)

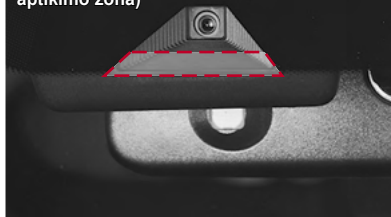

Galinė ir šoninė įspėjamoji sistema*

Galinė ir šoninė įspėjamoji sistema yra pagalbinė sistema, nustatanti kliūtis nematomoje zonoje ir informuojanti vairuotoją apie kliūtis, kurių vairuotojas nemato. Ši sistema veikia jutiklių, esančių abiejuose galinio buferio kraštuose, pagalba.

- Galinę ir šoninę įspėjimo sistemą sudaro toliau nurodytos įspėjamosios sistemos.
 - Nematomos zonos aptikimo įspėjimas (BSW)
 - Pagalbos sistema esant susidūrimo nematomoje zonoje (BSA) pavojui
 - Pagalbos išvažiuojant į kitą eismo juostą sistema (LCW)
 - Iš galo kertančių transporto priemonių važiuojant atbuline eiga įspėjamoji sistema (RCTW)
 - Iš galo kertančių transporto priemonių važiuojant atbuline eiga pagalbos sistema (RTCA)
 - Saugaus išlipimo iš automobilio įspėjamoji sistema (SEW)

Galinės ir šoninės įspėjamosios sistemos įjungimo ekranas



1 orinių užpakalinio vaizdo veidrodžių įspėjamoji lemputė



Jei išorinio užpakalinio vaizdo veidrodžio įspėjamoji lemputė du kartus sumirksi, kai START / STOP jungiklis yra ON padėtyje arba varikliui veikiant, tai rodo, kad galinė ir šoninė įspėjimo sistema veikia normaliai.

Pastaba

- BSW sistemos nustatymus galite keisti prietaisų skydelio naudotojo nustatymuose.



⚠ Įspėjimas

- Galinė ir šoninė įspėjamoji sistema yra pagalbinė priemonė, padedanti vairuotojui saugiai vairuoti automobilį. Nepasikliaukite vien tik šia sistema, visuomet vairuokite dėmesingai, įvertinkite situaciją kelyje.

⚠ Atsargiai!

- Užpakalinis buferis visuomet turi būti švarus. Jutiklis, kuris nustato kliūtis už automobilio ir jo šonuose yra sumontuotas abiejų galinio buferio kraštų viduje. Jei galinis buferis padengtas pašalinėmis medžiagomis, jutikliai gali neveikti normaliai.
- Jei galinis buferis keičiamas, dažomas ar remontuojamas, sistemos veikimas gali sumažėti.
- Sistemos aptikimo jutikliai gali neveikti esant tam tikroms aplinkos sąlygoms. Vairuokite atidžiai stebėdami situaciją kelyje, kad išvengtumėte nelaimingų atsitikimų.
- Jei to nepadarysite, dėl stiprių elektromagnetinių bangų poveikio sistema gali sugesti.

Galinės ir šoninės sistemos įspėjamojo signalo įjungimas / išjungimas

- **Supervision prietaisų skydelis**
Atidarykite **Cluster Settings** → **Sound** → **BSW System Audible Alert** → **Enable BSW Audible Alert, RCTW Audible Alert and SEW Audible Alert** esantį  naudotojo nustatymuose prietaisų skydelyje ir pažymėkite atitinkamus langelius.
- **Standartinis prietaisų skydelis**
Atidarykite **Sound** → **BSW System Audible Alert** → **Enable BSW System Audible Alert, RCTW Audible Alert and SEW Audible Alert**, esantį  (naudotojo nustatymuose) prietaisų skydelyje ir pažymėkite atitinkamus langelius.

Pastaba

- **Rear and side warning system ON** arba **Rear and side warning system OFF** pranešimas maždaug 2 sekundes rodomas prietaisų skydelio ekrano viršuje, atsižvelgiant į galinės ir šoninės įspėjimo sistemos įjungimą ir išjungimą. **Be to, išorinio galinio vaizdo veidrodžio įspėjamoji lemputė mirksi du kartus.**
- Jei nenaudojate galinės ir šoninės įspėjimo sistemos, būtinai šią sistemą išjunkite.
- Jei norite prikabinti priekabą, būtinai išjunkite sistemą, kad išvengtumėte sistemos gedimo.

Įspėjimo apie užpakalinę ir šoninę įspėjamąją sistemą lygis

Kai aptinkama nematoma zona automobilio galinėje kairėje arba dešinėje pusėje, arba nustatoma transporto priemonė, artėjanti dideliu greičiu, kai veikia nematomos zonos stebėjimo sistema ir persirikiavimo į kitą eismo juostą pagalbos sistema, o automobilis važiuoja maždaug 30 km / val., ar didesniu greičiu, įjungiami galinė ir šoninė įspėjamoji sistema.

1-asis įspėjimas



Kai automobilio šone arba gale nustatoma transporto priemonė, išoriniame galinio vaizdo veidrodyje užsidega geltonas įspėjamosios lemputės indikatorius.

Jei transporto priemonė išvažiuoja iš perspėjimo zonos ribų kai pateikiamas 1 įspėjimas, atsižvelgiant į važiavimo sąlygas po tam tikro laiko įspėjimas išjungiamas.

2-asis įspėjimas



Įspėjamasis signalas (automobilio salone)



Jei įjungiate posūkio signalą, kai pasirodo 1-asis įspėjimas (išoriniame galinio vaizdo veidrodėlyje įsijungia geltona įspėjamoji lemputė), 2-asis įspėjimas pateikiamas toliau nurodytu būdu.

- Mirksi geltona įspėjamoji lemputė išoriniame galinio vaizdo veidrodyje.
- Įspėjamasis signalas skamba automobilio salone.

Kai 2-ojo perspėjimo metu gražinate posūkio signalo jungiklį į pradinę padėtį (OFF būseną), antrasis perspėjimo signalas išjungiamas.

Kai galinė ir šoninė įspėjamoji sistema veikia netinkamai

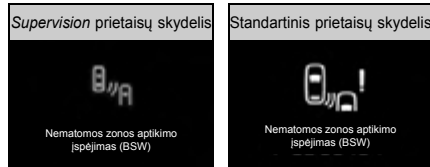

Kai galinė ir šoninė įspėjamoji sistema veikia netinkamai, prietaisų skydelio ekrane rodomas įspėjamasis pranešimas.

⚠ Atsargiai!

- Jei rodomas toks pranešimas, rekomenduojame patikrinti automobilį *KG Mobility* įgaliotame techninės priežiūros centre.



Jei jutiklis negali nustatyti kliūčių automobilio gale ir abiejose pusėse kai galinė ir šoninė įspėjamoji sistema veikia, prietaisų skydelio ekrane rodomas pranešimas.

- Jei galinio buferio išorėje ir viduje yra pašalinių medžiagų.
- Jei automobilio gale pritvirtinta įranga, pavyzdžiui, priekaba.
- Kai kelias labai platus.
- Jei smarkiai lyja ar sniega.

BSW (automatinė variklio išjungimo ir įjungimo) sistema

BSW (aklosios zonos aptikimo įspėjamoji) sistema – tai sistema, kuri, aptikusi transporto priemonę, artėjančią prie automobilio galinės šoninės aklosios zonos, įjungia įspėjamąją lemputę išoriniame veidrodėlyje ir garsiniu signalu įspėja vairuotoją apie susidūrimo pavojų.

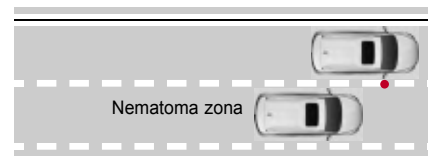

BSW sistemos įjungimas ir išjungimas

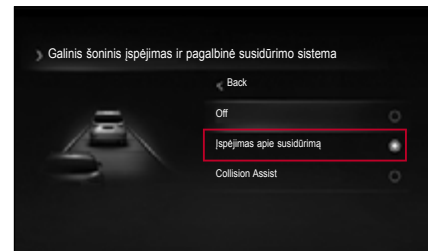

- **Supervision prietaisų skydelis / standartinis prietaisų skydelis**
Atidarykite *Driving Assist Setting* → *Blind-Spot Collision Assist* → *Blind Spot Detection Warning & Collision Assist* → *Enable Blind Spot Detection Warning*, esantį  (naudotojo nustatymuose) prietaisų skydelyje ir pažymėkite langelį.

Veikimo sąlygos

BSW sistema įjungia įspėjimą, kai įvykdomos šios sąlygos:

- BSW sistema yra įjungta
- Automobilis važiuoja lėčiau tarp 30 km/val. ir 255 km/val. greičiu
- Tik kai automobilis aptinkamas nematomose vietose

⚠ Įspėjimas

- **BSW sistema gali įspėti tik ribotoje teritorijoje, todėl įspėjimai apie transporto priemones, artėjančias prie galinės aklosios zonos, dėl aplinkos ir važiavimo sąlygų gali neveikti.**

BSA (automatinė variklio išjungimo ir įjungimo) sistema

BSA (*Blind Spot-collision Assist*) sistema – tai sistema, kuri, automobiliui netyčia priartėjus prie eismo juostos ribos, vienpusio stabdymo būdu nukreipia automobilį į eismo juostos vidurį, kai yra tikėtino susidūrimo su galinėje aklojoje zonoje esančia transporto priemone pavojus, ir apie tai praneša vairuotojui įjungdama įspėjimą lemputę išoriniame galinio vaizdo veidrodėlyje.

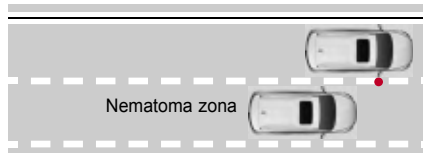

Veikimo sąlygos

Susidūrimo aklojoje zonoje įspėjimoji sistema (BSA) įspėja, kai:

- Įjungta pagalbos sistema esant susidūrimo nematomoje zonoje (BSA) pavojui
- Automobilis važiuoja lėčiau tarp 60 km/val. ir 140 km/val. greičiu
- Automobilis važiuoja keliu, kuriame abi eismo juostos pripažįstamos normaliai ir neįsijungia stabdžiai. (įskaitant AEB ir ACC)

BSA išjungiama, kai:

- Vairuotojas staigiai pasuka vairaraštį.
- Dalis automobilio jau įvažiavo į kitą eismo juostą.
- Nuspaustas stabdžių pedalas.
- Veikia su stabdžiais susijusi funkcija (pvz., ACC, AEB, ESP ir ABS).

⚠ Atsargiai!

- **Persirikiavę į kitą eismo juostą turite važiuoti eismo juostos viduriu. Sistema gali neveikti, jei automobilis ir toliau važiuoja arti eismo juostos ribos.**

⚠ Įspėjimas

- **Atsižvelgiant į elektroninę stabilumo valdymo sistemą (ESP), stabdymo valdymo sistema gali neveikti.**
- **Kai užsidega elektroninės stabilumo valdymo sistemos (ESP) įspėjamoji lemputė, stabdymo valdymo sistema neveikia.**
- **Kai elektroninė stabilumo valdymo sistema (ESP) atlieka kitą funkciją, stabdymo valdymo sistema neveikia.**

LCW (automatinė variklio išjungimo ir įjungimo) sistema

LCW (įspėjimo apie persirikiavimą į kitą eismo juostą) sistema yra skirta įspėti vairuotoją mirksinčia išorinio galinio vaizdo veidrodėlio lempute ir garsiniu signalu, kai iš vairuotojo automobilio galinėje pusėje aptinkama greitai artėjanti transporto priemonė.

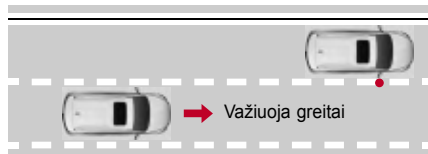

LCW sistemos įjungimas ir išjungimas

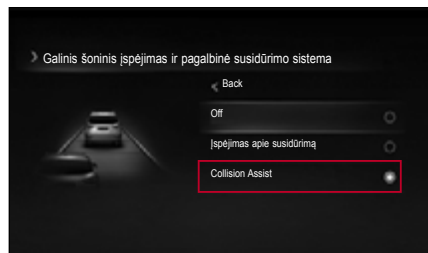

- **Pažangiojo / standartinio tipo**

Atidarykite *Driving Assist Setting* → *Blind-Spot Collision Assist* → *Blind Spot Detection & Collision Assist* → *Enable Collision Assist*, esantį  naudotojo nustatymuose prietaisų skydelyje ir pažymėkite langelį.

Veikimo sąlygos

LCW sistema įjungia įspėjimą, kai įvykdomos šios sąlygos:

- BSW sistema yra įjungta
- Automobilis važiuoja lėčiau tarp 30 km/val. ir 255 km/val. greičiu
- Kai aptikimo zonoje yra dideliu greičiu artėjanti transporto priemonė.
- Automobilis važiuoja tiesiu keliu.

 **Įspėjimas**

- Ši sistema yra pagalbinė priemonė, suteikianti patogumą vairuotojui. Jei pasiklausite vien tik šia sistema gali įvykti nelaimingas įvykis. Persirikiuodami į kitą eismo juostą visada pažvelkite į šoninį veidrodėlį.

RCTW (automatinė variklio išjungimo ir įjungimo) sistema

RCTW (*Rear Cross Traffic Warning*) sistema – tai sistema, kuri, kai važiuojant atbuline eiga aptinka iš galo iš kairės arba dešinės pusės artėjančią transporto priemonę, prietaisų skydelio ekrane parodo įspėjimą pranešimą, įjungia garsinį signalą ir įjungia įspėjimą lemputę išoriniuose galinio vaizdo veidrodėliuose, kad informuotų vairuotoją.

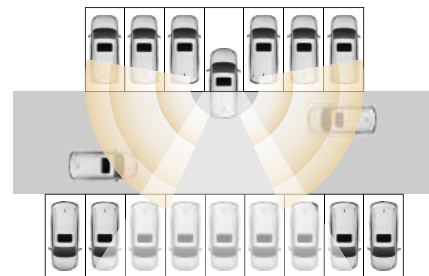

RCTW sistemos įjungimas ir išjungimas

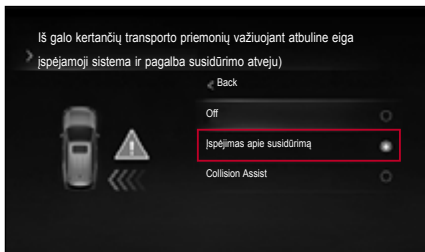

• **Supervision prietaisų skydelis / standartinis prietaisų skydelis**

Atidarykite **Driving Assist Setting** →

Blind-Spot Collision Assist → **Blind**

Spot Detection & Collision Assist →

Enable Collision Warning, esantį 

naudotojo nustatymuose prietaisų skydelyje ir pažymėkite langelį.

Veikimo sąlygos

- Kai pavarų perjungimo svirtelė yra R (atbulinės eigos) padėtyje.
- Kai automobilio greitis yra mažesnis nei 10km / val.
- Jei transporto priemonė yra RCTW sistemos nustatymo diapazone ir artėjantis transporto priemonės greitis yra 24 km / val., ar mažesnis.

Jei nustatoma artėjanti transporto priemonė, pranešimas apie artėjančią transporto priemonę bus rodomas prietaisų skydelio atitinkamoje pusėje.

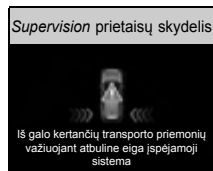

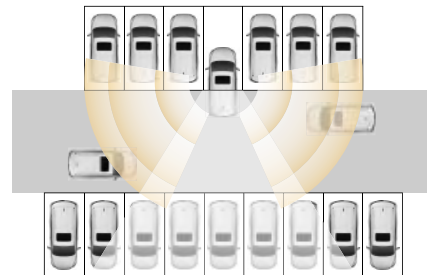

RCTA (automatinė variklio išjungimo ir įjungimo) sistema

Įspėjimo apie eismą už automobilio intervencijos sistema yra pagalbinė priemonė, informuojanti vairuotoją įspėjamuoju pranešimu ir garso signalu apie susidūrimo riziką, jei kita transporto priemonė artėja prie jūsų automobilio šono kai važiuojate atbuline eiga, ir padedanti išvengti susidūrimo arba palengvinti susidūrimą įjungusi stabdžių sistemą.

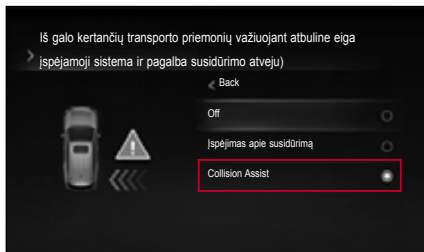

RCTA sistemos įjungimas ir išjungimas



- **Supervision prietaisų skydelis / standartinis prietaisų skydelis**
Atidarykite *Driving Assist Setting* → *Blind-Spot Collision Assist* → *Blind Spot Detection & Collision Assist* → *Enable Collision Assist*, esantį  naudotojo nustatymuose prietaisų skydelyje ir pažymėkite langelį.

Veikimo sąlygos

- Perjungimo svirtelė yra R (atbulinės eigos) padėtyje.
- Automobilis važiuoja mažesniu nei 8 km/val. greičiu.
- Įspėjamojoje zonoje esanti transporto priemonė artėja mažesniu nei 24 km/h greičiu.

Jei RCTA sistemos veikimo metu nustatoma susidūrimo tikimybė su artėjančia transporto priemone, įjungiamas avarinis stabdymas (pagalba stabdant).

- Stabdymo pagalbos sistema neįsijungia maždaug 10 sekundžių po to, kai ji veikė.

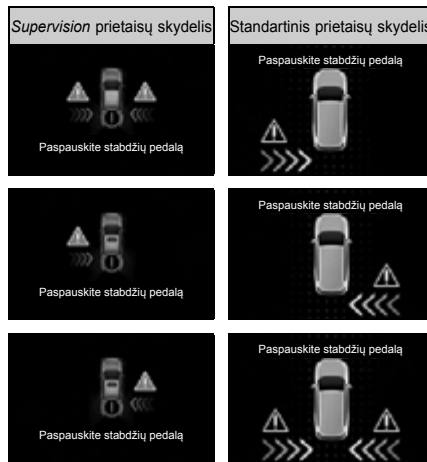

Pastaba

- Šios sistemos veikimas gali nepriklausyti nuo ESP sistemos veikimo.
 - Kai užsidega ESP įspėjamoji lemputė.
 - Kai veikia ESP sistema.

Toliau išvardintais atvejais sistema neveikia

Bet kuriuo iš toliau nurodytų atvejų RCTA sistema gali neveikti.

- Jei transporto priemonė yra už RCTA aptikimo zonos.
- Jei transporto priemonė yra už Jūsų automobilio.
- Jei transporto priemonė važiuoja ta pačia kryptimi.
- Jei transporto priemonės greitis yra didelis.
- Jei transporto priemonės greitis staiga sumažėja.
- Jei aptikimo jutiklį užstoja kliūtis.

Atvejai, kai RCTA sistema veikia netinkamai

Bet kuriuo iš toliau nurodytų atvejų sistema gali tinkamai neveikti, todėl vairuotojas privalo būti dėmesingas.

- Jei užpakalinis buferis padengtas pašalinėmis medžiagomis (lietaus lašais, sniegu, dulkėmis, lipduku ir t.t.).
- Jei automobilio gale pritvirtinta įranga, pavyzdžiui, priekaba.
- Jei pažeistas galinis buferis arba automobilio kėbulas yra iškreiptas.
- Važiuojant kelio vingiu, įvažiuojant į kelių rinkliavos postą ir iš jo išvažiuojant.
- Jei padangų slėgis nėra tinkamas arba vežate per sunkų krovinį.

- Jei važiuojate kai oras labai prastas (stipriai sninga, lyja).
- Kai kelyje ar kelio atkarpoje, kurioje vyksta statybų darbai, yra fiksuotas objektas (žemės juosta tarp kelio, apsauginiai turėklai, triukšmo užtvartos).
- Kai didelė transporto priemonė arba mažas motociklas (dviratis) važiuoja nedideliu atstumu nuo Jūsų automobilio.
- Kai didinate automobilio greitį vienu metu su kita transporto priemone.
- Kai iš paskos važiuojančios transporto priemonės greitis yra labai didelis (pravažiuoja).
- Persirikiuojant į kitą eismo juostą.
- Kai važiuojate stačia įkalne arba nuokalne, kurioje eismo juostų aukštis skiriasi.
- Kai transporto priemonė važiuoja labai arti automobilio galinės pusės.
- Kai iš paskos važiuojanti transporto priemonė pravažiuoja arti Jūsų automobilio.
- Kai automobilių stovėjimo aikštelėje šalia jutiklio esančios zonos yra transporto priemonė, stulpelis ar siena.
- Transporto priemonė, važiuojanti ta pačia kryptimi, važiuojant atbuline eiga.
- Mažas judantis daiktas, pavyzdžiui, žmogus, krepšelis ar vežimėlis.
- Transporto priemonė su labai žemu kėbulu.
- Siauras kelias, tankiai apaugęs medžiais ar žole.
- Kai kelias labai platus.

- Kai kelio paviršius šlapias.
- Kai jutiklio aptikimo sritis pasikeičia dėl susidūrimo iš automobilio galo.

 Įspėjimas
<ul style="list-style-type: none"> • Įspėjimo apie eismą už automobilio sistema (RCTW) neįspėja apie šalia automobilio esančią kliūtį, o įspėjamoji funkcija gali būti neįjungta jei iš automobilio galo transporto priemonė artėja dideliu greičiu. • RCTW ir RCTA yra pagalbinės vairuotojo sistemos, o ne saugos įrenginiai. Jei pasikliausite vien tik šiomis sistemomis gali įvykti nelaimingas įvykis. Vairuotojo atsakomybė - saugiai, dėmesingai valdyti automobilį ir laiku paspausti stabdžių pedalą. Atsižvelgiant į supančią aplinką ir važiavimo sąlygas, sistemos įspėjamosios ir valdymo funkcijos gali neveikti arba veikti be reikalo. Vairuodami visuomet stebėkite aplinką.

SEW (automatinė variklio išjungimo ir įjungimo) sistema

Išlipimo iš automobilio pagalbinė sistema SEW yra pagalbinė priemonė, kuri įspėja vairuotoją ir keleivius apie avarijos riziką, prietaisų skydelyje pateikdama įspėjamoji pranešimą kartu su garsiniu signalu kai transporto priemonė artėja iš galo, o vairuotojas ar keleivis lipa iš automobilio.

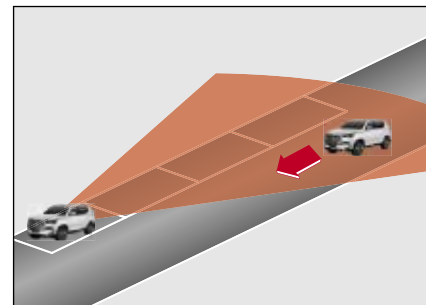

 Atsargiai!
<ul style="list-style-type: none"> • Išlipimo iš automobilio pagalbinė funkcija veikia maždaug 10 minučių po to, kai išjungiate variklį. Po maždaug 10 minučių ši funkcija išsijungia, kad apsaugotų akumuliatorių nuo išsiekvojimo. • Išlipimo iš automobilio pagalbinė funkcija neveiks iš karto po to, kai užrakinsite automobilį išmaniuoju rakteliu arba REKES rakteliu.

SEW sistemos įjungimas ir išjungimas

- **Supervision prietaisų skydelis / standartinis prietaisų skydelis**
Atidarykite *Driving Assist Setting* → *Blind-Spot Collision Assist* → *Enable SEW*, esantį  naudotojo nustatymuose prietaisų skydelyje ir pažymėkite langelį.

Veikimo sąlygos

- Pavarų perjungimo svirtelę nustatykite į P (stovėjimo) arba N (neutralią) padėtį.
- Automobilis pastatytas.
- Jūs ketinate atidaryti duris ir išlipti iš automobilio kai kita kai transporto priemonė artėja iš galinės pusės.

Jei aptinkama iš galinės pusės artėjanti transporto priemonė, prietaisų skydelio ekrane kartu su garsiniu signalu rodomas įspėjamasis pranešimas, kad vairuotojas ir keleivis būtų informuoti apie susidariusią situaciją.

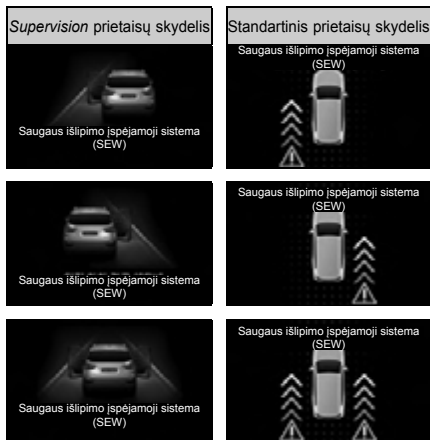

LDWS (išvažiavimo iš eismo juostos įspėjamoji sistema)*

LDWS yra vairavimo pagalbinė sistema, kurios priekinės kameros modulis (FCM) nustato priekyje esančias eismo juostas ir siunčia įspėjamąjį pranešimą bei įjungia įspėjamąjį garso signalą, kad vairuotojas tinkamai važiuotų eismo juosta, jei automobilis nukrypsta iš eismo juostos, o posūkių signalas neįjungtas.

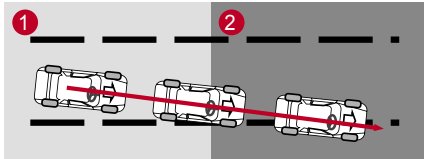

- 1 Nustato nukrypimą iš eismo juostos kai nerodomas posūkių signalas.
- 2 Rodomas įspėjamasis pranešimas ir skamba įspėjamasis signalas.



Įspėjimas

- Išvažiavimo iš eismo juostos įspėjamoji sistema neleidžia išvažiuoti iš eismo juostos ir įspėja vairuotoją įspėjamuoju garso signalu. Nepasikliaukite vien tik šia sistema, visuomet vairuokite dėmesingai, įvertinkite situaciją kelyje.

LDWS sistemos įjungimas / išjungimas

Kai START / STOP jungiklis yra ON padėtyje, paspauskite išvažiavimo iš eismo juostos įspėjamosios sistemos jungiklį, kad įjungtumėte sistemą. Kai sistema įjungta, prietaisų skydelyje įsijungia įspėjimo apie išvažiavimą iš eismo juostos indikatorius.

Dar kartą paspaudus jungiklį, kai veikia išvažiavimo iš eismo juostos įspėjamoji sistema, ji bus išjungta ir šios sistemos įspėjamasis indikatorius užges.

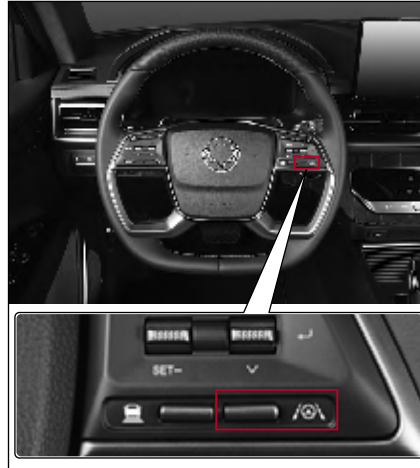

LDWS ON indikatorius



Kai išvažiavimo iš eismo juostos įspėjamoji sistema įjungta, prietaisų skydelyje įsijungia įspėjimo apie išvažiavimą iš eismo juostos indikatorius.

- Užsidega baltos spalvos indikatorius: išvažiavimo iš eismo juostos įspėjamoji sistema yra parengties būsenoje (automobilio greitis yra mažesnis už nustatytą greitį arba juosta nėra atpažįstama).
- Užsidega žalios spalvos indikatorius: išvažiavimo iš eismo juostos įspėjamoji sistema veikia tinkamai.
- Užsidega / mirksi geltona įspėjamoji lemputė: išvažiavimo iš eismo juostos įspėjamoji sistema veikia netinkamai.

Veikimo sąlygos

Jei toliau nurodytos sąlygos įvykdytos, sistema veikia.

- Išvažiavimo iš eismo juostos įspėjamoji sistema veikia.
- Kai automobilio greitis yra nuo 60 km / val. iki 175 km / val.
- Kai priekinė kamera atpažįsta kairę ir dešinę eismo juostas.
- Kai važiujate tiesiu arba nelabai vingiuotu keliu.
- Kai nerodote posūkio signalo.



Įspėjimas

- **Važiuodami visuomet laikykite rankomis vairarą.**
- **Vairuotojas yra atsakingas už vairaračio valdymą, kad užtikrintų saugų automobilio vairavimą.**
- **Nesukite vairaračio staiga kai veikia išvažiavimo iš eismo juostos įspėjamoji sistema.**
- **Išvažiavimo iš eismo juostos įspėjamoji sistema tik įspėja vairuotoją žinute ir garso signalu. Todėl vairuotojas turi važiuoti eismo juosta ir atsargiai vairuoti automobilį.**
- **Atsižvelgiant į supančią aplinką ir važiavimo sąlygas, sistemos įspėjamosios funkcijos gali neveikti arba veikti be reikalo. Todėl vairuodami būkite dėmesingi.**
- **Nevairuokite pavojingai kai įjungta išvažiavimo iš eismo juostos įspėjamoji sistema.**



Atsargiai!

- **Prie priekinės kameros modulio (FCM) nelipdykite jokių daiktų. Dėl to sistema gali tinkamai neveikti.**
- **Išvažiavimo iš eismo juostos įspėjamoji sistema atpažįsta juosta kameros pagalba, o jei ši juosta nėra tinkamai atpažįstama, sistema gali būti išjungta arba veikti be reikalo, todėl naudodamiesi sistema būkite atsargūs.**
- **Jei juosta nėra tinkamai atpažįstama, būkite dėmesingi.**
- **Negalima pašalinti LDWS detalių ir jas sutrenkti.**
- **Ant prietaisų skydelio nedėkite šviesą atspindinčių objektų (balto popieriaus, veidrodžio ir t.t.). Taip darant sistema gali sugesti dėl šviesos atspindžių.**
- **Įspėjamojo LDWS signalo galite neišgirsti dėl audio sistemos garso.**

Pranešimas prietaisų skydelyje

LDWS ON (PASIRENGĘS)



Juostos yra tamsesnės, kai LDWS įjungta, tačiau automobilis važiuoja mažu greičiu, mažesniu negu 60 km/val., arba abi juostos nėra nustatytos.

Kai atpažįstamos abiejų pusių eismo juostos



Jei nustatytos abi eismo juostos, kai automobilis važiuoja greičiu 60 km/val. ar didesniu greičiu, aptiktos juostos rodomos balta spalva.

Kai atpažįstama tik viena eismo juosta



Jei atpažįstama tik viena eismo juosta, kai automobilis važiuoja 60 km/h ar didesniu greičiu, baltai rodoma tik atpažįstama eismo juosta.

Jei automobilis važiuoja nedideliu greičiu arba neatpažįstama jokia eismo juosta



Jei automobilis važiuoja mažesniu nei 60 km/val. greičiu arba neatpažįstamos abi eismo juostos, rodomos užtamsintos eismo juostos.

Išvažiuojama iš eismo juostos neįjungus posūkio signalo

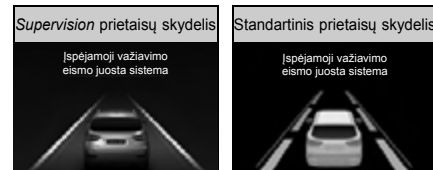

Jei automobilis artėja prie vienos iš eismo juostų neįjungęs posūkio signalo, o išpėjamoji sistema apie nukrypimą nuo kelio juostos veikia įprastai, atitinkama eismo juosta mirksi.

- Supervision prietaisų skydelis: mirksi geltona balta spalva
- Standartinis prietaisų skydelis: mirksi baltas atspalvis

Jei sistema genda

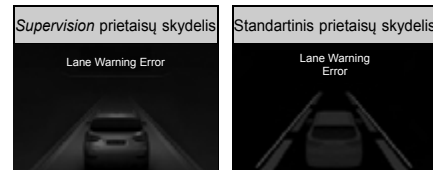

Šis pranešimas rodomas, kai neveikia išpėjamoji nukrypimo nuo eismo juostos sistema.

Sistemos patikrinimas

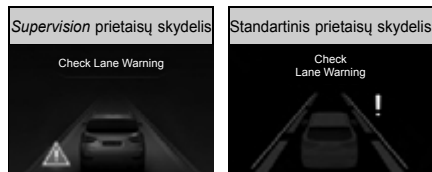

Šis pranešimas rodomas, kai įspėjimo apie nukrypimą nuo eismo juostos sistema veikia pasitikrinimo režimu.

Kai sistema išjungta



Šis pranešimas rodomas, kai įspėjamoji nukrypimą nuo eismo juostos sistema yra išjungta.

Toliau išvardintais atvejais sistema neveikia

- Kai posūkio signalas ir pavojaus signalo lemputė įjungiami važiuojant į kitą eismo juostą.
- Jei nenustatytos abi eismo juostos.
- Kai automobilis ilgą laiką važiuoja viena kelio juostos puse, nevažiuodamas į juostos vidurį, po to kai persirikiavo į kitą eismo juostą.
- Jei, keičiant eismo juostą, vairaratis pasukamas staiga (sistema laikinai neįjungiama).
- Kai elektroninė stabilumo valdymo sistema (ESP) įjungta.
- Kai automobilis greitai važiuoja vingiuotu keliu.
- Kai automobilio greitis didesnis nei 60 km / val. arba mažesnis nei 175 km / val.
- Kai greitai turite persirikiuoti į kitą eismo juostą.
- Kai eismo juosta yra per siaura arba per plati ir sistema negali nustatyti eismo juostos.
- Kai yra dvi ar daugiau juostų, pvz., vyksta kelio remonto darbai.
- Kai posūkio kampas vingiuotame kelyje yra per mažas.

- Važiuojant stačiu nuožulniu keliu.
- Kai automobilio greitis greitai sumažinamas.
- Kai tamsinta priekinio stiklo dalis uždengia dalį priekinės kameros modulio (FCM).

⚠ Įspėjimas

- **Važiuokite į kitą eismo juostą tik parodę posūkio signalą.**

⚠ Atsargiai!

- **Nedažykite priekinės kameros modulio (FCM) aptikimo srities. Dėl to sistema gali tinkamai neveikti arba visai sugesti.**

Dalis, kurios spalvą draudžiama keisti (FCM aptikimo zona)

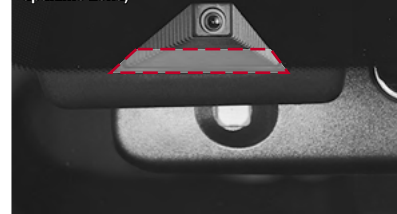

Situacijos, kuriose vairuotojo dėmesys yra ypač svarbus

Bet kuriuo iš toliau nurodytų atvejų sistema gali neveikti tinkamai arba visai neveikti. Todėl vairuotojas privalo būti dėmesingas.

- Jei eismo juostos linijų nesimato (lietus, sniegas, dulkes, balos, šlapias kelio paviršius).
- Jei eismo juostų ženklavimo spalvų kelio paviršiuje negalima aiškiai atskirti.
- Jei eismo juostos ženklavimas nėra aiškus ar išsitraęs, arba vienoje pusėje yra 2 ar daugiau juostų linijų.
- Jei šalia juostos yra kitas ženklas arba į juostą panaši linija.
- Ant juostų žymėjimo linijų krenta šešėlis nuo vidurinių užtvartų, apsauginių turėklų, triukšmo barjerų sienų, pakelės medžių.
- Jei yra ribinių konstrukcijų, pavyzdžiui, šaligatvių blokų.
- Kai eismo juostoje yra pašalinių objektų, pvz., vyksta statybos arba juosta pakeičiama konstrukcijomis.

- Juostos staiga išnyksta, pavyzdžiui, sankryžoje.
- Jei kelio juostų skaičius padidėja arba sumažėja, arba jei juostos susikerta viena su kita (prie įvažiavimo į kelių rinkliaivos postų vartus, kelio sankryžoje / sujungimo atkarpoje ir t.t.).
- Jei eismo juosta yra per siaura arba per plati.
- Jei atstumas iki priekyje važiuojančios transporto priemonės labai trumpas, arba priekyje važiuojanti transporto priemonė paslepia eismo juostos liniją.
- Jei ant kelio paviršiaus yra pėsčiųjų perėjos ar kelio ženklų žymėjimas
- Jei dėl blogo oro, pavyzdžiui, rūko, stipraus lietaus ar sniego matomumas yra blogas.
- Jei matomumas prastas ir atpažinti juostos negalima.
- Jei staiga pasikeičia išorės apšvietimas, pavyzdžiui, įvažiuojant į tunelį.
- Jei automobilio žibintai nejungiami naktį ar važiuojant tuneliu, arba šviesa yra per silpna.
- Jei važiuojate tik autobusams skirta eismo juosta arba šalia jos.
- Vingiuotoje kelio atkarpoje ar važiuojant stačia nuokalne.
- Kai automobilis smarkiai vingiuoja.
- Jei ant prietaisų skydelio yra šviesą atspindinčių objektų (pavyzdžiui, baltas popierius, veidrodis ir t.t.).
- Jei priekinio stiklo dalis, kurioje sumontuotas priekinės kameros lęšis, yra užteršta dulėmis.
- Kai drėgmė, susikaupusi ant priešakinio stiklo, nepašalinta.
- Jei dėl tiesioginių saulės spindulių temperatūra šalia kameros yra labai aukšta.
- Jei už automobilio šviečia šviesa.
- Jei šlapiame kelio paviršiuje atsispindi saulės šviesa, gatvės žibintai arba priešingoje eismo juostoje važiuojančios transporto priemonės žibintai.

Važiavimo eismo juosta pagalbos sistema (LKAS)*

LKAS (važiavimo eismo juosta pagalbos sistema) yra pagalbinė automobilio valdymo technologija, kuri nustato priešais esančias eismo juostas, naudodamasi FCM (priekinės kameros moduliū), o kai sistema nustato, kad automobilis išvažiuoja iš esamos juostos nerodydama posūkio signalo, vizualiai ir garsu įspėja vairuotoją LDWS (išvažiavimo iš eismo juostos įspėjamosios sistemos) pagalba. Jei automobilis ir toliau išvažiuoja iš eismo juostos, ji į eismo juostą sugrąžina EPS (elektroninė vairaračio valdymo sistema).

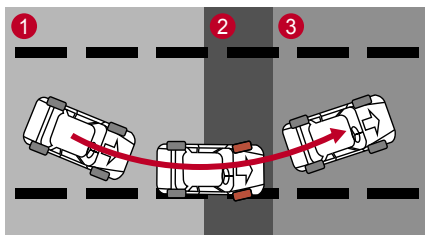



- 1 Sistema nustato, kad automobilis važiuoja į kitą eismo juostą kai posūkio signalas neįjungtas.
- 2 Vairavimo valdymas EPS sistemos pagalba, taip pat įspėjamas pranešimas ir garsinis signalas.
- 3 Automobilis nukreiptas link eismo juostos vidurio.

! Įspėjimas

- LKAS padeda vairuotojui garsiniais ir vaizdiniais įspėjimais, kad automobilis netyčia neišvažiuotų iš eismo juostos. Nevairuokite automobilio pavojingu ar neapgalvotu būdu pasitikėdami LKAS. Visada saugiai važiukite atkreipdami dėmesį į kelio sąlygas.
- LKAS yra pagalbinė priemonė, tiksliai kontroliuojanti vairą, kad automobilis neišvažiuotų iš eismo juostos, nepaisant vairuotojo ketinimų.

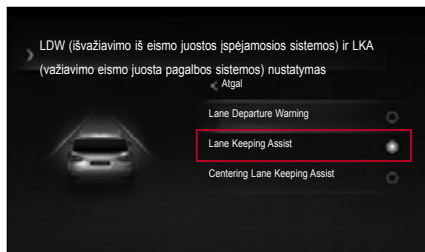
LKAS įjungimas ir išjungimas



- **Supervision prietaisų skydelis / standartinis prietaisų skydelis**
Atidarykite **Driving Assist Setting** → **Forward Safety Assist** → **Enable LKAS**, esantį  naudotojo nustatymuose prietaisų skydelyje ir pažymėkite langelį.

LKAS įjungimas / išjungimas

Paspauskite LKAS jungiklį įjungę uždegimo jungiklį. Jei sistema įjungta, prietaisų skydelyje užsidega indikatorius LKAS ON.

Dar kartą paspaudus jungiklį, kai įjungta LKAS, sistema bus išjungta, o indikatorius LKAS ON užges.

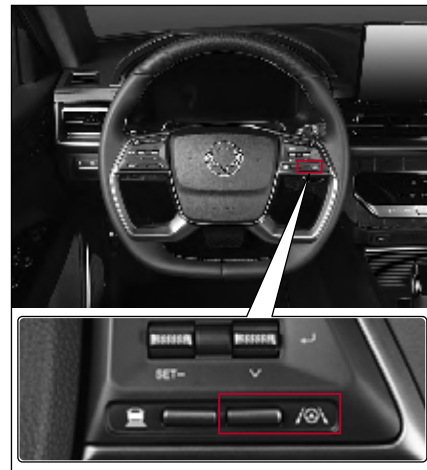

LKAS ON indikatorius



Šis indikatorius užsidega prietaisų skydelyje kai veikia važiavimo eismo juosta pagalbos sistema (LKAS).

- Indikatorius ON dega balta spalva: sistemos paruoštas būseną (automobilio greitis mažesnis nei nurodytas arba eismo juosta nenustatyta).
- Indikatorius ON dega žalia spalva: LKAS veikia tinkamai.
- Indikatorius šviečia geltona spalva / mirksi: LKAS sistema sugedusi.

Veikimo sąlygos

Sistema įsijungia toliau išvardintais atvejais.

- LKAS įjungta.
- Automobilio greitis yra nuo 40km / val. iki 175 km / val.
- Priekinė kamera atpažįsta kairę ir dešinę eismo juostas.
- Važiuojant tiesiu keliu arba nedideliu kelio vingiu.
- Posūkio signalas neįjungtas.
- Rodomas priešingos krypties posūkio signalas, nei krypties, kuria ketinate važiuoti.

☞ Informacijos rasite „Išvažiavimo iš eismo juostos indikatorius / įspėjamoji lemputė“ (4-49 psl.)



Įspėjimas

- Visuomet vairuodami laikykite rankas ant vairaračio.
- Vairuotojo atsakomybė - saugiai, dėmesingai vairuoti automobilį ir valdyti vairaratį.
- Nesukite vairaračio staiga kai veikia išvažiavimo iš eismo juostos įspėjamoji sistema.
- LKAS ne visada valdo vairaratį automatiškai.



Įspėjimas

- LKAS yra tik pagalbinė priemonė, padedanti valdyti vairaratį, o vairuotojas yra visiškai atsakingas už važiavimą pasirinkta eismo juosta.
- Atsižvelgiant į kelio sąlygas ir supančią aplinką, LKAS gali būti išjungta, visai neveikti arba įsijungti, kai to nepageidaujate.
- Nevairuokite automobilio pavojingu ar neapgalvotu būdu norėdami patikrinti kaip veikia LKAS.
- Jei reikia keisti vairo sistemos dalis, rekomenduojame tai atlikti *KG Mobility Dealer atstovybėje* ar *KG Mobility įgaliotame automobilių techninės priežiūros centre*.



Atsargiai!

- Ant FCM nustatymo zonoje neklijuokite lipduku, netvirtinkite pašalinių priedų, spalvotų plėvelių. Dėl to susijusios sistemos gali veikti netinkamai.
- LDWS nustato eismo juostas vaizdu, kurias pateikia kameros, pagalba. Atminkite, kad LDWS gali būti išjungta arba įjungta, kai to nepageidaujate, jei eismo juostos nebus atpažįstamos sėkmingai.
- Būkite dėmesingi, ypač tada, kai LKAS nesugeba aptikti eismo juostos linijos.

Atsargiai!

- Negalima pašalinti LDWS detalių ir jas sutrenkti.
- Ant prietaisų skydelio nedėkite šviesą atspindinčių objektų (pavyzdžiui, baltas popierius, veidrodis ir t.t.). Atspindinti šviesa gali sukelti sistemos gedimą.
- Galite negirdėti įspėjamojo garsinio signalo (skambėjimo), jei garsas iš Jūsų garso šaltinio yra per didelis.
- Jei važiuodami ilgą laiką nelaikysite rankomis vairaračio, LKAS sistema automatiškai išsijungs prieš tai Jus įspėjusi laikyti vairaratį.
- Atkreipkite dėmesį, kad važiuojant dideliu greičiu, važiavimo eismo juosta įspėjamosios sistemos galia gali susilpnėti, todėl automobilis gali išvažiuoti iš eismo juostos.
- Vairuotojas visuomet turi valdyti rankomis vairaratį.
- Net jei LKAS sistemoje yra gedimas, vairuotojas gali vairuoti automobilį.
- Vairuokite nesinaudodami LKAS sistema esant toliau nurodytoms važiavimo sąlygoms.
 - Kai oras yra blogas.
 - Kai kelias yra prastos būklės.
 - Kai būtina dažnai pasukti vairaratį.
- Kai LKAS neveikia galite nejausti, kad vairaratį valdyti sunku, arba lengva.

Toliau išvardintais atvejais sistema neveikia

- Kai posūkio signalas ir pavojaus signalo lemputė įjungiami važiuojant į kitą eismo juostą.
- Jei nenustatytos abi eismo juostos.
- Kai automobilis ilgą laiką važiuoja viena kelio juostos puse, nevažiuodamas į juostos vidurį, po to kai persirikiavo į kitą eismo juostą.
- Jei, keičiant eismo juostą, vairaratis pasukamas staiga (sistema laikinai neįjungiama).
- Kai elektroninė stabilumo valdymo sistema (ESP) įjungta.
- Kai automobilis greitai važiuoja vingiuotu keliu.
- Kai automobilio greitis mažesnis nei 40 km/val. arba didesnis 180 km/val.
- Kai greitai turite persirikiuoti į kitą eismo juostą.
- Kai eismo juosta yra per siaura arba per plati ir sistema negali nustatyti eismo juostos.
- Kai yra dvi ar daugiau juostų, pvz., vyksta kelio remonto darbai.
- Kai posūkio kampas vingiuotame kelyje yra per mažas.

- Važiuojant stačiu nuožulniu keliu.
- Kai automobilio greitis greitai sumažinamas.
- Kai tamsinta priekinio stiklo dalis uždengia dalį priekinės kameros modulio (FCM).

Įspėjimas

- **Važiuokite į kitą eismo juostą tik parodę posūkio signalą.**

Atsargiai!

- **Nedažykite priekinės kameros modulio (FCM) aptikimo srities. Dėl to sistema gali tinkamai neveikti arba visai sugesti.**

Dalis, kurios spalvą draudžiama keisti (FCM aptikimo zona)

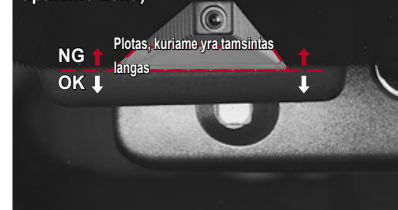

Situacijos, kuriose vairuotojo dėmesys yra ypač svarbus

Esant toliau išvardintoms sąlygoms sistema gali nefunkcionuoti arba įsijungti be reikalo. Todėl vairuotojas privalo būti dėmesingas.

- Jei eismo juostos linijų nesimato (lietus, sniegas, dulkes, balos, šlapias kelio paviršius).
- Jei eismo juostų ženklavimo spalvų kelio paviršiuje negalima aiškiai atskirti.
- Jei eismo juostos ženklavimas nėra aiškus ar išsityręs, arba vienoje pusėje yra 2 ar daugiau juostų linijų.
- Jei šalia juostos yra kitas ženklas arba į juostą panaši linija.
- Ant juostų žymėjimo linijų krenta šešėlis nuo vidurinių užtvartų, apsauginių turėklų, triukšmo barjerų sienų, pakelės medžių.
- Jei yra ribinių konstrukcijų, pavyzdžiui, šaligatvių blokų.
- Kai eismo juostoje yra pašalinių objektų, pvz., vyksta statybos arba juosta pakeičiama konstrukcijomis.

- Juostos staiga išnyksta, pavyzdžiui, sankryžoje.
- Jei kelio juostų skaičius padidėja arba sumažėja, arba jei juostos susikerta viena su kita (prie įvažiavimo į kelių rinkliaivos postų vartus, kelio sankryžoje / sujungimo atkarpoje ir t.t.).
- Jei eismo juosta yra per siaura arba per plati.
- Jei atstumas iki priekyje važiuojančios transporto priemonės labai trumpas, arba priekyje važiuojanti transporto priemonė paslepia eismo juostos liniją.
- Jei ant kelio paviršiaus yra pėsčiųjų perėjos ar kelio ženklų žymėjimas
- Jei dėl blogo oro, pavyzdžiui, rūko, stipraus lietaus ar sniego matomumas yra blogas.
- Jei matomumas prastas ir atpažinti juostos negalima.
- Jei staiga pasikeičia išorės apšvietimas, pavyzdžiui, įvažiuojant į tunelį.
- Jei automobilio žibintai neįjungiami naktį ar važiuojant tuneliu, arba šviesa yra per silpna.
- Jei važiuojate tik autobusams skirta eismo juosta arba šalia jos.
- Vingiuotoje kelio atkarpoje ar važiuojant stačia nuokalne.
- Kai automobilis smarkiai vingiuoja.
- Jei ant prietaisų skydelio yra šviesą atspindinčių objektų (pavyzdžiui, baltas popierius, veidrodis ir t.t.).
- Jei priekinio stiklo dalis, kurioje sumontuotas priekinės kameros lęšis, yra užteršta dulėmis.
- Kai drėgmė, susikaupusi ant priešakinio stiklo, nepašalinata.
- Jei dėl tiesioginių saulės spindulių temperatūra šalia kameros yra labai aukšta.
- Jei už automobilio šviečia šviesa.
- Jei šlapiame kelio paviršiuje atsispindi saulės šviesa, gatvės žibintai arba priešingoje eismo juostoje važiuojančios transporto priemonės žibintai.
- Savavališkai pritvirtindami priekinę kamerą (Norėdami sukalibruoti priekinę kamerą būtina apsilygiuoti priekinę kamerą techninės priežiūros centre. Kitaip galite sugadinti kamerą.)

Avarinis važiavimas eismo juostos ribose (ELK)*

RKA-ROADEDGE (pagalbinė važiavimo eismo juosta sistema – Roadedge)

RKA-ROADEDGE (*Lane Keeping Assist-RoADEDGE*) – tai pagalbinė vairavimo sistema, padedanti vairuotojui važiuoti eismo juosta valdant vairaraťį (EPS), jei priekinės kameros modulis (FCM) atpažįsta priekyje esančias kairiąją ir dešiniąją eismo juostas ir automobilis nukrypsta nuo eismo juostos neįjungus posūkio signalo ta kryptimi.

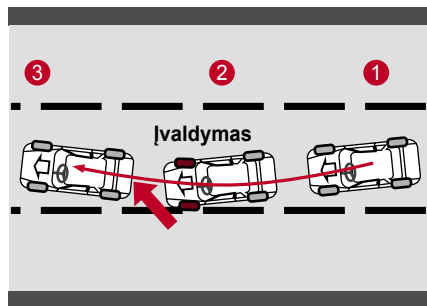

- 1 *Road-edge* aptinka, kad nukrypstama nuo eismo juostos neįjungus posūkio signalo.
- 2 EPS vairo valdymas
- 3 Automobilis įvažiuoja į važiuojamosios kelio dalies vidurį



Įspėjimas

- RKA-ROADEDGE – tai pagalbinė sistema, padedanti tiksliai valdyti vairaraťį, kad automobilis nenukryptų nuo eismo juostos neatsižvelgiant į vairuotojo ketinimus.

Įjungimas / išjungimas

ELK sistemos įjungimas: įjunkite uždegimo jungiklį.

ELK sistemos išjungimas: Prietaisų skydelio naudotojo nustatymuose panaikinkite varnelę ELK.

Veikimo sąlygos

Sistema įsijungia toliau išvardintais atvejais.

- Automobilio greitis yra nuo 60km / val. iki 175 km / val.
- Priekinė kamera atpažįsta kairę ir dešinę eismo juostos ribas.
- Važiuojant tiesiu keliu arba nedideliu kelio vingiu.
- Posūkio signalas neįjungtas.



Įspėjimas

- Visuomet vairuodami laikykite rankas ant vairaračio.
- Vairuotojo atsakomybė - saugiai, dėmesingai vairuoti automobilį ir valdyti vairaraťį.
- RKA-Roadedge ne visada valdo vairaraťį automatiškai.



Įspėjimas

- Atsižvelgiant į kelio sąlygas ir supančią aplinką, RKA-Roadedge gali išsijungti, visai neveikti arba įsijungti, kai to nepageidaujate.
- Nevairuokite automobilio pavojingu ar neapgalvotu būdu norėdami patikrinti kaip veikia RKA-Roadedge.
- Jei reikia keisti vairo sistemos dalis, rekomenduojame tai atlikti KG Mobility Dealer atstovybėje ar KG Mobility įgaliotame automobilių techninės priežiūros centre.



Atsargiai!

- Ant FCM nustatymo zonoje nekljuokite lipdukų, netvirtinkite pašalinių priedų, spalvotų plėvelių. Dėl to susijusios sistemos gali veikti netinkamai.
- RKA-Roadedge nustato eismo juostas važdų, kurias pateikia kameros, pagalba. Atminkite, kad RKA-Roadedge gali išsijungti arba įsijungti, kai to nepageidaujate, jei eismo juostos nebus atpažįstamos sėkmingai.



Atsargiai!

- Negalima pašalinti RKA-Roadedge detalių ir jų sutrenkti.
- Ant prietaisų skydelio nedėkite šviesą atspindinčių objektų (pavyzdžiui, baltas popierius, veidrodis ir t.t.). Atsispindinti šviesa gali sukelti sistemos gedimą.
- Atkreipkite dėmesį, kad važiuojant dideliu greičiu, važiavimo eismo juosta įspėjamosios sistemos RKA-Roadedge galla gali susilpnėti, todėl automobilis gali išvažiuoti iš eismo juostos.

Neveikia, kai:

- Vairuotojas įjungia posūkio signalą arba avarinį įspėjamąjį žibintą.
- Persirikiavęs į kitą eismo juostą automobilis ir toliau važiuoja per arti bet kurios eismo juostos pusės.
- Vairuotojas staigiai persirikiuoja į kitą eismo juostą (sistema laikinai neveikia)
- ESP (elektroninė stabilumo valdymo sistema) įjungta.
- Automobilis važiuoja dideliame aukštyje.
- Automobilio greitis yra mažesnis nei 55 km/h arba didesnis nei 180 km/h.
- Vairuotojas staigiai keičia eismo juostą.
- Eismo juosta yra per siaura arba per plati.
- Automobilis važiuoja per mažo spindulio posūkiu.
- Automobilis važiuoja stačiu šlaitu.
- Automobilis staigiai sulėtėja.
- Priekinio stiklo tamsinimo plėvelė uždengia priekinės kameros modulio (FCM) aptikimo diapazoną.



Įspėjimas

- Prieš bandydami persirikiuoti į kitą eismo juostą įjunkite posūkio žibintą.



Atsargiai!

- Ant FCM aptikimo srities nedėkite tonuojančios plėvelės. Dėl to sistema gali tinkamai neveikti arba visai sugesti.

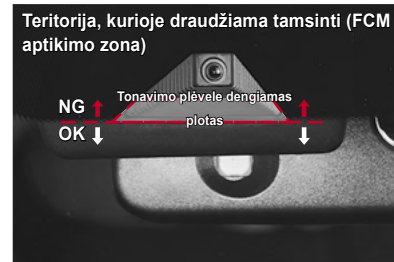

Įspėjamoji sistema apie vairuotojo dėmesio atitraukimą

Atsižvelgiant į kelio sąlygas ir supančią aplinką, RKA-*Roadedge* gali išsijungti, visai neveikti arba įsijungti, kai to nepageidaujate.

- Sistema negali atpažinti eismo juostų lyjant, sningant, kylant dulkių debesims, dėl stovinčio vandens ir kitų kliūčių kelyje.
- Kai kelio juostos žymėjimo spalvą sunku atskirti nuo kelio spalvos.
- Kai eismo juostos krašto ženklavimas nėra aiškus.
- Kai ant juostų žymėjimo linijų krenta šešėlis nuo vidurinių užtvarų, apsaugomųjų turėklų, triukšmo barjerų sienų, pakelės medžių.
- Jei aplink yra kliūčių, pavyzdžiui, stulpelių.

- Jei eismo juostos staiga išnyksta, pavyzdžiui, sankryžoje.
- Jei automobilis važiuoja tam tikra kelio atkarpa, pavyzdžiui, greitkelio sankryža, kur juostų skaičius padidėja arba sumažėja.
- Jei atstumas iki priekyje važiuojančios transporto priemonės yra per mažas arba priešais važiuojančios transporto priemonės ratas liečiasi su eismo juostos linija.
- Jei matomumas prastas tvyrant rūkui, lyjant lietui, snigui sningant ir t.t.
- Jei sparčiai keičiasi apšvietimas, pavyzdžiui, įvažiuojant į tunelį ir iš jo išvažiuojant.
- Jei priekiniai žibintai neįjungti arba jų ryškumas per silpnas važiuojant nakties metu, arba automobilis važiuoja tuneliu.

- Jei važiuojate stačiu šlaitu arba ties posūkiu.
- Jei dėl nelygaus kelio paviršiaus automobilis vibruoja važiuojant.
- Jei ant prietaisų skydelio yra šviesą atspindinčių objektų (pavyzdžiui, baltas popierius, veidrodis ir t.t.).
- Jei priekinis stiklas prieš kameros modulį yra padengtas ledu, sniegu, purvu ar šiukšlėmis.
- Jei ant priekinio stiklo susikaupusi rasa arba rūkas.
- Jei temperatūra aplink priekinio vaizdo kamerą yra per aukšta dėl tiesioginių saulės spindulių.
- Jei automobilis važiuoja link šviesos šaltinio.
- Jei saulės šviesa ar šviesa, krentanti iš gatvių žibintų ar artėjančio automobilio atsispindi ant šlapio kelio paviršiaus.

TSR (kelio ženklų atpažinimo sistema)*

Tai sistema, kuri atpažįsta kelio ženklus, apribojančius greitį ir kitus pagrindinius ženklus.



Nustatymas

Vairuotojas gali nustatyti funkciją prietaisų skydelyje (*Cluster Setting* → *Driving Assist* (prietaisų skydelis → vairavimo pagalba), kai variklis yra įjungtas.

Supervision prietaisų skydelis

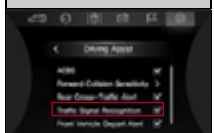

Standartinis prietaisų skydelis



Supervision prietaisų skydelis



Standartinis prietaisų skydelis



Pastaba

Atpažįstami ženklai

- Vienos konvencijos ženklas
- Standartinis kelio ženklas, elektroninis ženklas, prizmės ženklas



Atsargiai!

- TSR neatpažįsta visų ženklų.
- Gali būti, kad atpažinti negalima dėl vietovės, spalvos ar ženklo įdubimų.

Informavimas apie priekyje esančią transporto priemonę (FVSA)*

Tai sistema, kuri praneša vairuotojui, kai vairuotojas nepastebi, kad priekyje važiuojanti transporto priemonė nuvažiavo, kai tuo tarpu vairuotojo automobilis stovi, naudodamas jutiklį (FCM), esantį automobilio priekyje.

FVSA : priekinės transporto priemonės pajudėjimo iš vietos signalizacija

Nustatymas

Šią funkciją galite įjungti (pažymėti) arba išjungti (nepažymėti) prietaisų skydelio pagrindiniame meniu *User Settings* (naudotojo nustatymai) > *Driving Assist* (pagalbos sistema) > *Front Vehicle Depart Alert* (įspėjimas apie priekinės transporto priemonės nuvažiavimą) tada, kai automobilis įjungtas.

Veikimas



Jei vairuotojas neatliks jokio veiksmo (pvz., nepaleis automobilio) praėjus maždaug 1 sekundei po to, kai priekyje esanti transporto priemonė nuvažiuos, LCD ekrane bus rodomas pranešimas ir pasigirs signalas.



Atsargiai!

- **Norėdami saugiai važiuoti prieš paleisdami automobilį būtina patikrinkite kelio būklę priekyje ir aplinkiniuose keliuose.**

Kliūčių priekyje ir gale automobilio nustatymo sistema

Kliūčių priekyje ir gale automobilio nustatymo sistema yra automobilio statymo pagalbinė sistema, kuri nustato kliūtį buferyje įmontuoto ultragarso jutiklio pagalba ir informuoja vairuotoją įspėjamoju garsiniu signalu, kai vairuotojas perjungia pavarų perjungimo svirtį į D (važiavimo) arba R (atbulinės eigos) padėtį ir vairuoja automobilį.

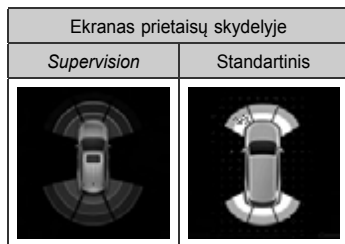

Atstumas iki kliūties rodomas prietaisų skydelyje kartu su skambančiu įspėjamoju garsiniu signalu.

Galite įjungti arba išjungti priekinės statymo pagalbos sistemos įspėjimą. Lengvai palieskite priekinės stovėjimo pagalbos sistemos įspėjimą / išjungimo jungiklį, kad užsidegtų priekinės stovėjimo pagalbos įspėjamasis signalas.

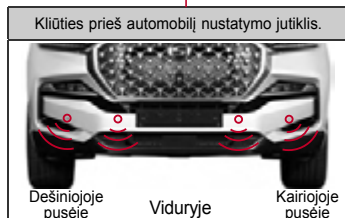

- 4 kliūties prieš automobilį nustatymo jutikliai.
- Veikia važiuojant į priekį arba atbuline eiga.
- Nustato kliūti kai automobilis važiuoja 15 km / val. arba mažesniu greičiu.

- 4 kliūties už automobilio nustatymo jutikliai.
- Veikia tik važiuojant atbuline eiga.

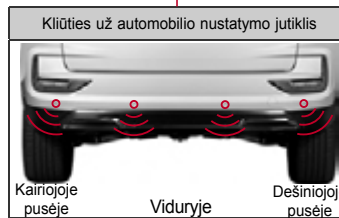

Kliūtis nustatymo sistemos įjungimas

Kai priekinis arba užpakalinis liūčių nustatymo jutiklis nustato kliūtį, atstumas iki kliūtis ir kryptis rodomi kartu su įspėjamoju garsiniu signalu, atsižvelgiant į nustatytą atstumą.

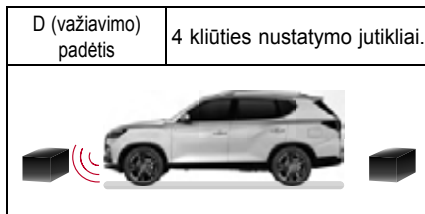

Jei pavarų dėžės perjungimo svirtelė yra D (važiavimo) padėtyje, aptikimo jutiklis įsijungia, kai:

- Automobilis pradeda važiuoti po pirmojo paleidimo (važiuojant 15 km/val. ar mažesniu greičiu).
- Pavarų dėžės perjungimo svirtelė perjungžiama iš R (atbulinės eigos) padėties į D (važiavimo) padėtį (kai automobilio greitis yra 15 km/h arba mažesnis).
- Įjungtas priekinės kliūtis aptikimo įspėjamasis jungiklis (kai automobilio greitis yra 15 km/h arba mažesnis). Tačiau, kai automobilio greitis viršija 15 km/val., jis lieka išjungtas.



Kai pavarų perjungimo svirtis perjungžiama į R (atbulinės eigos) padėtį, tuo pačiu metu įjungiami 2 priekiniai liūčių nustatymo jutikliai ir 4 galiniai liūčių nustatymo jutikliai.

Pastaba



- **Net jei priekinės statymo pagalbos įspėjamasis įjungimo / išjungimo jungiklis yra išjungimo padėtyje (indikatorius išjungtas), važiuojant atbuline eiga priekinis kliūtis aptikimo jutiklis veikia.**
- **Lyjant pavojaus signalas gali skambėti su pertrūkais ir tai nėra gedimas, o normalus sistemos veikimas.**

Indikatorius prietaisų skydelio ekrane

Aptikus kliūtį, mirksi atitinkamas kraštas, nurodantis atstumą iki kliūtis ir kryptį.

Standartinis prietaisų skydelis



Ekranas prietaisų skydelyje	
D (važiavimo) padėtis	R (atbulinės eigos) padėtis
	



Kai aptiktas pėsčiasis



Rodomas ir mirksi priekinių ir užpakalinių jutiklių diapazonas (nėra įspėjamojo garsinio signalo).

Jei kliūtis aptinkama 40 cm atstumu priekinėje kairėje arba priekinėje dešinėje pusėje.



Linija Nr. 1 priekinėje kairėje pusėje nustatyta ir linija Nr. 2 mirksi (skamba įspėjamasis signalas).

Jei kliūtis aptinkama 80 cm atstumu galinėje kairėje, priekinėje arba dešinėje pusėse.



Linija Nr. 3 priekinėje dešinėje pusėje nustatyta ir linija Nr. 4 mirksi (skamba įspėjamasis signalas).

Įspėjamojo signalo skambėjimo intervalai

Įspėjamasis garsinis signalas skamba atsižvelgiant į atstumą nuo kliūtis.

Kliūtis priekyje nustatymo jutiklis (2 lygio įspėjamasis garso signalas)

Įspėjamojo signalo skambėjimo intervalai	Atstumas iki kliūtis	
	Viduryje	Šone
Nėra įspėjamojo signalo	100 cm	60 cm
1 0,15 sekundės	50 cm~100 cm	40 cm~60 cm
2 Ištisas	25 cm~50 cm	25 cm~40 cm



Kliūtis gale nustatymo jutiklis (3 lygio įspėjamasis garso signalas)

Įspėjamojo signalo skambėjimo intervalai	Atstumas iki kliūtis	
	Viduryje	Šone
3 0,3 sekundės	80 cm~120 cm	-
4 0,15 sekundės	50 cm~80 cm	
5 Ištisas	25 cm~50 cm	

Jutiklio ir susijusios sistemos gedimas

Standartinis tipas



Ekranas prietaisų skydelyje	
D (važiavimo) padėtis	R (atbulinės eigos) padėtis
	

Kai kliūčių aptikimo jutiklis veikia netinkamai, atitinkamam jutikliui rodomas „?“ ženklas. Jei šis pranešimas rodomas prietaisų skydelyje, rekomenduojame patikrinti automobilį ir atlikti jo techninę priežiūrą *KG Mobility* įgaliotame techninės priežiūros centre.



Atsargiai!

- Jei atstumas tarp automobilio ir kliūties yra 25 cm arba mažesnis, įspėjamas signalas neskambės. Tačiau, jei kliūtis aiškiai nustatoma, gali suskambėti įspėjamas garsinis signalas.
- Kai skamba įspėjamas garsinis signalas, atstumas iki kliūties gali skirtis nuo tikrojo atstumo maždaug ± 10 cm.
- Per daug nepamirškite automobilio statymo pagalbine sistema ir važiuodami automobiliu atbuline eiga stebėkite situaciją už automobilio.
- Jei skamba neįprastas įspėjamas garsinis signalas, kurio trukmė skiriasi nuo įspėjamojo garsinio signalo, kuris skamba nustačius kliūtį, arba skamba ilgas 3 sekundžių įspėjamas garsinis signalas, kai pavarų perjungimo svirtis yra R (atbulinės eigos) padėtyje, kliūčių nustatymo sistema arba nustatymo jutiklis veikia netinkamai. Patikrinkite automobilį.

Jei sistema neveikia arba veikia netinkamai.

Jei yra kliūtis, kurios jutiklis negali nustatyti.

- Ploni objektai, pavyzdžiui, plieninė viela, virvė ar grandinė.
- Medvilnė, sniegas ir kitos medžiagos, kurios sugeria garso bangas.
- Objektai, esantys žemiau buferio (pavyzdžiui, drenažas ar bala).

Jutiklis negali aptikti

- Kai jutiklis užšąla (atšilęs veikia įprastai).
- Kai jutiklis padengtas pašalinėmis medžiagomis, tokiomis kaip sniegas, purvas ar vandens lašai (pašalinus pašalines medžiagas jis vėl veikia įprastai).

Kai jutiklio aptikimo diapazonas tampa siauresnis.

- Jei jutiklis iš dalies padengtas sniegu ar purvu, jo signalo aptikimo sritis tampa siauresnė (pašalinus pašalines medžiagas jis vėl veikia įprastai).
- Kai temperatūra prie jutiklio yra labai žema arba labai aukšta.

Atvejai, kuriais gali neveikti tinkamai, nors tai nėra sistemos gedimas.

- Važiuojant labai duobėtais keliais, nuokalnėje, žvyrkelyje, pievoje.
- Kai dėl sunkaus krovinio buferis nusileidžia žemyn.
- Kai sklinda kitos ultragarso bangos (metalo garsas, didelės transporto priemonės stabdžių garsas ir kt.)
- Kai naudojamas didelės galios radijo imtuvas.
- Kai smarkiai lyja.
- Kai prie tos vietos, kurioje sumontuotas jutiklis, pritvirtinamas priedas.

Velkant priekabą.

- Jutiklis gali aptikti priekabą ir įspėjamas garsinis signalas skambės nuolat.

Įspėjimai dėl naudojimosi kliūtis priekyje / gale automobilio sistema



Atsargiai!

- Stovėdami ar važiuodami atbuline eiga patikrinkite, ar aplinkui nėra žmonių, gyvūnų, ypač vaikų. Jei negalite tinkamai patikrinti, būtinai išlipkite iš automobilio ir patikrinkite.
- Pagalbinė automobilio statymo sistema yra skirta tik vartotojo patogumui, ji negarantuoja saugumo. Visuomet atsižvelkite į kelio būklę ir eismo sąlygas.
- Jei stipriai paspausite ar sutrenksite buferio dalį, kurioje sumontuotas jutiklis, arba plaudami automobilį nukreipsite stiprią vandens srovę, galite sugadinti jutiklį.
- Kai sistema veikia tinkamai, o pavarų perjungimo svirtis įjungta į R (atbulinės eigos) padėtį kai START / STOP jungiklis yra ON padėtyje, vieną kartą trumpam pasigirsta pyptelėjimas.
- Jei skamba neįprastas įspėjamas garsinis signalas, kurio trukmė skiriasi nuo įspėjamojo garsinio signalo, kuris skamba nustačius kliūtį, arba skamba ilgas 3 sekundžių įspėjamas garsinis signalas, kai pavarų perjungimo svirtis yra R (atbulinės eigos) padėtyje, kliūčių nustatymo sistema arba nustatymo jutiklis veikia netinkamai. Patikrinkite automobilį.

- Žemiau esančiame paveikslėlyje parodytoje automobilio stovėjimo vietoje viršutinė automobilio dalis gali atsitrekti prieš tai, kai apačioje esantis jutiklis nustatys kliūtį. Statykite automobilį stebėdami vaizdą išoriniame galinio vaizdo veidrodėlyje arba pasukite galvą.



Užpakalinės kameros sistema

Užpakalinės kameros sistema yra papildoma saugos sistema, leidžianti vairuotojui per galinę kamerą stebėti situaciją už automobilio ekrane, kai pavarų perjungimo svirtis nustatyta į R (atbulinės eigos) padėtį.



⚠ Atsargiai!

- Užpakalinėje kameroje yra plačiakampis objektyvas plačiam vaizdui užtikrinti, todėl tikrasis atstumas skiriasi nuo to, kurį matote ekrane. Visuomet patikrinkite vaizdą gale, kairėje ir dešinėje pusėse.
- Ekrane rodomas dalinis, o ne visas automobilio aplinkos vaizdas.
- Dažnai valykite galinį kameros lęšį, naudodami kameros lęšio valiklį, kad jis visuomet būtų švarus.

Aplinkinio vaizdo stebėjimo (AVM) sistema

AVM sistema – tai pagalbinė automobilio statymo sistema, padedanti vairuotojui saugiai pastatyti automobilį, nes vairuotojas gali stebėti išorinę situaciją automobilio ekrane.

Vairuotojas ekrane gali matyti informaciją, gaunamą iš 4 automobilio išorėje įrengtų kamerų. Vairuotojas gali įjungti 3D vaizdą ir prireikus apžiūrėti automobilio išorę norima kryptimi.

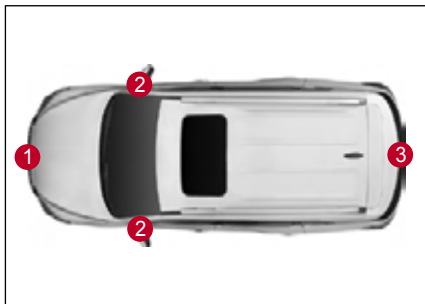

- 1 Priekinio vaizdo kamera
- 2 Kairioji /dešinioji kamera
- 3 Užpakalinio vaizdo kamera

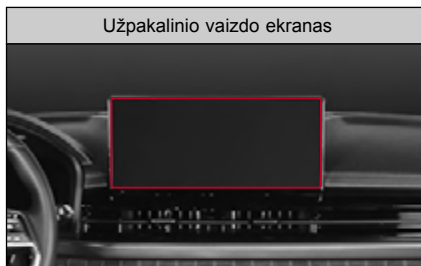

⚠ Atsargiai!

- AVM sistema sujungia 4 kamerų vaizdus ir sujungtą vaizdą rodo ekrane, todėl faktinė automobilio padėtis ir statymo krypties linija skiriasi nuo ekrane rodomos padėties. Statydami automobilį, būtinai patikrinkite, ar gerai matosi galinis, kairysis ir dešinysis vaizdas.
- AVM kamera naudoja plačiakampį objektyvą plačiam vaizdui užtikrinti, tikrasis atstumas gali skirtis nuo to, kurį matote ekrane. Visuomet patikrinkite vaizdą gale, kairėje ir dešinėje pusėse.
- Jei kameros objektyvo paviršius užterštas pašalinėmis medžiagomis, dėl pablogėjusio vaizdo gali įvykti sistemos klaida. Lęšis visuomet turi būti švarus.

Veikimo sąlygos

Jei toliau nurodytos sąlygos įvykdytos, AVM sistema įsijungia.

- Kai START/STOP jungiklis yra ON padėtyje arba kai variklis veikia.
- Kai automobilio greitis yra mažesnis nei 20km / val.
- Kai aplinkinio vaizdo veikimo jungiklis įjungtas pavarų perjungimo svirtelėi esant P (stovėjimo), R (atbulinės eigos), N (neutrallyje) arba D (važiavimo) padėtyje.

Pastaba

- Jei pavarų perjungimo svirtelė yra R (atbulinės eigos) padėtyje, AVM sistema įsijungia nepriklausomai nuo jungiklio įjungimo / išjungimo būsenos.
- Jei pavarų perjungimo svirtelė yra P (stovėjimo) padėtyje, įjungiama AVM sistema, tačiau ekrane rodomas ankstesnis vaizdas.
- Kai važiuojate maždaug 20 km/h ar didesniu greičiu su įjungta priekine AVM sistema, AVM sistema išsijungia. Net jei esant tokiai būsenai automobilio greitis sumažėja iki maždaug 20 km/h arba mažiau, AVM sistema išlieka išjungta.

AVM nustatymai

Norėdami atidaryti AVM nustatymų ekraną paspauskite *Setup* → *Display* → *Camera*.

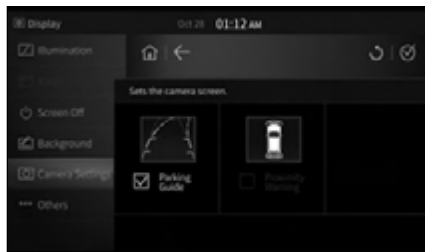

- **PGS gairių susiejimas:** Nustato PGS gairių susiejimo su PGS funkcija ON (įjungta) / OFF (išjungta).
- **PAS artumo įspėjamasis ekranas:** Nustato PAS priartėjimo įspėjamojo ekrano įjungimo / išjungimo funkciją.
- Baigti po 5 s : kameros vaizdas išsijungia po 5 s, kai vairuotojas perjungia pavarą į P (šią parinktį turi tik *Smart audio*).

Kaip naudotis AVM

- Kai uždegimas įjungtas, o elektroninė pavarų perjungimo svirtelė yra N (neutrallyje) arba D (važiavimo) padėtyje, paspausdami  (kamos) mygtuką įjunkite priekinę AVM sistemą.
- Kai įjungtas uždegimas ir elektroninė pavarų perjungimo svirtelė yra R (atbulinės eigos) padėtyje, įsijungia galinė AVM sistema.



- 2D ir 3D ekranus galite perjungti tikroju laiku tiesiog paspausdami 2D arba 3D piktogramą.



- Ekranu rodomas 2D režimu
 - Įprastiniame rodynyje rodomi priekinis, galinis, kairysis ir dešinysis ekranai.
 - Plačiajame vaizde rodomi tik priekinis ir galinis ekranai. (Pasirinkus kairįjį arba dešinįjį ekraną, jis perjungiamas į įprastą vaizdo režimą.)
 - Viso diapazono vaizde rodomi tik priekinis ir galinis ekranai. (Pasirinkus kairįjį arba dešinįjį ekraną, jis perjungiamas į įprastą vaizdo režimą.)

Pastaba

- Galinės orientacinės gairės nerodomos viso diapazono peržiūros režimu.



- Ekranu rodomas 3D režimu
 - Ekranas rodomas 360° kampu atsižvelgiant į tai, ar pasirinksite priekinį, galinį, kairįjį, ar dešinįjį ekraną.

Pastaba

- 360° ekrane galite amatyti aplink jus esančius objektus.
- Ekranas sukasi tik į šonus, o ne aukštyn ir žemyn.
- Ekrane rodoma viso diapazono peržiūros piktograma, tačiau ji yra išjungta.
- Norėdami įjungti viso diapazono vaizdą pirmiausia turite įjungti 2D režimą.

Dviguba automobilių stovėjimo aikštelė (statymas 2-oje eilėje)

Kadangi reikalinga dviguba automobilių stovėjimo aikštelė (2 eilių automobilių stovėjimo aikštelė) dėl to, kad nepakanka vietos automobiliams statyti, atlikite šiuos veiksmus.

- 1 Kai START / STOP jungiklis yra ON padėtyje arba veikia variklis, išjunkite elektrinį stovėjimo stabdį (EPB).



Pastaba

- Jei veikia AUTO HOLD funkcija, EPB įjungiamas automatiškai. Prieš atlikdami procesą, būtinai išjunkite funkciją paspausdami mygtuką AUTO HOLD.

- 2 Per 30 sekundžių nuo uždegimo jungiklio išjungimo paspauskite P (statymo) išjungimo jungiklį ir nuspauskite stabdžių pedalą.

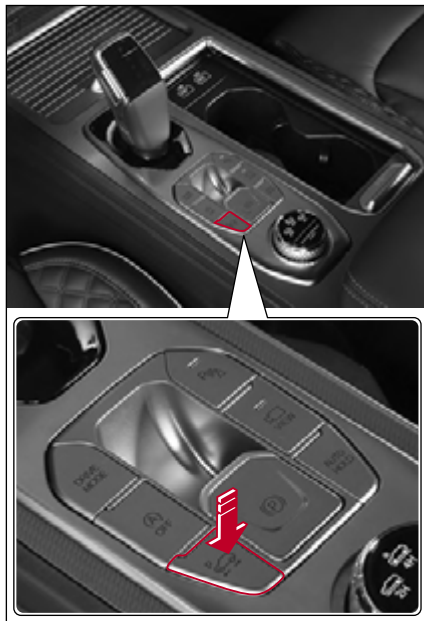

Įspėjimas

- Statydami automobilį dviguboje stovėjimo aikštelėje (2-jų eilių stovėjimo aikštelė), statykite jį ant visiškai lygaus žemės paviršiaus ir imkitės papildomų atsargumo priemonių, pavyzdžiui, pakiškite po ratais stabdymo trinkelės. To nepadarius automobilis gali pajudėti ir sukelti avariją.
- Automatinėje plovkloje ir pan. naudodami dvigubo stovėjimo režimą, t. y. kai pavarų perjungimo svirtelė yra N (neutralioje) padėtyje, niekada nespauskite P (stovėjimo) mygtuko. Jei automobiliu įvažiuosite į plovyklą pavarų perjungimo svirtelė esant P (stovėjimo) padėtyje, gali kilti problemų dėl automobilio, automatinės plovyklos ir kt.

5. Neatidėliotinos priemonės avarijos atveju

Galite rasti naudingos informacijos ir skubios pagalbos patarimų įvairiose avarinėse situacijose, su kuriomis galite susidurti vairuodami.

Pateikiama informacija apie įspėjamąjį trikampį ir OVM įrankius bei tinkamas priemones, jei akumulatorius išsieikvoja, variklis perkaista, padangos tuščios ir automobilį reikia vilkti. Taip pat pateiktas paaiškinimas, kaip saugiai reaguoti į gaisrą, stiprų sniegą, automobilio gedimus ir avariją.

Įspėjamasis trikampis ir OVM (automobilio savininko techninės priežiūros įrankiai)

Įspėjamasis trikampis*

Įspėjamasis trikampis yra automobilio sustojimo ženklas, kuris turėtų būti dedamas už automobilio, kad įspėtų kitus vairuotojus ir būtų išvengta antrinių avarijų.

Įspėjamąjį trikampį vežiotis ir pastatyti yra privaloma pagal Kelių eismo įstatymą. Jo pažeidimo atveju yra skiriamos baudos.

Įspėjamojo trikampio laikymo vieta

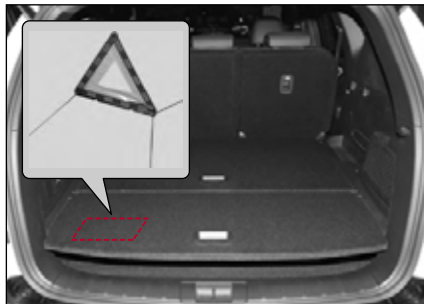

Avarinio sustojimo ženklas laikomas bagažo skyriaus apačioje.

⚠ Atsargiai!

- KS standartinis automobilinis įspėjamasis trikampis (sugedusios transporto priemonės ženklas) turėtų būti laikomas transporto priemonėje pagal Kelių eismo įstatymą. Įstatymo nesilaikymas gali tapti avarijos priežastimi.
- Ypatingą dėmesį skirdami aplinkinėms eismo sąlygoms pastatykite įspėjamąjį trikampį tokioje vietoje, kad jo atspindinti plokštė būtų aiškiai matoma iš galo artėjančioms transporto priemonėms.
- Naktį šalia įspėjamojo trikampio uždėkite kelio šviesos signalą.
- Jei jūsų automobilis gali važiuoti arba gedimas yra pašalintas, pradėkite važiuoti, atkreipdami dėmesį į eismo sąlygas.

Bagażinės įrankių komplektas (OVM)

OVM įrankiai yra prietaisai arba įrankiai, laikomi automobilyje siekiant pasirengti gedimui ar avarinei situacijai, kuri gali įvykti kelionės metu.

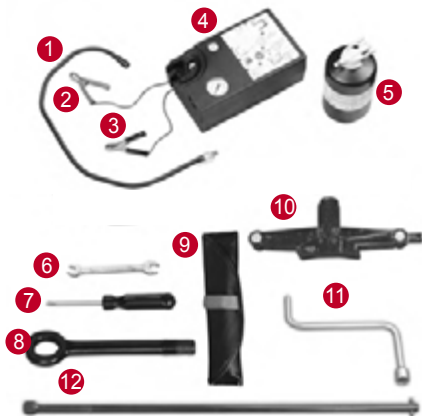

- 1 Oro žarnelė
- 2 Teigiamas (+) laidas
- 3 Neigiamas (-) laidas
- 4 Kompresorius (slėgio padangose valdymui ir klijų įpurškimui)
- 5 Klįjai (avarinis padangos sandarinimo rinkinys)
- 6 Veržliaraktis
- 7 Atsuktuvus (+ ir -)
- 8 Vilkimo kablys
- 9 Įrankių ritininis maišelis
- 10 Kėliklis
- 11 Veržliaraktis
- 12 Kėliklio prijungimas

- Atsarginė padanga: 6, 7, 8, 9, 10, 11, 12
- Aptarnavimo komplektas: 1, 2, 3, 4, 5, 6, 7, 8, 9

※ CE, UKCA sertifikuotos detalės: kompresorius (4), kėliklis (10)

(1) CE

- Atstovas: KG Mobility European Parts Center B.V.
- Adresas: IABC 5253&5254, 4814RD Breda, Nyderlandų Karalystė

(2) UKCA

- Importuotojas: KG Mobility UK Ltd.
- Adresas: G Offices, Parsonage Road, Stratton St. Margaret, Swindon, Wiltshire SN3 4RN

Įrankių vieta



OVM įrankiai yra laikomi dėžėje, esančioje bagažo skyriaus galinėje kairiojoje pusėje.

Bet kada, kai reikia, išimkite ir naudokite OVM įrankius.

5

Kai variklio negalima paleisti dėl išsiekvojusio akumulatoriaus

Jei negalite paleisti variklio dėl išsiekvojusio akumulatoriaus, variklį galite paleisti prie akumulatoriaus įkrovimo laidu prijungdami kito automobilio tokio pat standarto ir talpos akumuliatorių arba papildomą akumuliatorių.

Variklio paleidimas laidais iš kito automobilio akumulatoriaus

Pastatykite kitą automobilį, turintį tokią pat 12 V galią, arba papildomą akumuliatorių prie išsiekvojusio akumulatoriaus taip, kad būtų galima prijungti kabelį, ir paleiskite variklį toliau nurodyta tvarka.

1 Išjunkite visus išsiekvojusio automobilio elektros prietaisus.

2 Perjunkite pavarų dėžės svirtelę į padėti P ir įjunkite rankinį stovėjimo stabdį.

3 Sujunkite akumulatoriaus laidus atlikdami toliau nurodytus veiksmus.

- Išsiekvojusio akumulatoriaus „-“ **(1)** gnybtas
- Kito automobilio akumulatoriaus „+“ gnybtas **(2)** arba pagalbinio akumulatoriaus, kuris tiekia energiją, gnybtas
- Kito automobilio akumulatoriaus „-“ gnybtas **(3)** arba pagalbinio akumulatoriaus, kuris tiekia energiją, gnybtas
- Išsekusio automobilio kėbulas **(4)**

(vieta toli nuo akumulatoriaus)

4 Jei naudojamas kito automobilio akumulatorius, paleiskite atitinkamo automobilio variklį ir leiskite jam kelias minutes veikti tuščiąja eiga.

5 Paleiskite automobilio su išsiekvojusiu akumuliatoriumi variklį.

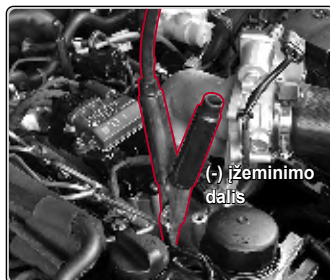

6 Kai paleidžiate variklį, atskirkite įkrovimo laidą toliau nurodyta tvarka.

- Įkrovimo laidas prijungtas prie neigiamo (-) gnybto
- Įkrovimo laidas prijungtas prie teigiamo (+) gnybto



Įspėjimas

- Norėdami paleisti variklį vadovaukitės šiame eksploatacijos vadove pateiktais patarimais. Priešingu atveju, sprogus akumuliatoriui, galite susižeisti ir apgadinti automobilį.
- Jei akumulatorius užšalęs, nemėginkite paleisti variklio naudodamiesi kabeliu. Tai darant akumulatorius gali sprogti ir rimtai sužeisti.
- Naudodami kabelį varikliui paleisti mūvėkite gumines pirštines, kad išvengtumėte elektros smūgio.
- Įsitinkite, kad du automobiliai nesiliečia viena su kitu. Priešingu atveju gali kilti įžeminimo būsena, todėl galite patirti elektros smūgį ir sugadinti automobilį.
- Būtinai naudokite nurodyto standarto laidą ir to paties standarto bei talpos akumuliatorių. Priešingu atveju, prijungiant laidus, gali susidaryti kibirkštys ir gali sprogti akumuliatoriaus dujos.
- Kai naudojate kito automobilio akumuliatorių, saugos sumetimais išjunkite kito automobilio variklį.
- Sujungdami laidus, įsitinkite, kad neigiamas (-) ir teigiamas (+) gnybtas niekada nesiliečia vienas su kitu. Priešingu atveju gali kilti elektros kibirkštis ir akumuliatorius gali sprogti.

- Neprijunkite įkraunančio laido prie neigiamo (-) išsieikvojusio akumuliatoriaus gnybto tiesiogiai. Priešingu atveju gali kilti elektros kibirkštis ir akumuliatorius gali sprogti. Būtinai prijunkite laidą prie išsieikvojusio automobilio kėbulu.
- Įsitinkite, kad laidai yra gerai pritvirtinti prie kiekvieno gnybto. To nepadarius, paleidus variklį atsiranda momentinė vibracija, dėl kurios gali atjungti laidai. Jei laidas yra atsijungia ir susiliečia su automobilio kėbulu, automobilis gali patirti elektros smūgį, kurio metu bus pažeisti elektriniai ir elektroniniai komponentai.
- Akumuliatoriaus skystis yra labai rūgštingas, todėl jam patekus į akis ar ant odos, nedelsdami nusivilkite aptaškytus drabužius, skalaukite sąlyčio su rūgštimi vietą švariu vandeniu ir kreipkitės į gydytoją. Vežami greitosios pagalbos automobiliai švelniai valykite paveiktą vietą šlapia šluoste arba kempine.



Atsargiai!

- Prieš paleisdami variklį įsitinkite, kad laidas nėra apsvyniojęs apie variklio skyriaus ventiliatorių.
- Paleiskite variklį ir neišjunkite jo, kad įsikrautų išsieikvojęs akumuliatorius. Priešingu atveju negalėsite vėl paleisti variklio dėl akumuliatoriaus įkrovimo būklės.
- Jei akumuliatoriaus išsieikvojimo priežastis nėra aiški, patikrinkite automobilį įgaliotame *KG Mobility* techninės priežiūros centre.

Kai variklis perkaista arba atsirado kitų problemų

Kai variklis perkaista tiek, kad įsijungia įspėjamoji lemputė



Kai variklis perkaista, atsiranda įvairių požymių, tokių kaip įsijungia įspėjamoji lemputė ir iš variklio skyrus garai.

Tokiu atveju nedelsdami sustokite saugioje vietoje ir imkitės reikiamų veiksmų.



Variklio perkaitimo požymiai

- Žybcioja variklio perkaitimo įspėjamoji lemputė ir skamba signalas.
- Aušinamojo skysčio temperatūros matuoklis rodo H dalį.
- Iš po variklio dangčio veržiasi garai.
- Variklio galios sumažėjimas

Neatidėliotinos priemonės, kai variklis perkaista

Įspėjamąjį trikampį pastatykite už automobilio, visus keleivius evakuokite į saugią vietą, jei reikia, dar kartą patikrinkite, ar saugu, ir imkitės skubių priemonių toliau nurodyta tvarka.

- 1 Perjunkite pavarų dėžės svirtelę į padėti P ir įjunkite rankinį stovėjimo stabdį.
- 2 Išjunkite šildytuvą ir oro kondicionierių.
- 3 Atidarykite variklio dangtį, kad variklio skyrus gerai išsivėdintų.

Jei iš variklio skyrus kyla garai, nedelsdami išjunkite variklį.

Jei garai nekyla, leiskite varikliui dirbti tuščiąja eiga.

Jei aušinamojo skysčio temperatūros daviklio temperatūra nesumažėja varikliui veikiant tuščiąja eiga, išjunkite variklį ir leiskite jam tinkamai atvėsti.

- 4 Patikrinkite aušinamojo skysčio kiekį bakelyje.

Jei aušinamojo skysčio lygis yra žemas, įpilkite aušinimo skysčio ir patikrinkite, ar nėra nuotėkio iš jungiamosios kiekvienos žarnos dalies ir radiatoriaus.

Uždengkite rezervuaro dangtelį šluoste, šiek tiek pasukite, kad išeitų garai, nuimkite dangtelį ir įpilkite aušinamojo skysčio. Pripylę aušinamojo skysčio uždarykite rezervuaro dangtelį.

Jei variklis perkaista, kai aušinamojo skysčio lygis yra normalus, patikrinkite ir suremontuokite aušinimo sistemas (įskaitant elektrinį ventiliatorių) ir diržus *KG Mobility* įgaliotame aptarnavimo centre.



Įspėjimas

- Reikėtų būti atsargiems, kad atidarius variklio dangtį neapdegtų karšti garai ar aušinamasis skystis.
- Atidarydami variklio dangtį varikliui veikiant būkite atsargūs, kad drabužiai ar rankos nesusilieję su variklio varomosiomis dalimis (diržais ir pan.).
- Jei variklis karštas, greitai nenuimkite radiatoriaus dangtelio, kad neapsidegintumėte. Karšti garai arba išsiliejęs verdantis vanduo gali jus nudeginti. Lėtai atidarykite aušinimo skysčio rezervuaro dangtelį, kai variklis išjungtas ir variklis tinkamai atvėsus.



Atsargiai!

- Jei variklis perkaista dėl per mažo aušinamojo skysčio kiekio, nedelsdami išjunkite jį, atvėsinkite ir įpilkite aušinamojo skysčio.
- Staigiai nepripilkite šalto aušinamojo skysčio, kai variklis perkaitęs. Taip galite sugadinti variklį arba radiatorių.
- Naudokite tik originalų *KG Mobility* aušinimo skystį, atitinkantį standartą.
- Jei variklis nuolat perkaista netgi pašalinus perkaitimo priežastis, rekomenduojame patikrinti automobilį ir atlikti jo techninę priežiūrą *KG Mobility* įgaliotame techninės priežiūros centre.

Nelaimingas atsitikimas ar gaisras



Jei Jūsų automobilis užsidega, nepanikuokite. Išlaipinkite keleivius ir naudokite gesintuvą.

Avarija

Įjunkite avarinius žibintus. Jei įmanoma, važiuokite į saugią vietą, siekdami išvengti kitų nelaimingų atsitikimų.

Jei yra sužeistų, iškvieskite greitąją pagalbą, kreipkitės į artimiausią policijos įstaigą.

Gaisras

Nedelsdami sustokite saugioje vietoje. Išjunkite variklį. Gaisrui užgesinti naudokite gesintuvus.

Jei neįmanoma užgesinti ugnies, kreipkitės į artimiausią gaisrinę ar policijos komisariatą.



Įspėjimas

- Avarijos atveju, iš automobilio gali nutekėti degalai. Todėl išjunkite variklį ir venkite kibirkščių ar liepsnos.
- Jei patyrėte net nedidelius nudegimus, kreipkitės į gydytoją.

Kai užsidega variklio patikros indikatorius

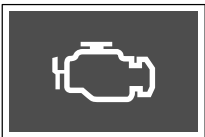

Įsijungia variklio tikrinimo indikatorius, kai neįprastai veikia įvairūs jutikliai (įskaitant automatinės pavarų dėžės) ir įranga, susijusi su variklio valdymu.

Jei variklio patikros indikatorius užsidega vairuojant, rekomenduojame patikrinti automobilį ir atlikti jo techninę priežiūrą *KG Mobility* įgaliotame techninės priežiūros centre.

☞ Informacijos rasite „Išmetamųjų dujų kontrolės įranga“ (6-61 psl.)



Atsargiai!

- Jei užsidega variklio tikrinimo indikatorius, gali sumažėti vairavimo efektyvumas arba gali užgesti variklis.

Kai užsidega vandens separatoriaus įspėjamoji lemputė (dyzelinis variklis)

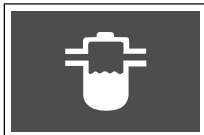

Jei vanduo kuro filtre viršija nustatytą lygį, įsijungia vandens separatoriaus įspėjamoji lemputė ir įspėjamasis signalas bei sumažėja variklio varomoji jėga.

Tokiu atveju reikia nedelsiant iš degalų filtro pašalinti vandenį.

Automobilį patikrinkite *KG Mobility* įgaliotame techninės priežiūros centre.



Atsargiai!

- Ilgai važiuodami automobiliu, kai dega vandens separatoriaus įspėjamoji lemputė galite sugadinti degalų sistemą ir variklį.
- Jei naudojami žemos kokybės degalai, kuriuose yra daug vandens, vanduo gali greičiau kauptis degalų filtre įsijungdamas vandens separatoriaus įspėjamąją lemputę. Nenaudokite prastos kokybės degalų.

Atsargumo priemonės, kai padanga subliūskusi



Jei važiuojant nuleido padangą, nepanikuokite ir imkitės veiksmų toliau nurodyta tvarka.

- 1 Įjunkite avarinius žibintus.
- 2 Sustokite saugioje vietoje.
Tvirtai laikykite vairą, nukelkite koją nuo akceleratoriaus pedalo, lėtai lėtinkite automobilio greitį ir šiek tiek nuspauskite stabdžių pedalą, kad saugiai sustabdytumėte automobilį.
- 3 Perjunkite pavarų dėžės svirtelę į padėti P ir įjunkite rankinį stovėjimo stabdį.
- 4 Prieš padangas ir už jų padėkite diagonaliai padangų krypčiai padėkite atramas.

- 5 Įspėjamąjį trikampį pastatykite ant kelio ar autostradoje už automobilio, kur važiuoja kitos transporto priemonės.
Išlaikydami saugų atstumą (100 m dienos metu, 200 m nakties metu) įspėjamąjį trikampį padėkite tokioje vietoje, kad jį gerai matytų iš paskos važiuojantys vairuotojai.
- 6 Jei be vairuotojo yra kiti keleiviai, evakuokite tokius keleivius į saugią vietą.
- 7 Nuspręskite, ar nuleistą padangą galima pataisyti padangų taisymo remonto rinkiniu (laikomas багаžo skyriaus dėžutėje), ir atitinkamai imkitės reikiamų veiksmų.



Įspėjimas

- Jei važiuojant nuleido padangą, nevairuokite automobilio ir staigiai nenuspauskite stabdžių pedalo. Dėl šių priežasčių automobilis gali prarasti stabilumą ir sukelti avariją.
- Nevažiuokite net trumpo atstumo, jei padanga subliūskusi. Galite sugadinti ratus ir išjungti įprasto važiavimo sistemą, o tai gali sukelti pavojingą situaciją.
- Įjunkite avarinius žibintus, išvažiuokite į šalikelę ar kitą saugią vietą ir padėkite avarinį trikampį taip, kad jį gerai matytų iš paskos važiuojantys vairuotojai.
- Jei įmanoma, pastatykite automobilį ant lygios, kietos ir neslidžios kelio dangos, išlaipinkite keleivius ir suremontuokite padangą.

Pastabos

- Jei negalite suremontuoti padangos, kreipkitės pagalbos į *KG Mobility* įgaliotą aptarnavimo centrą arba savo auto draudimo įmonę.

Nuleistos padangos remontas / padangos pripūtimas naudojant serviso rinkinį

Padangų remonto komplekto komponentai

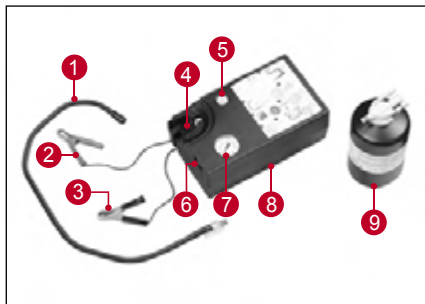

- 1 Oro žarnelė
- 2 Teigiamas (+) laidas
- 3 Neigiamas (-) laidas
- 4 Sandariklio montavimo dalis
- 5 Oro išleidimo jungiklis
- 6 Kompresorius
- 7 Klijai
- 8 Paleidimo jungiklis
- 9 Slėgimo daviklis

Remonto komplekto laikymo vieta



Padangų remonto komplektas, kartu su OVM įrankiais, yra dėžėje, esančioje bagažinės galinėje kairiojoje pusėje.

☞ Informacijos rasite „Išpėjamasis trikampis ir OVM (automobilio savininko techninės priežiūros įrankiai)* (5-2 psl.)

Patvirtinimas, ar įmanoma suremontuoti padangą remonto komplektu, ar ne

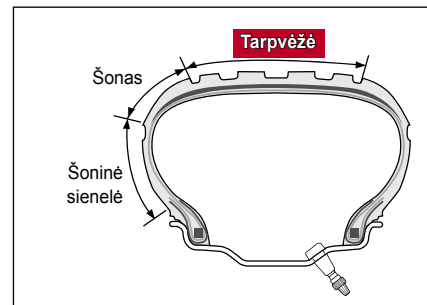

Kai nuleidžia padangą, pirmiausia patikrinkite skylės vietą ir dydį, tada nuspręskite, ar galima ją suremontuoti padangų remonto rinkiniu.

- Jei angos dydis ant padangos protektoriaus yra mažesnis nei 6 mm, ją galima suremontuoti padangos remonto rinkiniu.

Įspėjimas

- **Neremontuokite padangos jos remonto rinkiniu, jei pradurtas padangos kraštas arba šonas, arba yra įtrūkimų ar kitų pažeidimų. Tokiu atveju rekomenduojame nedelsiant patikrinti automobilį KG Mobility įgaliotame techninės priežiūros centre arba susisiekti su draudimo įmone.**

Remonto komplekto veikimo principas

Kai automobilis važiuoja po to, kai kompresoriumi įpurškėte klijų, klijai pasklinda po vidinį padangos paviršių užpildydami skylę ir leidžia laikinai važiuoti.



Nuleistos padangos remontavimas

Kai padanga nuleista, ją galima remontuoti padangos remonto rinkiniu toliau aprašytu būdu.

- 1 Iš įrankių dėžės, esančios bagažo skyriaus galinėje kairiojoje pusėje, išimkite remonto rinkinį.



- 2 Nuimkite greičio apribojimo informacinį lipduką nuo remonto rinkinio buteliuko ir priklijuokite jį ant vairaračio.



5

Atsargiai!

- Greičio ribojimo lipdukas įspėja vairuotoją, kad padanga buvo suremontuota priežiūros rinkiniu, todėl greitis turėtų būti ribojamas. Nevažiuokite greičiau nei 80 km/val. greičiu.

- 3 Saugiai prijunkite remonto rinkinio oro žarnelę (1) prie sandariklio talpyklos (2) jungiamosios dalies.

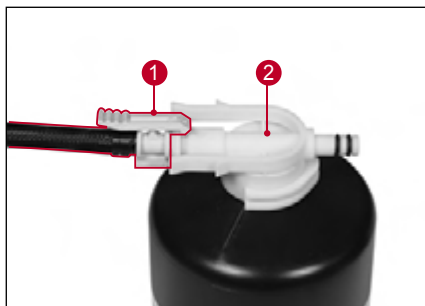

⚠ Atsargiai!

- Patikrinkite klijų galiojimo datą. Galiojimo data nurodyta buteliuko viršuje. Pasibaigus klijų galiojimo datai pakeiskite klijų komplektą nauju.
- Prieš naudodami klijus, būtinai perskaitykite ant talpyklos pateiktus nurodymus.

Pastabos

- Prieš naudodami klijus gerai suplakite talpyklą, kad turinys susimaišytų.

- 4 Gerai uždėkite sandariklio talpyklą ant kompresoriaus korpuso.

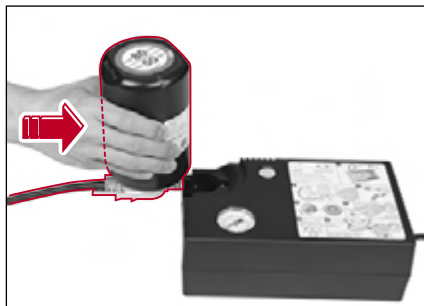

- 5 Nuimkite nuleistos padangos oro vožtuvą dangtelį.

- 6 Saugiai prijunkite remonto rinkinio oro žarnelę prie nuleistos padangos oro vožtuvo.



⚠ Atsargiai!

- Remonto rinkinio maitinimo jungiklis turi būti išjungtas (OFF).

- 7 Prijunkite klijų komplekto „+“ (raudoną) (1) laidą prie automobilio akumulatoriaus, tada prijunkite „-“ (juodą) (2) laidą.

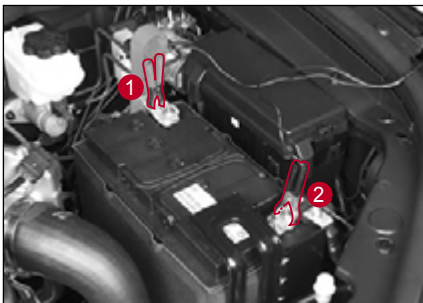

Įspėjimas

- Atsargiai prijunkite laidus. Gali susidaryti kibirkštys.



Atsargiai!

- Prijungdami teigiamą „+“ ir neigiamą „-“ akumulatoriaus gnybtus atvirkščiai, galite sugadinti akumuliatorių ir padangų remonto rinkinį. Būtinai prijunkite kabelius teisinga tvarka.
- Atjungdami kabelius pirmiausia atjunkite „-“ (juodą) kabelį.

- 8 Paleiskite variklį.



Įspėjimas

- Padangą remtuokite gerai vėdinamoje vietoje. Priešingu atveju, paleidę variklį galite uždusti nuo išmetamųjų dujų.

- 9 Norėdami įjungti kompresorių paspauskite klijų rinkinio maitinimo jungiklį.



Atsargiai!

- Nenaudokite kompresoriaus ilgiau nei 10 minučių. Tai gali sukelti kompresoriaus gedimą.

- 10 Tikrindami remonto komplekto slėgio matuoklį palaukite, kol slėgis pasieks nustatytą slėgį (34 psi, 2,3 baro).

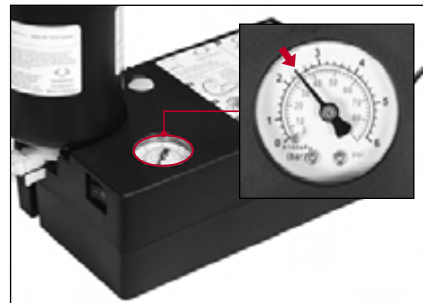

Įspėjimas

- Jei reikiamas padangų slėgis nepasiekiamas per 8 minutes (tačiau dabartinis oro slėgis padangose siekia bent 26 psi), pripūskite padangą dar kartą, kaip aprašyta toliau:
1. Nebenaudokite klijų rinkinio ir nuo kompresoriaus atjunkite klijas.
 2. Padėkite padangų klijų rinkinį į jo vietą (bagažinės dugne).
 3. Nedelsdami nuvažiuokite maždaug 10 m, kad klijai tolygiai padengtų padangos vidinį paviršių.
 4. Prijunkite kompresoriaus oro tiekimo žarnelę prie nuleistos padangos.
 5. Prijunkite kompresoriaus apačioje esantį maitinimo laidą prie automobilio akumulatoriaus.
 6. Paleiskite variklį, kad galėtumėte įjungti kompresorių.
 7. Laikykite kompresorių įjungtą tol, kol padangos slėgis pasieks nurodytą vertę (34 psi, 2,3 bar).

Jei padanga pripūsta per daug, paspauskite oro slėgio atleidimo mygtuką, kad sureguliuotumėte padangų slėgį.



- 11 Kai standartinis slėgis bus pasiektas, išjunkite remonto komplektą.

Atsargiai!

- Jei eksploatuojant kompresorių ilgiau nei 10 minučių slėgis padangose neviršija 26 psi, padangos negalima suremontuoti padangų remonto rinkiniu. Paprašykite, kad avarinė gelbėjimo tarnyba ar transporto priemonių vilkimo tarnyba nuvilktų automobilį.

- 12 Atjunkite įpurškimo žarnelę nuo padangos.
- 13 Įstatykite padangos oro vožtuvo dangtelį.
- 14 Išjunkite variklį.
- 15 Iš padangų klijų komplekto išimkite klijų talpyklą ir oro žarnelę, ir padėkite klijų rinkinį į jo vietą (bagažo skyriaus galinėje kairiojoje pusėje).
- 16 Nedelsdami nuvažiuokite maždaug 10 km, kad klijai tolygiai padengtų padangos vidinį paviršių.

- 17 Sustokite saugioje vietoje ir patikrinkite padangų slėgį naudodamiesi remonto rinkiniu.

Įspėjimas

- Klijų rinkinį naudokite tik tada, kai padangos protektoriuje yra maža skylė (maždaug 6 mm ar mažesnė).
- Nenaudokite klijų rinkinio, jei padangos rantas arba šoninė sienelė yra suplyšusi arba skylė yra per didelė. Automobilį patikrinkite *KG Mobility* įgaliotame techninės priežiūros centre.
- Kai padanga suremontuota padangos remonto rinkiniu, važiuokite automobiliu mažesniu kaip 80 km / val. greičiu.
- Padangų remonto rinkinys turėtų būti naudojamas tik laikinam remontui. Didžiausias atstumas, kurį galima nuvažiuoti su suremontuota padanga, yra maždaug 200 km.
- Jei automobilis vibruoja arba vairas yra nestabilus ir vairuojant kyla triukšmas, nedelsdami sustokite. Automobilį patikrinkite *KG Mobility* įgaliotame techninės priežiūros centre.



Atsargiai!

- **Atsargiai nuimkite klijų talpyklą, kad klijų nepatektų ant jūsų odos. Jei klijų pateko ant odos, nuplaukite ją muiluotu vandeniu.**
 - **Klijų talpyklą galima naudoti tik vieną kartą. Panaudotus klėjus pakeiskite naujais.**
 - **Niekada neišmeskite panaudotos klijų talpyklos bet kur. Gražinkite jį į KG Mobility įgaliotą aptarnavimo centrą.**
 - **Nenaudokite neoriginalių KG Mobility klijų. Taip galite sugadinti TPMS jutiklį.**
 - **Kuo greičiau KG Mobility įgaliotame techninės priežiūros centre pakeiskite suremontuotą padangą nauja ir patikrinkite, ar gerai veikia TPMS.**
- 📖 Informacijos rasite „Padangų slėgio stebėjimo sistema (TPMS)“ (2-28 psl.)

Suremontuotos padangos slėgio tikrinimas

Nuvažiavę maždaug 10 km patikrinkite remontuotos padangos slėgį,

- 1 Iš įrankių dėžės, esančios bagažo skyriaus galinėje kairiojoje pusėje, išimkite remonto rinkinį.
- 2 Ištraukite oro žarnelę iš remonto rinkinio.
- 3 Nuimkite nuleistos padangos oro vožtuvo dangtelį.
- 4 Saugiai prijunkite remonto rinkinio oro žarnelę prie nuleistos padangos oro vožtuvo.
- 5 Remonto rinkinio slėgio matuokliu patikrinkite padangos slėgį.
Jei padangos slėgis yra didesnis ar mažesnis už nustatytą slėgį (34 psi, 2,3 bar), nustatykite jį iki reikiamo.



Įspėjimas

- **Jei padangos slėgis pakinta (34 psi, 2,3 bar), nedelsdami sustokite ir kreipkitės pagalbos į KG Mobility įgaliotąją tarnybą.**

Padangos pūtimas

Kai slėgis padangose yra mažas, padangą galite pripūsti iki reikiamo oro slėgio naudodami remonto rinkinį.

- 1 Iš įrankių dėžės, esančios bagažo skyriaus galinėje kairiojoje pusėje, išimkite remonto rinkinį.
- 2 Iš remonto rinkinio dėžės dugno ištraukite oro tiekimo žarnelę ir „+“ raudonos / „-“ juodos spalvos laidus.

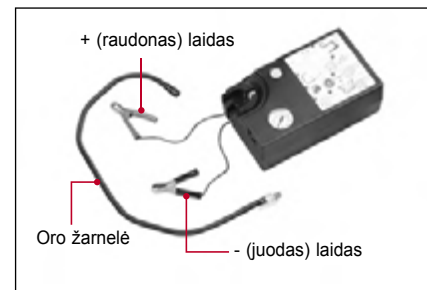

- 3 Prijunkite kompresoriaus žarnelę prie kompresoriaus.

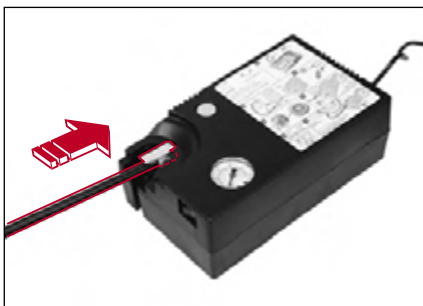

4 Nuimkite nuleistos padangos oro vožtuvo dangtelį.

5 Saugiai prijunkite remonto rinkinio oro žarnelę prie nuleistos padangos oro vožtuvo.

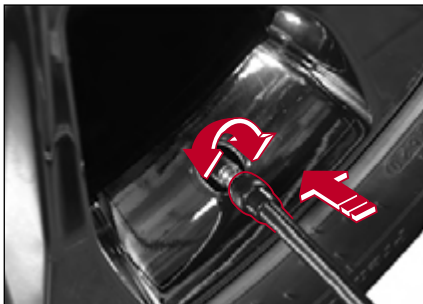

⚠ Atsargiai!

- Remonto rinkinio maitinimo jungiklis turi būti išjungtas (OFF).

6 Prijunkite klijų komplekto + (raudoną) (1) laidą prie automobilio akumuliatoriaus, tada prijunkite - (juodą) (2) laidą.

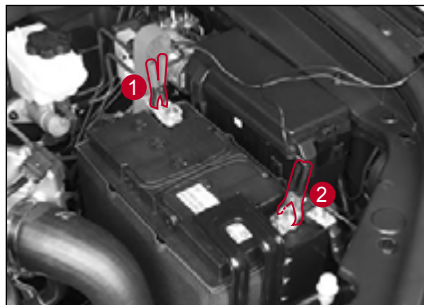

⚠ Įspėjimas

- Atsargiai prijunkite laidus. Gali susidaryti kibirkštys.

⚠ Atsargiai!

- Prijungdami teigiamą (+) ir neigiamą (-) akumuliatoriaus gnybtus atvirkščiai, galite sugadinti akumuliatorių ir padangų remonto rinkinį. Būtinai prijunkite kabelius teisinga tvarka.
- Atjungdami kabelius pirmiausia atjunkite „-“ (juodą) kabelį.

7 Paleiskite variklį.

⚠ Įspėjimas

- Padangą remonuokite gerai vėdinamoje vietoje. Priešingu atveju, paleidę variklį galite uždusti nuo išmetamųjų dujų.

8 Norėdami įjungti kompresorių paspauskite klijų rinkinio maitinimo jungiklį (1).

9 Prieš tikrindami remonto komplekto slėgio matuoklį (2) palaukite, kol slėgis pasieks nustatytą slėgį (34 psi, 2,3 baro).

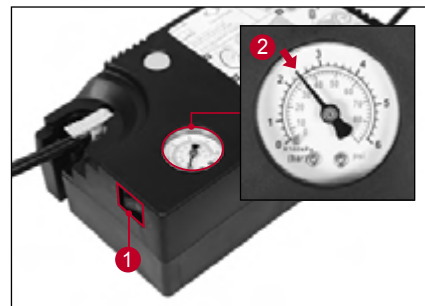

Jei padanga pripūsta per daug, paspauskite oro slėgio atleidimo mygtuką, kad sureguliuotumėte padangų slėgį.



- 10 Kai pasieksite nustatytą slėgį, paspauskite kompresoriaus maitinimo jungiklį (1) jam išjungti.

Atsargiai!

- Nenaudokite kompresoriaus ilgiau nei 10 minučių. Tai gali sukelti kompresoriaus gedimą.

- 11 Išjunkite variklį.
- 12 Atjunkite įpurškimo žarnelę nuo padangos.
- 13 Įstatykite padangos oro vožtuvo dangtelį.
- 14 Padangos remonto rinkinį padėkite į dėžę, esančią bagažo skyriaus galinėje kairiojoje pusėje.

Atsarginės padangos nuėmimas



- 1 Atidarykite bagažinės dangtį ir įkiškite jungiamąjį strypą į buferio viršutinėje centrinėje dalyje esančią angą, tada pritvirtinkite rato veržliaraktį.
- 2 Pasukite ratuko veržliaraktį prieš laikrodžio rodyklę, kad nuleistumėte atsarginę padangą.
- 3 Kai atsarginė padanga yra ant žemės, nuimkite padangą ištraukdami iš keltuvo plokštės.

Atsargiai!

- Kai atsarginę padangą dėsite į laikiklį, būtina ją saugiai užfiksuokite laikiklyje.
- Kai Jūsų automobilis keliamas kėlikliu, stebėkite, kad niekas nepastumtų automobilio. Priešingu atveju galite sužeisti.

Įspėjimas

- Avarinė atsarginė padanga skirta naudoti esant tik avarinėms situacijoms. Niekada nenaudokite jos įprastam važiavimui. Uždėję atsarginę padangą ant rato, nuvažiuokite į *KG Mobility* įgaliotą techninės priežiūros centrą arba padangų specializuotą parduotuvę ir pakeiskite atsarginę padangą nauja padanga.

Atsarginės padangos keitimas



- 1 Fiksuokite atsparomis priekinį ir įstrižai priešingą keičiamajam galinį ratą.



Įspėjimas

- Keičiant padangą, visada reikia įjungti stovėjimo stabdį.

- 2 Rato veržlių raktu atsukite rato veržles du ar tris apskukimus, sukdami prieš laikrodžio rodyklę.



Atsargiai!

- Uždėdami ratlankį, įsitikinkite, kad jis visiškai įsitvirtino į savo vietą.



Įspėjimas

- Dar nenuimkite veržlių nuo rato. Jei jos nuimtos, ratas gali nuslysti. Tada automobilio kėbulas nukris žemyn ir Jus galite būti rimtai sužaloti.
- Atsukite rato veržles du ar tris apskukimus.
- Keičiant padangą, visada reikia įjungti stovėjimo stabdį.
- Paremkite atsparomis priekinį ir įstrižai priešingą keičiamajam galinį ratą.

Kai keičiate priekinę padangą



- 3 Dėkite kėliklį tiesiai po kėliklio kėlimo taškais taip, kad kėliklio viršus liestų automobilį priekiniame statymo taške.



Įspėjimas

- Jei įmanoma, automobilio kėliklis turi būti naudojamas ant lygaus tvirto pagrindo.
- Rekomenduojama, kad automobilio ratai būtų fiksuoti atsparomis ir automobilyje nebūtų žmonių.
- Negalima būti po automobiliu ar kišti kūno dalis, kai po automobilis yra palaikomas kėlikliu.
- Kėliklio ribinė darbo apkrova 1 300 kg.

Kai keičiate galinę padangą



Automobilio kėliklio statymo taškas gale

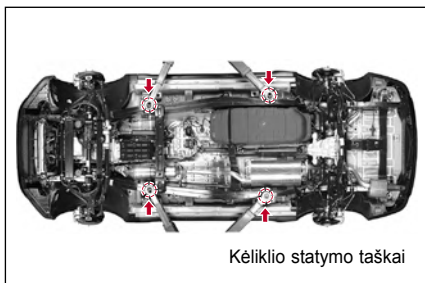

Kėliklio statymo taškai

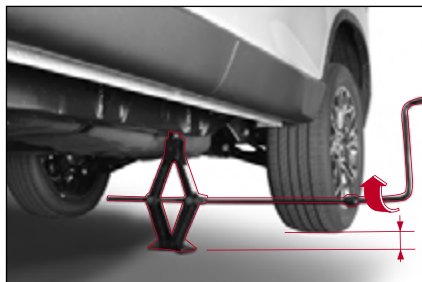

4 Sujunkite kėliklį, kėliklio ilgintuvą ir rato veržlių raktą kaip parodyta paveikslėlyje. Pakelkite automobilį, sukdami veržliaraktį pagal laikrodžio rodyklę, kol ratas pakils virš žemės apie 3 cm.

5 Nuimkite ratų veržles ranka, kai automobilis stovi. Nuimkite visas ratų veržles.



Įspėjimas

- Nebandykite kelti automobilio kol kėliklis nėra tinkamoje ir saugioje padėtyje. Priešingu atveju, galite sugadinti automobilį ir susižaloti patys.



6 Nuimkite ratą ir dėkite jį po automobilio kėbulu. Tai padeda sumažinti pavojų susižeisti, kėlikliui paslydus.



7 Tada uždėkite atsarginę padangą ir laikinai priveržkite ratų varžtes tol, kol atsarginė padanga nebebus laisva.

! Įspėjimas

- Pritvirtindami atsarginę padangą, kol nebebus laisva, išvengsite rato pakrypimo ant stebulės, kai ratai paliečia žemę.

8 Nuleiskite automobilį, sukdami varžliaraktį prieš laikrodžio rodyklę tol, kol ratas palies žemę. Paimkite automobilio kėliklį.

! Įspėjimas

- Kai kėliklis prilauko automobilį, priverždami varžtes nenaudokite per daug jėgos. Priešingu atveju automobilis gali nuslysti ir galite būti sužaloti.

9 Priveržkite varžtus 2 – 3 etapais paveikslėlyje pavaizduota seka.

10 Kai atsarginė padanga bus sumontuota, dėkite nuleistą padangą į bagažo skyrių. Padėkite kėliklį ir kitas nenumatytiems atvejams skirtas priemones į joms skirtą vietą.



Per daug priveržus, ratų varžtės gali būti sugadintos. Neperveržkite ratų varžlių, spausdami rato varžlių raktą koja ar naudodami vamzdį.

! Atsargiai!

- Pakeitus padangą ir automobiliui nuvažiavus apie 1 000 km, dar kartą prisukite varžtes.
- Ratų varžlių priveržimo sukimo momentas: 120 ~ 140 Nm

! Įspėjimas

- Su avarine atsargine padanga nevažiuokite greičiau nei 60 km/val.
- Avarinė atsarginė padanga skirta naudoti esant tik avarinėms situacijoms. Niekada nenaudokite jos įprastam važiavimui. Uždėję atsarginę padangą ant rato, nuvažiuokite į *KG Mobility* įgaliotą techninės priežiūros centrą arba padangų specializuotą parduotuvę ir pakeiskite atsarginę padangą nauja padanga.
- Neteisingai priveržtos ratų varžtės gali sukelti rato atsilaisvinimą ir net atsiskyrimą ar gedimą vairo ir stabdymo sistemoje.
- Tai gali tapti avarijos priežastimi. Būtinai priveržkite ratų varžtes taip, kaip nurodyta. Jei ratas atsilaisvins dėl atsilaisvinusios rato varžtės, galite patirti mirtiną avariją.
- Nevienodų padangų naudojimas gali sukelti automobilio valdymo praradimą važiavimo metu. Visiems ratams būtinai naudokite tokio paties dydžio ir tipo to paties gamintojo padangas.

Atsargumo priemonės keičiant padangą



Atsargiai!

► Prieš padangos keitimą

- Įjunkite avarinius žibintus ir nuvažiuokite į saugią vietą toliau nuo eismo. Sustokite ant tvirto ir lygaus paviršiaus.
- Statykite kėliklį nurodytoje padėtyje. Niekada nelįskite po automobiliu, kurį laiko tik kėliklis. Kai automobilis ant kėliklio, niekada nepaleiskite variklio ir nestumkite automobilio.
- Visi keleiviai turi išlipti iš transporto priemonės ir likti eismo nuošalyje.

► Padangos keitimo metu

- Nepriveržkite visiškai vienu metu ratų veržlių. Priveržkite varžtų veržles 2-3 etapais.
- Niekada nenaudokite alyvos arba tepalo ratų varžtams ar

veržlėms, nes taip jie gali būti per daug priveržti.

► Po padangos keitimo

- Po avarinio keitimo, patikrinkite, pataisykite ir iš naujo priveržkite pakeistą padangą artimiausiame *KG Mobility* įgaliotame techninės priežiūros centre arba kvalifikuotoje padangų pardavimo vietoje.
- Saugiai laikykite padangą jos laikiklyje. Ir patikrinkite, ar atsarginė padanga saugiai įsitvirtino savo laikiklyje. Priešingu atveju, automobiliui važiuojant kelyje, ji gal sukelti neįprastų garsų arba iškristi iš laikiklio. Dėl to gali įvykti avarija arba galite numušti pėsčiąjį.
- Jei taip nutiktų, iškritusi padangą gali būti labai pavojinga kitiems automobiliams ar žmonėms. Prieš važiuodami patikrinkite rato veržles ir padangų slėgį.
- Atsarginė padanga skirta naudoti tik ištikus nenumatytam atvejui. Kai važiuojate užsidėję atsarginę padangą, nevažiuokite greičiau nei 60 km/val.



Atsargiai!

- Pataisykite ar pakeiskite nuleistą padangą. Atsarginę padangą laikykite jai skirtoje vietoje.
- Prieš važiuodami patikrinkite rato veržles ir padangų slėgį.
- Transporto priemonėje su TPMS, TPMS įspėjamoji lemputė

užsidega ir TPMS neveikia, kai montuojama avarinė padanga.



Įspėjimas

- Kai padangos buvo pakeistos ir nuvažiavote 1 000 km, dar kartą priveržkite ratų veržles.
- Kai važiuojate su atsargine padanga, važiuokite 60 km/val. arba lėčiau (maksimalus greitis 80 km/val, maksimalus atstumas 200 km).
- Važiuokite 2H režimu, kai naudojate atsarginę padangą. Jei važiuosite 4H, galite sugadinti pavarų sistemą.
- Kad būtų užtikrintas saugumas, visiems ratams būtinai naudokite tokio paties dydžio ir tipo padangas iš to paties gamintojo

Kai automobilį reikia vilkti

Sugedusio automobilio vilkimas

- Gabenimas ant platformos

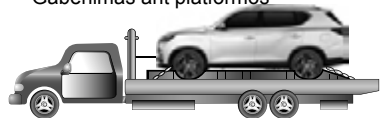

- Vilkimas priekiniais ratais ant žemės



Vežimėlis

- Vilkimas galiniais ratais ant žemės



Vežimėlis

Vilkimas vilkiku

Geriausias tempimo metodas, tai užkelti visą automobilį į tempimo priekabą taip, kad visi ratai nelieštų žemės. Jei tai neįmanoma, užkelkite priekinius ar galinius ratus ant laikiklio ir vilkite automobilį naudodami vilkimo platformą.

4WD automobiliui

Automobilis turi būti velkamas, pakėlus ratus vežimėliu ar platforma, kad nė vienas ratas nesiektų žemės.



Įspėjimas

- Automobilio, su 4WD, negalima vilkti kai jo ratai yra ant žemės. Tai gali rimtai pakenkti pavarų dėžei ir 4WD perdavimo sistemai.
- Automobilis turi būti velkamas, pakėlus ratus vežimėliu ar platforma, kad nė vienas ratas nesiektų žemės. Tačiau jeigu svoris vilkimo kabliui per didelis, tempimo kablys, virvė ar grandinė gali nutrūkti, stipriai sužalodami Jus ir sugadinami automobilį.
- Kad Jūsų automobilis nebūtų sugadintas, reikia laikytis tinkamų kėlimo ir vilkimo procedūrų. Jie jums reikia automobilio vilkimo paslaugų, susisiekite su *KG Mobility* atstovu arba įgaliotu *KG Mobility* techninės priežiūros centru.

2WD automobiliams

Automobilis negali būti vežamas vilkike, kai stovėjimo stabdis neužtrauktas. Norint, kad galiniai ratai nejudėtų, jie privalo būti užfiksuoti stovėjimo stabdžiu, kaip parodyta paveikslėlyje.

Niekuomet nevilkite automobilio, kai užpakaliniai ratai yra ant žemės.



Atsargiai!



- **Netempkite diržo tipo vilkimi, įranga arba buferis ir kitos apatinės dalys gali būti sugadintos.**
- **Jei automobilį vilksite, kai varomieji ratai yra ant žemės, gali sugesti pavaros sistema.**
- **Tempdami būkite atidūs, kad nesugadintumėte buferio ar apatinių automobilio detalių.**

Kai vilkiko nėra (avarijos atveju)

Jei jūsų automobilį reikia vilkti, kai nėra vilkiko, automobilį galite vilkti pritvirtindami vilkimo kablį prie velkančiojo automobilio ir velkamojo automobilio bei sujungdami šiuos du automobilius vilkimo trosu (parduodama atskirai).

Vilkimo ašos primontavimas

- 1 Iš įrankių dėžės, esančios bagažo skyriaus galinėje kairiojoje pusėje, išimkite vilkimo kablį.
- 2 Norėdami nuimti dangtelį paspauskite šoninę (1) angą dangtelio dalį, esančią priekiniame velkamojo automobilio buferyje, ir (arba) galiniame vilkiko buferyje.
- 3 Įkiškite vilkimo kablį į kiekvieną angą ir gerai pritvirtinkite.

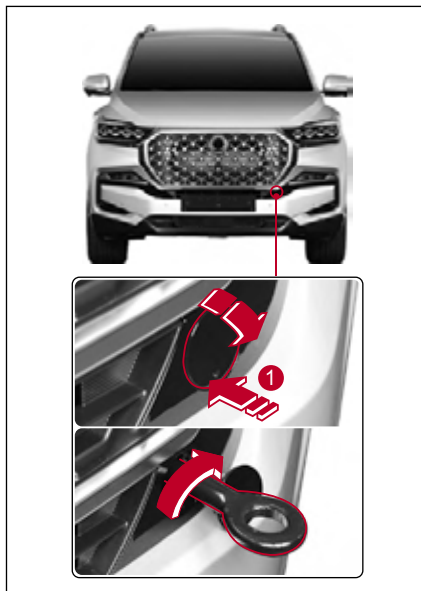

Vilkimo trosu naudojimas

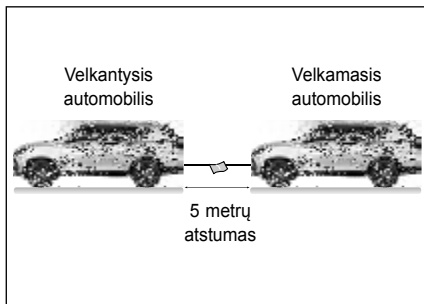

- 1 Gerai pritvirtinkite vilkimo trosą prie velkančiojo automobilio vilkimo kablo ir velkamojo automobilio kablo.
- 2 Trosu viduryje pririškite baltą audinį, kad vilkimo trosas būtų aiškiai matomas.
- 3 Atleiskite velkamojo automobilio stovėjimo stabdį ir įjunkite pavarų perjungimo svirtį į N (neutralią) padėtį.
- 4 Jei velkamojo automobilio variklis yra išjungtas, perjunkite START / STOP jungiklį į ON padėtį.
- 5 Įjunkite ir vilkiko, ir velkamojo automobilio avarinius žibintus.

- 6 Paleiskite vilkiko variklį ir pradėkite vilkti automobilį.

Vilkimo trosas turėtų būti ne ilgesnis nei 5 m, o visas vilkiko ir velkamojo automobilio ilgis neturi būti didesnis kaip 25 m.

Automobilį vilkite 5 km/val. greičiu.



Įspėjimas

- Vilkimo kablį naudokite tik tam, kad laikinai arba avarinės situacijos metu būtų galima vilkti automobilį. Nenaudokite jo visą laiką.
- Jei norite vilkti automobilį naudodamiesi vilkimo kabliu, įsitinkite, kad jėga veikia kablį priekine, galine ir horizontalia kryptimis. Nepajudėkite iš vietos staiga ar beatodairiškai, nes vilkimo kabliui tai gali sukelti didelę apkrovą. Galite sugadinti vilkimo trosą arba grandinę, todėl galite apgadinti automobilį arba rimtai susižeisti.



Atsargiai!

- Nevilkite nepraktiškai ir nevilkite sunkesnio automobilio nei velkantysis automobilis.
- Jei vilkimo kelyje yra daug stačių šlaitų, nemėginkite vilkti automobilio vilkimo kabliu.
- Kai variklis neveikia, stabdžių charakteristikos žymiai sumažėja. Vilkdami automobilį vilkimo kabliu stipriau spauskite stabdžių pedalą.
- Velkite automobilį įjungę posūkio ir avarinį žibintą kartu su velkančiojo transporto priemonės signalais.

Priekabos vilkimas

Jūsų automobilis skirtas keleiviams vežti, todėl priekabos tempimas turės įtakos automobilio tvarkymui, stabdymui, patvarumui ir ekonomiškumui.

Jūsų saugumas ir automobilio būklė priklausys nuo to, kaip naudosite įrangą. Taip pat Jūs turėtumėte vengti perkrauti automobilį ar kitaip piktnaudžiauti jo naudojimu.

Didžiausias pakrautos priekabos svoris, kurį Jūsų automobilis gali tempti, priklauso nuo jos naudojimo paskirties ir specialios, joje sumontuotos įrangos. Prieš tempdami įsitikinkite, kad automobilyje sumontuota teisinga įranga.

KG Mobility Dealer atstovas padės Jums gauti ir sumontuoti tempimo įrangą, kuri atitiktų Jūsų reikalavimus.

Priekabos pakrovimas

Norėdami pakrauti priekabą tinkamai, turite žinoti, kaip išmatuoti bendrąjį priekabos svorį ir priekabos guolio svorį. Bendrasis priekabos svoris yra priekabos svoris ir visi kroviniai joje.

Galite išmatuoti bendrąjį priekabos svorį, dėdami visiškai pakrautą priekaba ant transporto priemonių svarstyklių.

Priekabos guolio svoris yra jėga, veikianti kablį įprastame vilkimo aukštyje. Šis svoris gali būti matuojamas naudojant buitines svarstykles.

Pakrautos priekabos svoris (bendrasis priekabos svoris) niekada neturi viršyti nurodytų dydžių.

Leidžiamos priekabos apkrovos galioja keliems nuolydžiams nuo 6,8 % iki 12,6 %, atsižvelgiant į variklio galią.

Kai priekaba pritvirtinta, visiškai pakrauto velkančiojo automobilio galinės ašies apkrova (įskaitant asmenis automobilyje) neturi būti viršyta.

Didžiausia leistina apkrova (kg)

- EU6d-s2

[] 2WD (vienetas: kg)

Variklis	Tipas	Maksimali priekaba	Priekabos velkamoji jungtis	
			Didžiausias leistinas vertikalus vilkimo įrangos apkrovimas (kg)	Didžiausias priekabos kablys
D22DTR	su stabdžiais	3 000 [2 700]	120 [108]	25
	be stabdžių	750		

BENDROJI INFORMACIJA

- EU4, EU5

[] 2WD (vienetas: kg)

Variklis	Tipas	Maksimali priekaba	Priekabos velkamoji jungtis	
			Didžiausias leistinas vertikalus vilkimo įrangos apkrovimas (kg)	Didžiausias priekabos kablys
D22DTR G20DTR	su stabdžiais	2300	92	25
	be stabdžių	750		

- EU6b

[] 2WD (vienetas: kg)

Variklis	Tipas	Maksimali priekaba	Priekabos velkamoji jungtis	
			Didžiausias leistinas vertikalus vilkimo įrangos apkrovimas (kg)	Didžiausias priekabos kablys
D22DTR G20DTR	su stabdžiais	3.000 [2.700]	120 [108]	25
	be stabdžių	750		

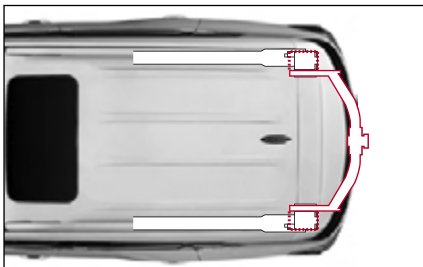
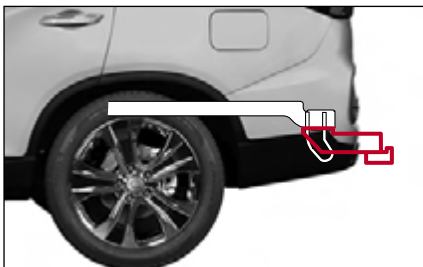

Jei nusprendžiate vilkti priekabą

Svarbu:

- apsvarstykite kaip suvaldysite lingavimą. Dėl lingavimo valdymo galite pasitarti su kablių pardavėju.
- Jei naujo automobilio bendras nuvažiuotas atstumas nesiekia 800 km (500 mylių), netempkite priekabos. Pirmuosius 800 km (500 mylių), kai tempiate priekabą, nevažiuokite daugiau nei 80 km/val. (50 myl./val.) greičiu ir nepradėkite važiuoti visa jėga. Kitaip variklis ir kitos dalys gali būti sugadinti dėl sunkesnių apkrovų.
- Visuomet važiuokite nuosaikiu greičiu (mažesniu nei 80 km/val.).
- Turite atsižvelgti į priekabos svorį.
- Leidžiamas priekabos tempimo svoris kinta pagal krovinio svorį kėbule.
- Svoris turi būti apribotas iki 5 keleivių, įskaitant vairuotoją.

Priekabos svoris

Siekiant išlaikyti transporto priemonės ir priekabos saugą, turite atsižvelgti į daugelį veiksnių, išskyrus didžiausią apkrovos ribą.

Automobilio ir priekabos sauga priklauso nuo to, kaip naudojate priekabą. Automobilio greitis, aukštis, apkrova, lauko temperatūra ir priekabos naudojimo dažnis yra labai svarbūs. Bet kokia speciali Jūsų automobilio įranga taip pat turi įtakos Jūsų automobiliui.

Priekabos grąžulo svoris

Priekabos grąžulo apkrova taip pat labai svarbi, nes ji turi įtakos pakrauto automobilio svoriui (GVW). Į šį svorį įskaičiuojama automobilio svoris, bagažo priekaboje ir keleivių automobilyje svoris. Be to, turite pridėti priekabos grąžulo apkrovą, nes Jūsų automobilis veš visą svorį.

Priekabos grąžulas turi sverti ne daugiau kaip 4 % (ES) bendrojo pakrauto priekabos svorio. Siekiant patikrinti, ar svoriai yra tinkami, po pakrovimo turite pasverti priekabą ir grąžulą atskirai. Jei svoriai nėra tinkami, iškraukite keletą daiktų iš priekabos.



Atsargiai!

- **Niekada nekraukite krovinio taip, kad priekabos galas būtų sunkesnis už priekį. (Rekomendacija – priekyje: mažd. 60 %, gale: mažd. 40 %)**
- **Niekuomet neviršykite didžiausio leistino priekabos ir vilkimo įrangos svorio. Jei neteisingai pakrausite priekabą, galite sugadinti automobilį. Galite susižaloti. Tikrinkite svorį arba apkrovą ant komercinių svarstyklių, esančių eismo patrulių postuose.**
- **Neteisingai pakrauta priekaba gali tapti automobilio nevaldomumo priežastimi.**
- **Kai velkate priekabą, išjunkite tuščiosios eigos stabdymo ir važiavimo (ISG) sistemą.**

Priekabos stabdžiai

Jeį naudojami priekabos stabdžiai, turite laikytis visų gamintojo nurodymų. Niekada nekeiskite automobilio stabdžių sistemos.

Priekabos žibintai

Įsitikinkite, kad priekaboje įrengti žibintai, kurie atitinka šalies ir vietinius reikalavimus.

Prieš pradėdami tempti, visada patikrinkite, ar tinkamai

veikia visi priekabos žibintai.

Padangos

Velkant priekabą, būtina įsitikinti, kad padangos yra tinkamai pripūstos.

Saugos grandinės

Visada pritvirtinkite saugos grandines tarp automobilio ir priekabos. Perkiškite apsauginius trosus per priekabos grąžulą, kad atsijungęs nuo prikabinimo įtaiso priekabos grąžulas nenukristų ant kelio. Tvirtindami grandines laikykitės gamintojo nurodymų. Visada palikite pakankamai laisvumo pilnai pasisukti. Grandinės neturi vilktis keliu.

Stabdžių skystis

Stabdžių skystį keisti kas 15 000 km (9 000 mylių), esant toliau nurodytoms sąlygomis.

- Kai velkate priekabą dažnai.
- Kai važinėjate kalvotoje arba kalnuotoje vietovėje.

Automatinės pavarų dėžės

Jeį automobilis dažnai velka priekabą, reikalinga dažnesnė techninė priežiūra.

Patarimai velkant priekabą

Kai velkate priekabą, automobilio vairavimas skiriasi nuo įprastų važiavimo sąlygų.

- Atsižvelkite į toliau pateiktus patarimus.
- Prieš pradėdami tempti priekabą, praktikuokitės pasisukti, sustoti ir važiuoti atbuline eiga. Netempkite priekabos kelyje, kol nebūsėte įsitikinę, kad galite saugiai valdyti automobilį ir priekabą.
- Prieš važiuodami įsitikinkite, kad žibintai ant priekabos tinkamai veikia.
- Nevažiuokite greičiau nei 80 km/val.
- Įsitikinkite, kad turite pakankamai vietos posūkiuose ir venkite staigių manevrų.
- Staiga nedidinkite greičio ir nestabdykite.
- Jeį įmanoma, venkite staigių posūkių ir manevrų.
- Važiuodami atbuline eiga paprašykite, kad kas nors Jums padėtų stebėdamas kelią už priekabos.

- Išlaikykite tinkamą stabdymo atstumą. Kai temptiate priekabą, stabdymo kelias yra ilgesnis.
- Venkite stabdžio pedalo spaudimo per ilgai ar per dažnai, nes tai sukelia stabdžių perkaitimą ir sumažina stabdymo efektyvumą.
- Statydami automobilį, visada blokuokite tiek automobilio, tiek priekabos ratus. Įjunkite rankinį stovėjimo stabdį.
- Automobilį statyti stačioje įkalnėje nerekomenduojama. Neturėtumėte statyti automobilio su priekaba įkalnėje. Jeį kažkas nutinka, pavyzdžiui, priekaba/furgonas atsikabina, žmonės gali būti sužaloti, o automobilis ir priekaba gali būti sugadinti.
- Jeį kas nors pašalina blokus, stovėdamas tiesiai už priekabos, jis gali būti sužalotas. Jeį stabdžiai ar kablys paslydo, priekaba gali imti riedėti atgal. Įsitikinkite, kad asmuo, kuris pašalina bloką iš po ratų, stovi šone.
- Atsižvelkite į priekabos gamintojo instrukcijas.

Vairavimas kalnuose

Važiuodami nuo stataus kalno sumažinkite greitį ir įjunkite žemesnę pavarą. Jei neįjungsite žemesnės pavaros, reikės spaudinėti stabdžių pedalą, todėl gali perkaisti stabdžiai.

Važiuodami ilga įkalne, perjunkite pavarą į žemesnę ir sumažinkite greitį iki lygio, kuris sumažina variklio ir pavarų dėžės perkaitimo galimybę.

Pastabos

- Kai priekaba velkama stačia įkalne (virš 12%), ypatingą dėmesį atkreipkite į variklio aušinimo skysčio temperatūros matuoklį, siekiant užtikrinti, kad variklis neperkaistų. Jei matuoklis pasiekia H žymę, sustabdykite automobilį saugioje vietoje ir leiskite varikliui veikti tuščiąja eiga, kol jis atvės. Kai variklis pakankamai atvės, galėsite tęsti kelionę.
- Kad išvengtumėte variklio ir pavarų dėžės perkaitimo, Jūs turite važiavimo greitį pasirinkti pagal priekabos svorį ir įkalnės lygį.

Statymas kalnuose

Neturėtumėte statyti automobilio su priekaba įkalnėje. Jei kas nors atsitiktų, įrenginys gali pradėti judėti. Jei automobilis pradės riedėti žemyn, galite susižeisti ir sugadinti automobilį.

Tačiau, jei turite pastatyti automobilį įkalnėje, darykite, kaip nurodyta toliau.

- 1 Naudokite įprastus stabdžius, bet, jei Jūsų automobilio pavarų dėžė automatinė, dar neskubėkite jungti PARK (P), arba į pavarą, jei pavarų dėžė mechaninė.
- 2 Po priekabos ratais kas nors turi padėti atsparas.
- 3 Kai atsparas padėtos, atleiskite stabdžius, kad atsparas atremtų svorį.
- 4 Stabdykite įprastai. Tada įjunkite stovėjimo stabdį ir perjunkite į PARK (P) automobilyje su automatine pavarų dėže, pirmąją arba atbulinės eigos pavarą automobilyje su mechanine pavarų dėže.
- 5 Atleiskite stabdžių pedalą.

Jei automobilis stovi įkalnėje, ir norite pradėti važiuoti

- 1 Įjunkite stabdžius ir laikydami pedalą nuspausta:
 - Paleisite variklį.
 - Įjunkite pavarą ir
 - Išjunkite stovėjimo stabdį.
- 2 Atleiskite stabdžių pedalą.
- 3 Važiuokite lėtai, kol nuvažiuosite nuo kaladėlių.
- 4 Sustokite ir paimkite kaladėles.

Priežiūra velkant priekabą

Automobilį su priekaba teks prižiūrėti dažniau nei įprastai. Daugiau informacijos rasite techninės priežiūros grafike. Naudojant priekabą, ypač svarbūs yra: variklio alyva, stabdžių kaladėlės ir diskai, automatinės pavarų dėžės skystis. Automobilio įranga yra aprašyta eksploatacijos vadove, o rodyklė padės lengviau ją surasti. Jei velkate priekabą, prieš važiuodami atidžiai perskaitykite šiuos skyrius.

Reguliariai tikrinkite, kad visi kablo varžtai ir veržlės būtų priveržti.

Kai automobilis sustojo dėl gedimo

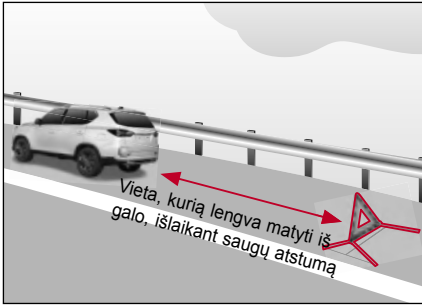

Jei važiuojant automobilis sugedo ir sustojo, napanikuokite ir imkitės veiksmų toliau nurodyta tvarka.

- 1 Įjunkite avarinius žibintus.
- 2 Nustumkite automobilį į dešiniąjį kelkraštį arba į saugią vietą.
- 3 Padėkite įspėjamąjį trikampį.
Išlaikydami saugų atstumą (100 m dienos metu, 200 m nakties metu) įspėjamąjį trikampį padėkite tokioje vietoje, kad jį gerai matytų iš paskos važiuojantys vairuotojai.
Naktį papildomai padėkite kelio žibintą.
- 4 Keleivius išlaipinkite saugioje vietoje.
- 5 Paprašykite, kad avarinė gelbėjimo tarnyba ar transporto priemonių vilkimo tarnyba nuvilktų automobilį.

Avarijos atveju

Jei važiuojant įvyko avarija, nepanikuokite ir imkitės veiksmų toliau nurodyta tvarka.

- 1 Įjunkite avarinius žibintus.
- 2 Nustumkite automobilį į dešiniąjį kelkraštį arba į saugią vietą.
- 3 Padėkite įspėjamąjį trikampį.
Išlaikydami saugų atstumą (100 m dienos metu, 200 m nakties metu) įspėjamąjį trikampį padėkite tokioje vietoje, kad jį gerai matytų iš paskos važiuojantys vairuotojai.
Naktį papildomai padėkite kelio žibintą.
- 4 Keleivius išlaipinkite saugioje vietoje.
- 5 Jei kas nors sužeistas, suteikite pirmąją pagalbą ir iškviškite greitąją pagalbą.
- 6 Kreipkitės į artimiausią policijos nuovadą ir, kai atvyks policijos pareigūnas, vykdykite jo nurodymus.
- 7 Net ir nedidelės avarijos atveju būtinai apsilankykite pas gydytoją.

Patarimai, kai greitkelyje įvyksta avarija ar gedimas

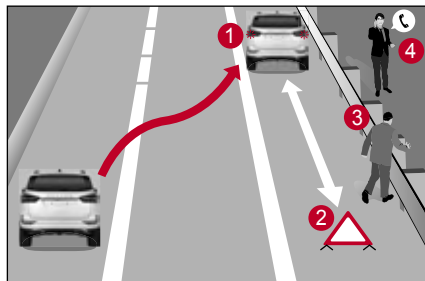

Jei sustosite greitkelyje dėl avarijos ar gedimo, imkitės veiksmų nurodyta tvarka, kad išvengtumėte antrinės avarijos.

- 1 Nedelsdami įjunkite avarinius žibintus ir nustumkite automobilį į šalikelę (1).
- 2 Už automobilio padėkite įspėjamąjį trikampį (2). Naktį papildomai padėkite kelio žibintą.
- 3 Vairuotojas ir visi keleiviai turi evakuotis į saugią vietą, pavyzdžiui, už kelio užtvaro (3).
- 4 Paskambinkite į policijos nuovadą (112), gaisrinę (119) arba *Korea Expressway Corporation* (1588-2504) ir prašykite pagalbos *Expressway Corporation* (1588-2504) and ask for help (4).

Gaisro atveju

Jei važiuojant kilo gaisras, napanikuokite ir imkitės veiksmų toliau nurodyta tvarka.

- 1 Įjunkite avarinius žibintus.
- 2 Įsitinkite, kad automobilis stovi saugioje vietoje ir išjunkite variklį.
- 3 Gaisrą gesinkite gesintuvu.
- 4 Jei negalite užgesinti gaisro, praneškite apie tai policijos nuovadai ar gaisrinei.
Tuo metu nesiartinkite prie automobilio ir stovėkite saugiu atstumu iki jo.



Įspėjimas

- Įvykus avarijai gali nutekėti degalai ir sukelti gaisrą. Nedelsdami išjunkite variklį ir laikykite degias medžiagas atokiai nuo automobilio.



Automobilyje turi būti gesintuvas

Vežikites gesintuvą, nes jis reikalingas ankstyvam gaisrui gesinti.

Gesintuvo laikymo vieta* (7 sėdimų vietų)



Gesintuvas kartu su OVM įrankiais, yra dėžėje, esančioje bagažinėse galinėje kairiojoje pusėje.

☞ Informacijos rasite „Įspėjamasis trikampis ir OVM (automobilio savininko techninės priežiūros įrankiai)“ (5-2 psl.)

Pastaba

- Išsamesnės informacijos, kaip naudoti ir valdyti gesintuvą, rasite prie gesintuvo pritvirtintoje etiketėje.

Gesintuvo naudojimas

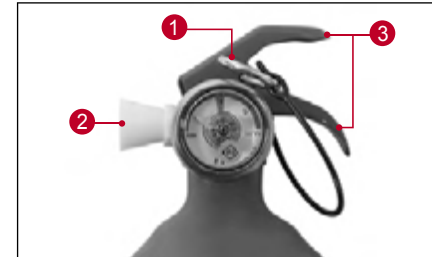

- 1 Kai vėjas pučia jums į nugarą, nuo gesintuvo nuimkite apsauginį kaištį (1).
- 2 Nukreipkite gesintuvo purkštuką (2) link ugnies.
- 3 Laikydami už rankenos (3) ir purkšdami valymo judesiais purkškite į gaisro židinį.

Gesintuvo tikrinimas ir priežiūra



- Bent kartą per mėnesį patikrinkite, ar gesintuvo slėgio daviklio adata yra normaliam diapazone.
Jei slėgis sumažėja ar atsiranda kitų anomalijų, nedelsdami atlikite gesintuvo techninę priežiūrą.
- Gesintuvo tarnavimo laikas normaliomis sąlygomis yra maždaug 5 metai.
Praėjus 5 metams, reikia patikrinti ir patvirtinti gaisro gesinimo įrangos įmonėje kas 2 metus.
- Pasinaudoję gesintuvu iš gesintuvo būtinai ištuštinkite cheminę medžiagą (ABC miltelius) ir vėl užpildykite gesinimo priemone ABC milteliais.
Jei gesintuvas ilgai paliekamas be priežiūros, jo turinys gali sukietėti ir gesintuvu negalėsite naudotis. Periodiškai papurtykite gesintuvą.

Kai smarkiai sninga

Kai gausiai sninga, napanikuokite ir perskaitykite pateiktus patarimus.

- Visada klausykite radijo ir prireikus pasinaudokite greitkelio informacijos skambučio numeriu.
- Lėtai važiuokite vingiuotu keliu, įkalnėn ar tiltu.
- Nestovėkite ir nepalikite automobilio ant šalikelėje, jei tai sukelia nepatogumų sniego valytuvui.
- Jei būtina palikti automobilį, būtinai palikite savo kontaktinę informaciją.
- Važiuokite lėtai, užtikrinkite saugų atstumą tarp transporto priemonių.
- Nestabdykite ir nesustabdykite automobilio, kai mažinate automobilio greitį variklio stabdžiu.
- Dažnai valykite sniegą aplink automobilį, kad neužsikimštų išmetamasis vamzdis (duslintuvas).

6. Periodiškas tikrinimas ir priežiūra

Norėdami saugiai ir maloniai vairuoti automobilį, galite išsamiai išsiaiškinti būtinus periodinio tikrinimo ir priežiūros metodus.

* Naudokite tik patvirtintas *KG Mobility* originalias dalis.

Už priežiūros darbus ir įrašus techninio aptarnavimo knygelėje yra atsakingas automobilio savininkas. Turite saugoti dokumentus kurie įrodytų, kad priežiūros darbai Jūsų automobiliui buvo atlikti remiantis priežiūros terminais.

* ES šalys: Tik šalyse, kurios priklauso ES. (Netaikoma visoms ES šalims)

Priežiūros intervalai	Kilometrai (mylios) arba laikas per mėnesius, atsižvelgiant į tai, yra anksčiau.								
	x1000 km	20	40	60	80	100	120	140	160
Tikrintinos sistemos	x1000 mylių	12,5	25	37,5	50	62,5	75	87,5	100
	Mėnesiai	12	24	36	48	60	72	84	96

Variklio valdymo sistema

Pavaros diržas	I	I	I	I	I	I	I	I	I
Variklio alyva ir filtras *1 (1)* (3)* (4)*	R	R	R	R	R	R	R	R	R
	Važinėdami atšiauriomis sąlygomis trumpinkite techninės priežiūros intervalą.								
Aušinimo sistemos žarnos ir jungtys	I	I	I	I	I	I	I	I	I
Variklio aušinamasis skystis (3)* (4)*	Keiskite kas 200,000 km arba 5 metus. Jei būtina, patikrinkite bei papildykite.								
Degalų filtras (1)	I	R*	I	R*	I	R*	I	R*	R*
	Vandens išleidimas iš degalų filtro: kiekvieną kartą keičiant variklio alyvą								
Degalų tiekimas ir jungtys	I	I	I	I	I	I	I	I	I
Oro valymo sistema (2)*	R	R	R	R	R	R	R	R	R
	Važinėdami atšiauriomis sąlygomis trumpinkite techninės priežiūros intervalą.								

Grafiko simboliai:

I - patikrinkite šiuos elementus ir jų dalis. Jei būtina, reguliuokite, valykite, papildykite, nustatykite ar pakeiskite.

*1 Tikrinkite variklio tepalo lygį ir nuotėkį kas 3000 km arba prieš kiekvieną ilgesnę kelionę.

R - pakeiskite ar sukeiskite.

(1)* Jei automobilis važinėja sunkiomis sąlygomis: trumpinkite techninės priežiūros intervalą.

- Dažnas stabdymas, dažnai įjungtama tuščioji eiga, trumpas (mažesnis nei 6 km) važiavimo atstumas, mažesnis nei 16 km važiavimo atstumas, kai lauko temperatūra išlieka žemiau nulio.

- Važiavimas kalvotoje arba kalnuotoje vietovėje, smėlėtu ar dulktu keliu.

- Važiavimas su didele apkrova, pvz., priekabos tempimas.

- Automobilis eksploatuojamas taksi, policijos, kurjerių paslaugoms teikti (dažnai įjungtama tuščioji eiga, ilgai važiuojama mažu greičiu).

(2)* Jei automobilis eksploatuojamas sunkiomis sąlygomis, važiavimas smėlėtu ar dulktu keliu, užterštoje vietoje ar bekele, dažnai tikrinkite ir, jei būtina, pakeiskite oro valymo filtrą.

(3)* Važiuojant dulktu keliu, reikalinga dažnesnė priežiūra.

(4)* Skaitykite skyrių „Rekomenduojami skysčiai, aušinimo skystis ir tepimo priemonės“.

* Naudokite tik patvirtintas *KG Mobility* originalias dalis.

* ES šalys: Tik šalyse, kurios priklauso ES. (Netaikoma visoms ES šalims)

Priežiūros intervalai	Kilometrai (mylios) arba laikas per mėnesius, atsižvelgiant į tai, yra anksčiau.								
	x1000 km	20	40	60	80	100	120	140	160
	x1000 mylių	12,5	25	37,5	50	62,5	75	87,5	100
Tikrintinos sistemos	Mėnesiai	12	24	36	48	60	72	84	96

Važiuklė ir kėbulas

Išmetimo vamzdžiai ir tvirtinimai									
Stabdžių ir sankabos skystis (3)*	Keiskite kas 2 metus (tikrinkite dažnai)								
Stovėjimo stabdys/stabdžių trinkelės (priekinės ir galinės) (4)*									
Stabdžių sistema ir jungtys (įskaitant stiprintuvą) (4)*									
Sankabos ir stabdžio pedalo laisvoji eiga									
Perdavimo mechanizmo skystis (3)*			R			R			
	Dažnai tikrinkite alyvos nuotėkį								
Priekinio / galinio diferencialo skystis (3)*	Priekyje	Dažnai tikrinkite, keiskite kas 30 000 km							
		Standus Gale	Dažnai tikrinkite, keiskite kas 30 000 km						
	IRS				R			R	
Automatinės pavarų dėžės skystis (6)*	Esant sunkioms vairavimo sąlygoms keiskite kas 60.000 km								
	Dažnai tikrinkite ir, jei reikia, reguliuokite, ar pakeiskite.								
Patikrinkite apatinio varžto/veržlės laisvumą / priveržimą ir šarnyro tepalo pratekėjimą ant važiuklės ar kėbulo (6)*	Dažnai tikrinkite ir, jei reikia, reguliuokite, ar pakeiskite.								
Karbamido tirpalo lygis	Reguliariai tikrinkite / papildykite (nedelsdami papildykite, kai užsidega mažo karbamido tirpalo kiekio įspėjamoji lemputė ir pasirodo įspėjamasis pranešimas)								
Karbamido tiekimo linijos / jungties alyvos nuotėkis									

Grafiko simboliai:

I - patikrinkite šiuos elementus ir jų dalis. Jei būtina, reguliuokite, valykite, papildykite, nustatykite ar pakeiskite.

R - pakeiskite ar sukeiskite.

(3)* Skaitykite skyrių „Rekomenduojami skysčiai, aušinimo skystis ir tepimo priemonės“.

(4)* Dažnesnė priežiūra reikalinga esant tokioms automobilio eksploataavimo sąlygoms:

- intensyvus eismas, kai lauko temperatūra reguliariai siekia 32°C (90°F) ar daugiau;
- kai važinėjate kalvotoje arba kalnuotoje vietovėje;
- dažnai veiktė priekabą;
- automobilis naudojamas taksi, policijos ar kurjerių tarnybu.

(6)* Jei automobilis važinėja sunkiomis sąlygomis: trumpinkite techninės priežiūros intervalą.

- Priekabos vilkimas ar važiavimas bekele (kartas nuo karto patikrinkite, ar nėra pratekėjimų)
- Automobilis eksploatuojamas taksi, policijos, kurjerių paslaugoms teikti (dažnai įjungtama tuščioji eiga, ilgai važiuojama mažu greičiu).
- Dažnas stabdymas, dažnai įjungtama tuščioji eiga, trumpas važiavimo atstumas.
- Važiavimas kalvotoje arba kalnuotoje vietovėje, smėlėtu ar dulkėtu keliu.
- Dažnas važiavimas dideliu virš 170 km/val. greičiu.
- Dažnas važiavimas ten, kur intensyvus eismas, ir kai lauko temperatūra viršija 32°C.

* Naudokite tik patvirtintas *KG Mobility* originalias dalis.

* ES šalys: Tik šalyse, kurios priklauso ES. (Netaikoma visoms ES šalims)

Priežiūros intervalai Tikrintinos sistemos	Kilometrai (mylios) arba laikas per mėnesius, atsižvelgiant į tai, yra anksčiau.								
	x1000 km	20	40	60	80	100	120	140	160
	x1000 mylių	12,5	25	37,5	50	62,5	75	87,5	100
	Mėnesiai	12	24	36	48	60	72	84	96

Važiuklė ir kėbulas

Padangų būklė ir slėgis (7)*	Dažnai tikrinkite ir, jei reikia, reguliuokite, ar pakeiskite.								
Ratų suvedimas (7)*	Patikrinkite neįprasto veikimo atveju								
Vairaratis ir jungtys									
Vairaračio stiprintuvo skystis ir vamzdeliai (3)*									
Varančiojo veleno lankstai (8)*									
Saugos diržai, sagtys ir tvirtinimai									
Sutepkite užraktus, vyrius ir variklio dangčio užraktą	Dažnai tikrinkite ir, jei reikia, reguliuokite, ar pakeiskite.								
Ratų guolių tepalas									
Sraigtinio veleno tepalas - priekyje/gale (9)*									
Oro kondicionieriaus filtras (10)*	R	R	R	R	R	R	R	R	R
	Važinėdami atšauriomis sąlygomis trumpinkite techninės priežiūros intervalą.								

Grafiko simboliai:

I - patikrinkite šiuos elementus ir jų dalis. Jei būtina, reguliuokite, valykite, papildykite, nustatykite ar pakeiskite.

R - pakeiskite ar sukeiskite.

(3)* Skaitykite skyrių „Rekomenduojami skysčiai, aušinimo skystis ir tepimo priemonės“.

(7)* Jei reikia, sukeiskite ir subalansuokite ratus.

(8)* Po važiavimo bekele, varančiojo veleno lankstai turi būti patikrinti.

(9)* Jei automobilis važinėja daugiausia sunkiomis sąlygomis, tikrinkite sraigtinio veleno tepalą kas 5000 km arba 3 mėnesius.

- Važiavimas bekele ar dulkėtu keliu.

- Intensyvus eismas, kai lauko temperatūra reguliariai siekia 32°C (90°F) ar daugiau.

- Kai važinėjate kalvotoje arba kalnuotoje vietovėje.

(10)* Važinėjant sunkiomis sąlygomis oro kondicionieriaus filtras

- Užteršta vietovė ar važiavimas bekele, ilgai veikia kondicionierius ar šildytuvus.

- Intensyvus eismas, kai lauko temperatūra reguliariai siekia 32°C (90°F) ar daugiau.

* Naudokite tik patvirtintas *KG Mobility* originalias dalis.

Už priežiūros darbus ir įrašus techninio aptarnavimo knygelėje yra atsakingas automobilio savininkas. Turite saugoti dokumentus kurie įrodytų, kad priežiūros darbai Jūsų automobiliui buvo atlikti remiantis priežiūros terminais.

* ES šalyse: Tik šalyse, kurios priklauso ES. (Netaikoma visoms ES šalims)

Priežiūros intervalai	Kilometrai (mylios) arba laikas per mėnesius, atsižvelgiant į tai, yra anksčiau.								
	x1000 km	15	30	45	60	75	90	105	120
	x1000 mylių	10	20	30	40	50	60	70	80
	Mėnesiai	12	24	36	48	60	72	84	96

Variklio valdymo sistema

Pavaros diržas	I	I	I	I	I	I	I	I	I
* Variklio alyva ir filtras ¹ (1)* (3)* (4)* (11)*	R	R	R	R	R	R	R	R	R
Pirmoji patikra: 7 500 km ir papildykite, jei reikia. Važinėdami atšiauriomis sąlygomis trumpinkite techninės priežiūros intervalą.									
Aušinimo sistemos žarnos ir jungtys	I	I	I	I	I	I	I	I	I
Variklio aušinamasis skystis (3)* (4)*	Keiskite kas 200,000 km arba 5 metus. Jei būtina, patikrinkite bei papildykite.								
Degalų filtras (1)	I	R*	I	R*	I	R*	I	R*	I
Vandens išleidimas iš degalų filtro: kiekvieną kartą keičiant variklio alyvą									
Degalų tiekimas ir jungtys	I	I	I	I	I	I	I	I	I
Oro valymo sistema (2)*	R	R	R	R	R	R	R	R	R
Važinėdami atšiauriomis sąlygomis trumpinkite techninės priežiūros intervalą.									

Grafiko simboliai:

- I - patikrinkite šiuos elementus ir jų dalis. Jei būtina, reguliuokite, valykite, papildykite, nustatykite ar pakeiskite.
¹ Tikrinkite variklio tepalo lygį ir nuotėkį kas 3000 km arba prieš kiekvieną ilgesnę kelionę.
 R - pakeiskite ar sukeiskite.
 (1)* Jei automobilis važinėja sunkiomis sąlygomis: trumpinkite techninės priežiūros intervalą.
 - Dažnas stabdymas, dažnai įjungiami tuščioji eiga, trumpas (mažesnis nei 6 km) važiavimo atstumas, mažesnis nei 16 km važiavimo atstumas, kai lauko temperatūra išlieka žemiau nulio.
 - Važiavimas kalvotoje arba kalnuotoje vietovėje, smėlėtu ar dulketu keliu.

- Važiavimas su didele apkrova, pvz., priekabos tempimas.
 - Automobilis eksploatuojamas taksi, policijos, kurjerių paslaugoms teikti (dažnai įjungiami tuščioji eiga, ilgai važiuojama mažu greičiu).
 (2)* Jei automobilis eksploatuojamas sunkiomis sąlygomis, važiavimas smėlėtu ar dulketu keliu, užterštoje vietoje ar bekele, dažnai tikrinkite ir, jei būtina, pakeiskite oro valymo filtrą.
 (3)* Važiuojant dulketu keliu, reikalinga dažnesnė priežiūra.
 (4)* Skaitykite skyrių „Rekomenduojami skysčiai, aušinimo skystis ir tepimo priemonės“.
 (11)* EURO5 arba EURO6 išmetamųjų teršalų reguliavimo šalyse:
 Pirmasis keitimas 15000 km (sunkios važiavimo sąlygos: 7 500 km)

* Naudokite tik patvirtintas *KG Mobility* originalias dalis.

* ES šalys: Tik šalyse, kurios priklauso ES. (Netaikoma visoms ES šalims)

Tikrintinos sistemos	Priežiūros intervalai	Kilometrai (mylios) arba laikas per mėnesius, atsižvelgiant į tai, yra anksčiau.							
	x1000 km	15	30	45	60	75	90	105	120
	x1000 mylių	10	20	30	40	50	60	70	80
	Mėnesiai	12	24	36	48	60	72	84	96

Važiuklė ir kėbulas

Išmetimo vamzdžiai ir tvirtinimai									
Stabdžių ir sankabos skystis (3)*	Keiskite kas 2 metus (tikrinkite dažnai)								
Stovėjimo stabdys/stabdžių trinkelės (priekinės ir galinės) (4)*	I	I	I	I	I	I	I	I	I
Stabdžių sistema ir jungtys (įskaitant stiprintuvą) (4)*	I	I	I	I	I	I	I	I	I
Sankabos ir stabdžio pedalo laisvoji eiga	I	I	I	I	I	I	I	I	I
Perdavimo mechanizmo skystis (3)*	Dažnai tikrinkite alyvos nuotėkj								
	Dažnai tikrinkite, keiskite kas 30 000 km								
Priekinis/galinis diferencinis skystis (3)*	Priekyje	Dažnai tikrinkite, keiskite kas 30 000 km							
	Galae	Standus	Dažnai tikrinkite, keiskite kas 30 000 km						
		IRS	I	I	I	R	I	I	R
Automatinės pavarų dėžės skystis (6)*	Esant sunkioms vairavimo sąlygoms keiskite kas 60.000 km								
Patikrinkite apatinio varžto/veržlės laisvumą / priveržimą ir šarnyro tepalo pratekėjimą ant važiuklės ar kėbulu (6)*	Dažnai tikrinkite ir, jei reikia, reguliuokite, ar pakeiskite.								

Grafiko simboliai:

I - patikrinkite šiuos elementus ir jų dalis. Jei būtina, reguliuokite, valykite, papildykite, nustatykite ar pakeiskite.

R - pakeiskite ar sukeiskite.

(3)* Skaitykite skyrių „Rekomenduojami skysčiai, aušinimo skystis ir tepimo priemonės“.

(4)* Dažnesnė priežiūra reikalinga esant tokioms automobilio eksploataavimo sąlygoms:

- intensyvus eismas, kai lauko temperatūra reguliariai siekia 32°C (90°F) ar daugiau;
- kai važinėjate kalvotoje arba kalnuotoje vietovėje;
- dažnai velkate priekabą;

- automobilis naudojamas taksi, policijos ar kurjerių tarnybu.
- (6)* Jei automobilis važinėja sunkiomis sąlygomis: trumpinkite techninės priežiūros intervalą.
- Priekabos vilkimas ar važiavimas bekele (kartas nuo karto patikrinkite, ar nėra pratekėjimų)
 - Automobilis eksploatuojamas taksi, policijos, kurjerių paslaugoms teikti (dažnai įjungiamo tuščioji eiga, ilgai važiuojama mažu greičiu).
 - Dažnas stabdymas, dažnai įjungiamo tuščioji eiga, trumpas važiavimo atstumas.
 - Važiavimas kalvotoje arba kalnuotoje vietovėje, smėlėtu ar dulkėtu keliu.
 - Dažnas važiavimas dideliu virš 170 km/val. greičiu.
 - Dažnas važiavimas ten, kur intensyvus eismas, ir kai lauko temperatūra viršija 32°C.

* Naudokite tik patvirtintas *KG Mobility* originalias dalis.

* ES šalys: Tik šalyse, kurios priklauso ES. (Netaikoma visoms ES šalims)

Tikrintinos sistemos	Priežiūros intervalai	Kilometrai (mylios) arba laikas per mėnesius, atsižvelgiant į tai, yra anksčiau.							
	x1000 km	15	30	45	60	75	90	105	120
	x1000 mylių	10	20	30	40	50	60	70	80
	Mėnesiai	12	24	36	48	60	72	84	96

Važiuklė ir kėbulas

Padangų būklė ir slėgis (7)*	Dažnai tikrinkite ir, jei reikia, reguliuokite, ar pakeiskite.							
Ratų suvedimas (7)*	Patikrinkite neįprasto veikimo atveju							
Vairaratis ir jungtys	I	I	I	I	I	I	I	I
Vairaračio stiprintuvo skystis ir vamzdeliai (3)*	I	I	I	I	I	I	I	I
Varančiojo veleno lankstai (8)*	I	I	I	I	I	I	I	I
Saugos diržai, sagtys ir tvirtinimai	I	I	I	I	I	I	I	I
Sutepkite užraktus, vyrius ir variklio dangčio užraktą	Dažnai tikrinkite ir, jei reikia, reguliuokite, ar pakeiskite.							
Ratų guolių tepalas	I	I	I	I	I	I	I	I
Sraigtinio veleno tepalas - priekyje/gale (9)*	I	I	I	I	I	I	I	I
Oro kondicionieriaus filtras (10)*	R	R	R	R	R	R	R	R
	Važinėdami atšiauriomis sąlygomis trumpinkite techninės priežiūros intervalą.							

Grafiko simboliai:

- I - patikrinkite šiuos elementus ir jų dalis. Jei būtina, reguliuokite, valykite, papildykite, nustatykite ar pakeiskite.
R - pakeiskite ar sukeiskite.
(3)* Skaitykite skyrių „Rekomenduojami skysčiai, aušinimo skystis ir tepimo priemonės“.
(7)* Jei reikia, sukeiskite ir subalansuokite ratus.
(8)* Po važiavimo bekele, varančiojo veleno lankstai turi būti patikrinti.
(9)* Jei automobilis važinėja daugiausia sunkiomis sąlygomis, tikrinkite sraigtinio veleno tepalą kas 5000 km arba 3 mėnesius.
- Važiavimas bekele ar dulkėtu keliu.
- Intensyvus eismas, kai lauko temperatūra reguliariai siekia 32°C (90°F) ar daugiau.

- Kai važinėjate kalvotoje arba kalnuotoje vietovėje.
(10)* Važinėjant sunkiomis sąlygomis oro kondicionieriaus filtras
- Užteršta vietovė ar važiavimas bekele, ilgai veikia kondicionierius ar šildytuvus.
- Intensyvus eismas, kai lauko temperatūra reguliariai siekia 32°C (90°F) ar daugiau.

Planinės techninės priežiūros paslaugos (sunkios sąlygos) - D22DTR

* Naudokite tik patvirtintas *KG Mobility* originalias dalis.

Už priežiūros darbus ir įrašus techninio aptarnavimo knygelėje yra atsakingas automobilio savininkas. Turite saugoti dokumentus kurie įrodytų, kad priežiūros darbai Jūsų automobiliui buvo atlikti remiantis priežiūros terminais.

Priežiūros intervalai	Kilometrai (mylios) arba laikas per mėnesius, atsižvelgiant į tai, yra anksčiau.								
	x1000 km	7,5	15	22,5	30	37,5	45	52,5	60
Tikrintinos sistemos	Mėnesiai	6	12	18	24	30	36	42	48

Variklio valdymo sistema

Pavaros diržas	I	I	I	I	I	I	I	I	I
* Variklio alyva ir filtras *1 (1)* (3)* (4)*	R	R	R	R	R	R	R	R	R
Aušinimo sistemos žarnos ir jungtys	I	I	I	I	I	I	I	I	I
Variklio aušinamasis skystis (3)* (4)	Keiskite kas 100 000 km arba 3 metus. Jei būtina, patikrinkite bei papildykite.								
Degalų filtras (1)*	I	I	R	I	I	R	I	I	I
	Vandens išleidimas iš degalų filtro: kiekvieną kartą keičiant variklio alyvą								
Degalų tiekimas ir jungtys	I	I	I	I	I	I	I	I	I
Oro valymo sistema (2)*	R	R	R	R	R	R	R	R	R
	Važinėdami atšiauriomis sąlygomis trumpinkite techninės priežiūros intervalą.								

Grafiko simboliai:

I - patikrinkite šiuos elementus ir jų dalis. Jei būtina, reguliuokite, valykite, papildykite, nustatykite ar pakeiskite.

*1 Tikrinkite variklio tepalo lygį ir nuotėkį kas 3000 km arba prieš kiekvieną ilgesnę kelionę.

R - pakeiskite ar sukeiskite.

(1)* Jei automobilis važinėja sunkiomis sąlygomis: trumpinkite techninės priežiūros intervalą.

- Dažnas stabdymas, dažnai jungiama tuščioji eiga, trumpas (mažesnis nei 6 km) važiavimo atstumas, mažesnis nei 16 km važiavimo atstumas, kai lauko temperatūra išlieka žemiau nulio.

- Važiavimas kalvotoje arba kalnuotoje vietovėje, smėlėtu ar dulkėtu keliu.

- Važiavimas su didele apkrova, pvz., priekabos tempimas.

- Automobilis eksploatuojamas taksi, policijos, kurjerių paslaugoms teikti (dažnai įjungiami tuščioji eiga, ilgai važiuojama mažu greičiu).

(2)* Jei automobilis eksploatuojamas sunkiomis sąlygomis, važiavimas smėlėtu ar dulkėtu keliu, užterštoje vietoje ar bekele, dažnai tikrinkite ir, jei būtina, pakeiskite oro valymo filtrą.

(3)* Važiuojant dulkėtu keliu, reikalinga dažnesnė priežiūra.

(4)* Skaitykite skyrių „Rekomenduojami skysčiai, aušinimo skystis ir tepimo priemonės“.

Priežiūros intervalai Tikrintinos sistemos	Kilometrai (mylios) arba laikas per mėnesius, atsižvelgiant į tai, yra anksčiau.								
	x1000 km	7,5	15	22,5	30	37,5	45	52,5	60
	Mėnesiai	6	12	18	24	30	36	42	48

Važiuklė ir kėbulas

Išmetimo vamzdžiai ir tvirtinimai	I	I	I	I	I	I	I	I	I	
Stabdžių ir sankabos skystis (3)*	Keiskite kas 1 metus (tikrinkite dažnai)									
Stovėjimo stabdys/stabdžių trinkelės (priekinės ir galinės) (4)*	I	I	I	I	I	I	I	I	I	
Stabdžių sistema ir jungtys (įskaitant stiprintuvą)	I	I	I	I	I	I	I	I	I	
Sankabos ir stabdžio pedalo laisvoji eiga	I	I	I	I	I	I	I	I	I	
Perdavimo mechanizmo skystis (3)*	I	I	I	R	I	I	I	I	R	
Priekinis/galinis diferencinis skystis (3)*	Priekyje		I	R	I	R	I	R	I	R
		Gale	Standus	I	R	I	R	I	R	I
			IRS	I	I	I	R	I	I	I
Automatinės pavarų dėžės skystis (6)*									R	
Patikrinkite apatinio varžto / varžlės laisvumą / priveržimą ir šarnyro tepalo pratekėjimą ant važiuklės ar kėbulo (6)*	Dažnai tikrinkite ir, jei reikia, reguliuokite, ar pakeiskite. (keiskite kas 100 000 km tik šarnyrą)									

Grafiko simboliai:

- I - patikrinkite šiuos elementus ir jų dalis. Jei būtina, reguliuokite, valykite, papildykite, nustatykite ar pakeiskite.
- R - pakeiskite ar sukeiskite.
- (3)* Skaitykite skyrių „Rekomenduojami skysčiai, aušinimo skystis ir tepimo priemonės“.
- (4)* Dažnesnė priežiūra reikalinga esant tokioms automobilio eksploataavimo sąlygoms:
- intensyvus eismas, kai lauko temperatūra reguliariai siekia 32°C (90°F) ar daugiau;
 - kai važinėjate kalvotoje arba kalnuotoje vietovėje;
 - dažnai velkate priekabą;

- automobilis naudojamas taksi, policijos ar kurjerių tarnybų.
- (6)* Jei automobilis važinėja sunkiomis sąlygomis: trumpinkite techninės priežiūros intervalą.
- Priekabos vilkimas ar važiavimas bekele (kartas nuo karto patikrinkite, ar nėra pratekėjimų)
 - Automobilis eksploatuojamas taksi, policijos, kurjerių paslaugoms teikti (dažnai įjungtama tuščioji eiga, ilgai važiuojama mažu greičiu).
 - Dažnas stabdymas, dažnai įjungtama tuščioji eiga, trumpas važiavimo atstumas.
 - Važiavimas kalvotoje arba kalnuotoje vietovėje, smėlėtu ar dulkėtu keliu.
 - Dažnas važiavimas dideliu virš 170 km/val. greičiu.
 - Dažnas važiavimas ten, kur intensyvus eismas, ir kai lauko temperatūra viršija 32°C.

Tikrintinos sistemos	Priežiūros intervalai	Kilometrai (mylios) arba laikas per mėnesius, atsižvelgiant į tai, yra anksčiau.							
	x1000 km	7,5	15	22,5	30	37,5	45	52,5	60
	Mėnesiai	6	12	18	24	30	36	42	48

Važiuklė ir kėbulas

Padangų būklė ir slėgis (7)*	Dažnai tikrinkite ir, jei reikia, reguliuokite, ar pakeiskite.							
Ratų suvedimas (7)*	Patikrinkite neįprasto veikimo atveju							
Vairaratis ir jungtys	I	I	I	I	I	I	I	I
Vairaračio stiprintuvo skystis ir vamzdeliai (3)*	I	I	I	I	I	I	I	I
Varančiojo veleno lankstai (8)*	I	I	I	I	I	I	I	I
Saugos diržai, sagtys ir tvirtinimai	I	I	I	I	I	I	I	I
Sutepkite užraktus, vyrius ir variklio dangčio užraktą	Dažnai tikrinkite ir, jei reikia, reguliuokite, ar pakeiskite.							
Ratų guolių tepalas	I	I	I	I	I	I	I	I
Sraigtinio veleno tepalas - priekyje/gale (9)*	I	I	I	I	I	I	I	I
Oro kondicionieriaus filtras (10)*	R	R	R	R	R	R	R	R

Grafiko simboliai:

I - patikrinkite šiuos elementus ir jų dalis. Jei būtina, reguliuokite, valykite, papildykite, nustatykite ar pakeiskite.

R - pakeiskite ar sukeiskite.

(3)* Skaitykite skyrių „Rekomenduojami skysčiai, aušinimo skystis ir tepimo priemonės“.

(7)* Jei reikia, sukeiskite ir subalansuokite ratus.

(8)* Po važiavimo bekele, varančiojo veleno lankstai turi būti patikrinti.

(9)* Jei automobilis važinėja daugiausia sunkiomis sąlygomis, tikrinkite sraigtinio veleno tepalą kas 5000 km arba 3 mėnesius.

- Važiavimas bekele ar dulketu keliu.

- Intensyvus eismas, kai lauko temperatūra reguliariai siekia 32°C (90°F) ar daugiau.

- Kai važinėjate kalvotoje arba kalnuotoje vietovėje.

(10)* Važinėjant sunkiomis sąlygomis oro kondicionieriaus filtras

- Užteršta vietovė ar važiavimas bekele, ilgai veikia kondicionierius ar šildytuvus.

* Naudokite tik patvirtintas *KG Mobility* originalias dalis.

Už priežiūros darbus ir įrašus techninio aptarnavimo knygelėje yra atsakingas automobilio savininkas. Turite saugoti dokumentus kurie įrodytų, kad priežiūros darbai Jūsų automobiliui buvo atlikti remiantis priežiūros terminais.

Priežiūros intervalai	Kilometrai (mylios) arba laikas per mėnesius, atsižvelgiant į tai, yra anksčiau.								
	x1000 km	15	30	45	60	75	90	105	120
	x1000 mylių	10	20	30	40	50	60	70	80
	Mėnesiai	12	24	36	48	60	72	84	96
Tikrintinos sistemos									

Variklio valdymo sistema

Pavaros diržas	I	I	I	I	I	I	I	I	I
Variklio tepalas ir variklio tepalo filtras (1)* (3)* (pirminė patikra: 7 500 km)	R**	R	R	R	R	R	R	R	R
Aušinimo sistemos žarnos ir jungtys	I	I	I	I	I	I	I	I	I
Variklio aušinamasis skystis (3)*	Keiskite kas 200,000 km arba 5 metus. Jei būtina, patikrinkite bei papildykite.								
Degalų filtras (2)*	Keiskite kas 100 000 km (jei naudojate netinkamos kokybės egalus, keiskite kas 30 000 km)								
Degalų tiekimas ir jungtys	I	I	I	I	I	I	I	I	I
Oro valymo sistema (2)*	I	R	I	R	I	R	I	R	R
Uždegimo momento reguliavimas	I	I	I	I	I	I	I	I	I
Uždegimo žvakės	Keiskite kas 60 000 km arba 4 metus.								
Anglies filtras ir garų vamzdeliai	-	-	I	-	-	I	-	-	-

Grafiko simboliai:

I - patikrinkite šiuos elementus ir jų dalis. Jei būtina, reguliuokite, valykite, papildykite, nustatykite ar pakeiskite.

R - pakeiskite ar sukeiskite.

** - Kad užtikrintumėte ilgą variklio tarnavimą ir efektyvų pravažinėjimo laikotarpį, pirmąją alyvą (pripildytą gamykloje) būtų rekomenduojama išleisti iki 10 000 km.

(1)* Jei automobiliu naudojamosi sunkiomis sąlygomis: važiavimo distancijos trumpos, dažnai įjungjama tuščioji eiga, važiuojama nešvaria kelio danga, techninio aptarnavimo intervalus sutrumpinkite.

(2)* Jei automobilis eksploatuojamas sunkiomis sąlygomis, važinėjama smėlėtu ar dulkėtu keliu, užterštoje vietoje ar bekele, dažnai tikrinkite ir, jei reikia, pakeiskite oro filtrą.

(3)* Skaitykite skyrių „Rekomenduojami skysčiai, aušinimo skystis ir tepimo priemonės“.

* Naudokite tik patvirtintas *KG Mobility* originalias dalis.

* ES šalys: Tik šalyse, kurios priklauso ES. (Netaikoma visoms ES šalims)

Tikrintinos sistemos	Priežiūros intervalai	Kilometrai (mylios) arba laikas per mėnesius, atsižvelgiant į tai, yra anksčiau.								
		x1000 km	15	30	45	60	75	90	105	120
		x1000 mylių	10	20	30	40	50	60	70	80
		Mėnesiai	12	24	36	48	60	72	84	96

Važiuklė ir kėbulas

Išmetimo vamzdžiai ir tvirtinimai									
Stabdžių ir sankabos skystis (3)*	Keiskite kas 2 metus (tikrinkite dažnai)								
Stovėjimo stabdys/stabdžių trinkelės (priekinės ir galinės) (4)*									
Stabdžių sistema ir jungtys (įskaitant stiprintuvą) (4)*									
Mechaninės pavarų dėžės alyva (5)*	Tikrinkite ir papildykite kas 60000 km (arba 3 metus). (Sudėtingos važiavimo sąlygos: keiskite kas 120 000 km)								
Sankabos ir stabdžio pedalo laisvoji eiga									
Perdavimo mechanizmo skystis (3)*				R					R
	Dažnai tikrinkite alyvos nuotėkį								
Priekinis/galinis diferencinis skystis (3)*	Priekyje	Dažnai tikrinkite, keiskite kas 30 000 km							
		Standus	Dažnai tikrinkite, keiskite kas 30 000 km						
	Gale					R			
Automatinės pavarų dėžės skystis (6)*									
	Esant sunkioms vairavimo sąlygoms keiskite kas 60.000 km								
Patikrinkite apatinio varžto/veržlės laisvumą / priveržimą ir šarnyro tepalo pratekėjimą ant važiuklės ar kėbulo (6)*	Dažnai tikrinkite ir, jei reikia, reguliuokite, ar pakeiskite.								

Grafiko simboliai:

I - patikrinkite šiuos elementus ir jų dalis. Jei būtina, reguliuokite, valykite, papildykite, nustatykite ar pakeiskite.

R - pakeiskite ar sukeiskite.

(3)* Skaitykite skyrių „Rekomenduojami skysčiai, aušinimo skystis ir tepimo priemonės“.

(4)* Dažnesnė priežiūra reikalinga esant tokioms automobilio eksploataavimo sąlygoms:

- intensyvus eismas, kai lauko temperatūra reguliariai siekia 32°C (90°F) ar daugiau;
- kai važinėjate kalvotoje arba kalnuotoje vietovėje;
- dažnai velkate priekabą;
- automobilis naudojamas taksi, policijos ar kurjerių tarnybų.

(5)* Tikrinkite ir papildykite kas 60000 km (arba 3 metus).

Įprastomis važiavimo sąlygomis: užpildykite visam laikui.

(Sudėtingos važiavimo sąlygos: keiskite kas 120 000 km)

(6)* Jei automobilis važinėja sunkiomis sąlygomis: trumpinkite techninės priežiūros intervalą.

- Priekabos vilkimas ar važiavimas bekele (kartas nuo karto patikrinkite, ar nėra pratekėjimų)
- Automobilis eksploatuojamas taksi, policijos, kurjerių paslaugoms teikti (dažnai įjungiami tuščioji eiga, ilgai važiujama mažu greičiu).
- Dažnas stabdymas, dažnai įjungiami tuščioji eiga, trumpas važiavimo atstumas.
- Važiavimas kalvotoje arba kalnuotoje vietovėje, smėlėtu ar dulkėtu keliu.
- Dažnas važiavimas dideliu virš 170 km/val. greičiu.
- Dažnas važiavimas ten, kur intensyvus eismas, ir kai lauko temperatūra viršija 32°C.

* Naudokite tik patvirtintas *KG Mobility* originalias dalis.

* ES šalys: Tik šalyse, kurios priklauso ES. (Netaikoma visoms ES šalims)

Tikrintinos sistemos	Priežiūros intervalai	Kilometrai (mylios) arba laikas per mėnesius, atsižvelgiant į tai, yra anksčiau.							
	x1000 km	15	30	45	60	75	90	105	120
	x1000 mylių	10	20	30	40	50	60	70	80
	Mėnesiai	12	24	36	48	60	72	84	96

Važiuklė ir kėbulas

Padangų būklė ir slėgis (7)*	Dažnai tikrinkite ir, jei reikia, reguliuokite, ar pakeiskite.							
Ratų suvedimas (7)*	Patikrinkite neįprasto veikimo atveju							
Vairaratis ir jungtys	I	I	I	I	I	I	I	I
Vairaračio stiprintuvo skystis ir vamzdeliai (3)*	I	I	I	I	I	I	I	I
Varančiojo veleno lankstai (8)*	I	I	I	I	I	I	I	I
Saugos diržai, sagtys ir tvirtinimai	I	I	I	I	I	I	I	I
Sutepkite užraktus, vyrius ir variklio dangčio užraktą	Dažnai tikrinkite ir, jei reikia, reguliuokite, ar pakeiskite.							
Ratų guolių tepalas	I	I	I	I	I	I	I	I
Sraigtinio veleno tepalas - priekyje/gale (9)*	I	I	I	I	I	I	I	I
Oro kondicionieriaus filtras (10)*	R	R	R	R	R	R	R	R
	Važinėdami atšiauriomis sąlygomis trumpinkite techninės priežiūros intervalą.							

Grafiko simboliai:

I - patikrinkite šiuos elementus ir jų dalis. Jei būtina, reguliuokite, valykite, papildykite, nustatykite ar pakeiskite.

R - pakeiskite ar sukeiskite.

(3)* Skaitykite skyrių „Rekomenduojami skystčiai, aušinimo skystis ir tepimo priemonės“.

(7)* Jei reikia, sukeiskite ir subalansuokite ratus.

(8)* Po važiavimo bekele, varančiojo veleno lankstai turi būti patikrinti.

(9)* Jei automobilis važinėja daugiausia sunkiomis sąlygomis, tikrinkite sraigtinio veleno tepalą kas 5000 km arba 3 mėnesius.

- Važiavimas bekele ar dulkėtu keliu.

- Intensyvus eismas, kai lauko temperatūra reguliariai siekia 32°C (90°F) ar daugiau.

- Kai važinėjate kalvotoje arba kalnuotoje vietovėje.

(10)* Važinėjant sunkiomis sąlygomis oro kondicionieriaus filtras

- Užteršta vietovė ar važiavimas bekele, ilgai veikia kondicionierius ar šildytuvus.

- Intensyvus eismas, kai lauko temperatūra reguliariai siekia 32°C (90°F) ar daugiau.

Planinės techninės priežiūros paslaugos (sunkios sąlygos) - G20DTR

* Naudokite tik patvirtintas *KG Mobility* originalias dalis.

Už priežiūros darbus ir įrašus techninio aptarnavimo knygelėje yra atsakingas automobilio savininkas. Turite saugoti dokumentus kurie įrodytų, kad priežiūros darbai Jūsų automobiliui buvo atlikti remiantis priežiūros terminais.

* ES šaly: Tik šalyse, kurios priklauso ES. (Netaikoma visoms ES šalims)

Priežiūros intervalai Tikrintinos sistemos	Kilometrai (mylios) arba laikas per mėnesius, atsižvelgiant į tai, yra anksčiau.								
	x1000 km	7,5	15	22,5	30	37,5	45	52,5	60
	Mėnesiai	6	12	18	24	30	36	42	48

Variklio valdymo sistema

Pavaros diržas									
Variklio tepalas ir variklio tepalo filtras (1)* (3)*	R**	R	R	R	R	R	R	R	R
Aušinimo sistemos žarnos ir jungtys									
Variklio aušinamasis skystis (3)*	Keiskite kas 100 000 km arba 3 metus. Jei būtina, patikrinkite bei papildykite.								
Degalų filtras (2)*	Keiskite kas 50 000 km (jei naudojate netinkamos kokybės degalus, keiskite kas 15 000 km)								
Degalų tiekimas ir jungtys									
Oro valymo sistema (2)*	R	R	R	R	R	R	R	R	R
	Važinėdami atšiaurėmis sąlygomis trumpinkite techninės priežiūros intervalą.								
Uždegimo momento reguliavimas									
Uždegimo žvakės	Keiskite kas 30000 km arba 2 metus.								
Anglies filtras ir garų vamzdeliai	-	-		-	-		-	-	-

Grafiko simboliai:

I - patikrinkite šiuos elementus ir jų dalis. Jei būtina, reguliuokite, valykite, papildykite, nustatykite ar pakeiskite.

R - pakeiskite ar sukeiskite.

** - Norint, kad variklis ilgai tarnautų ir būtų efektyviai įvažinėtas, pirmąją alyvą (pripildytą gamykloje) rekomenduojama išpilti ne vėliau kaip per 10 000 km.

(1)* Jei automobilis važinėja sunkiomis sąlygomis:

trumpinkite techninės priežiūros intervalą.

- Dažnas stabdymas, dažnai jungiama tuščioji eiga, trumpas (mažesnis nei 6 km) važiavimo atstumas, mažesnis nei 16 km važiavimo atstumas, kai lauko temperatūra išlieka žemiau nulio.

- Važiavimas kalvotoje arba kalnuotoje vietovėje, smėlėtu ar dulkių keliu.

- Važiavimas su didele apkrova, pvz., priekabos tempimas.

- Automobilis eksploatuojamas taksi, policijos, kurjerių paslaugoms teikti (dažnai įjungiami tuščioji eiga, ilgai važiuojama mažu greičiu).

(2)* Jei automobilis eksploatuojamas sunkiomis sąlygomis, važinėjama smėlėtu ar dulkių keliu, užterštoje vietoje ar bekele, dažnai tikrinkite ir, jei reikia, pakeiskite oro filtrą.

(3)* Skaitykite skyrių „Rekomenduojami skysčiai, aušinimo skystis ir tepimo priemonės“.

Tikrintinos sistemos	Priežiūros intervalai	Kilometrai (mylios) arba laikas per mėnesius, atsižvelgiant į tai, yra anksčiau.								
		x1000 km	7,5	15	22,5	30	37,5	45	52,5	60
		Mėnesiai	6	12	18	24	30	36	42	48

Važiuklė ir kėbulas

Išmetimo vamzdžiai ir tvirtinimai									
Stabdžių ir sankabos skystis (3)*	Keiskite kas 1 metus (tikrinkite dažnai)								
Stovėjimo stabdys/stabdžių trinkelės (priekinės ir galinės) (4)*									
Stabdžių sistema ir jungtys (įskaitant stiprintuvą)									
Mechaninės pavarų dėžės alyva (5)*									
Sankabos ir stabdžio pedalo laisvoji eiga									
Perdavimo mechanizmo skystis (3)*					R				R
Priekinis/galinis diferencinis skystis (3)*	Priekyje		R		R		R		R
		Standus		R		R		R	
	Gale	IRS				R			
Automatinės pavarų dėžės skystis (6)*									R
Patikrinkite apatinio varžto / veržlės laisvumą / priveržimą ir šarnyro tepalo pratekėjimą ant važiuklės ar kėbulo (6)*	Dažnai tikrinkite ir prireikus sureguliuokite arba pakeiskite (rutulinę jungtį keiskite tik kas 100 000 km)								

Grafiko simboliai:

- I - patikrinkite šiuos elementus ir jų dalis. Jei būtina, reguliuokite, valykite, papildykite, nustatykite ar pakeiskite.
R - pakeiskite ar sukeiskite.
- (3)* Skaitykite skyrių „Rekomenduojami skysčiai, aušinimo skystis ir tepimo priemonės“.
- (4)* Dažnesnė priežiūra reikalinga esant tokioms automobilio eksploataavimo sąlygoms:
- intensyvus eismas, kai lauko temperatūra reguliariai siekia 32°C (90°F) ar daugiau;
 - kai važinėjate kalvotoje arba kalnuotoje vietovėje;
 - dažnai veškate priekabą;
 - automobilis naudojamas taksi, policijos ar kurjerių tarnybu.
- (5)* Tikrinkite ir papildykite kas 30000 km (arba 2 metus).

- Įprastomis važiavimo sąlygomis: užpildykite visam laikui.
(Sudėtingos važiavimo sąlygos: keiskite kas 120 000 km)
- (6)* Jei automobilis važinėja sunkiomis sąlygomis: trumpinkite techninės priežiūros intervalą.
- Priekabos vilkimas ar važiavimas bekele (kartas nuo karto patikrinkite, ar nėra pratekėjimų)
 - Automobilis eksploatuojamas taksi, policijos, kurjerių paslaugoms teikti (dažnai įjungtama tuščioji eiga, ilgai važiujama mažu greičiu).
 - Dažnas stabdymas, dažnai įjungtama tuščioji eiga, trumpas važiavimo atstumas.
 - Važiavimas kalvotoje arba kalnuotoje vietovėje, smėlėtu ar dulkėtu keliu.
 - Dažnas važiavimas dideliu virš 170 km/val. greičiu.
 - Dažnas važiavimas ten, kur intensyvus eismas, ir kai lauko temperatūra viršija 32°C.

Priežiūros intervalai Tikrintinos sistemos	Kilometrai (mylios) arba laikas per mėnesius, atsižvelgiant į tai, yra anksčiau.								
	x1000 km	7,5	15	22,5	30	37,5	45	52,5	60
	Mėnesiai	6	12	18	24	30	36	42	48

Važiuklė ir kėbulas

Padangų būklė ir slėgis (7)*	Dažnai tikrinkite ir, jei reikia, reguliuokite, ar pakeiskite.								
Ratų suvedimas (7)*	Patikrinkite neįprasto veikimo atveju								
Vairaratis ir jungtys	I	I	I	I	I	I	I	I	I
Vairaračio stiprintuvo skystis ir vamzdeliai (3)*	I	I	I	I	I	I	I	I	I
Varančiojo veleno lankstai (8)*	I	I	I	I	I	I	I	I	I
Saugos diržai, sagtys ir tvirtinimai	I	I	I	I	I	I	I	I	I
Sutepkite užraktus, vyrius ir variklio dangčio užraktą	Dažnai tikrinkite ir, jei reikia, reguliuokite, ar pakeiskite.								
Ratų guolių tepalas	I	I	I	I	I	I	I	I	I
Sraigtinio veleno tepalas - priekyje/gale (9)*	I	I	I	I	I	I	I	I	I
Oro kondicionieriaus filtras (10)*	R	R	R	R	R	R	R	R	R

Grafiko simboliai:

I - patikrinkite šiuos elementus ir jų dalis. Jei būtina, reguliuokite, valykite, papildykite, nustatykite ar pakeiskite.

R - pakeiskite ar sukeiskite.

(3)* Skaitykite skyrių „Rekomenduojami skysčiai, aušinimo skystis ir tepimo priemonės“.

(7)* Jei reikia, sukeiskite ir subalansuokite ratus.

(8)* Po važiavimo bekele, varančiojo veleno lankstai turi būti patikrinti.

(9)* Jei automobilis važinėja daugiausia sunkiomis sąlygomis, tikrinkite sraigtinio veleno tepalą kas 5000 km arba 3 mėnesius.

- Važiavimas bekele ar dulketu keliu.

- Intensyvus eismas, kai lauko temperatūra reguliariai siekia 32°C (90°F) ar daugiau.

- Kai važinėjate kalvotoje arba kalnuotoje vietovėje.

(10)* Važinėjant sunkiomis sąlygomis oro kondicionieriaus filtras

- Užteršta vietovė ar važiavimas bekele, ilgai veikia kondicionierius ar šildytuvus.

Variklio skyriaus tikrinimas

Dyzelinis variklis

(D22DTR)

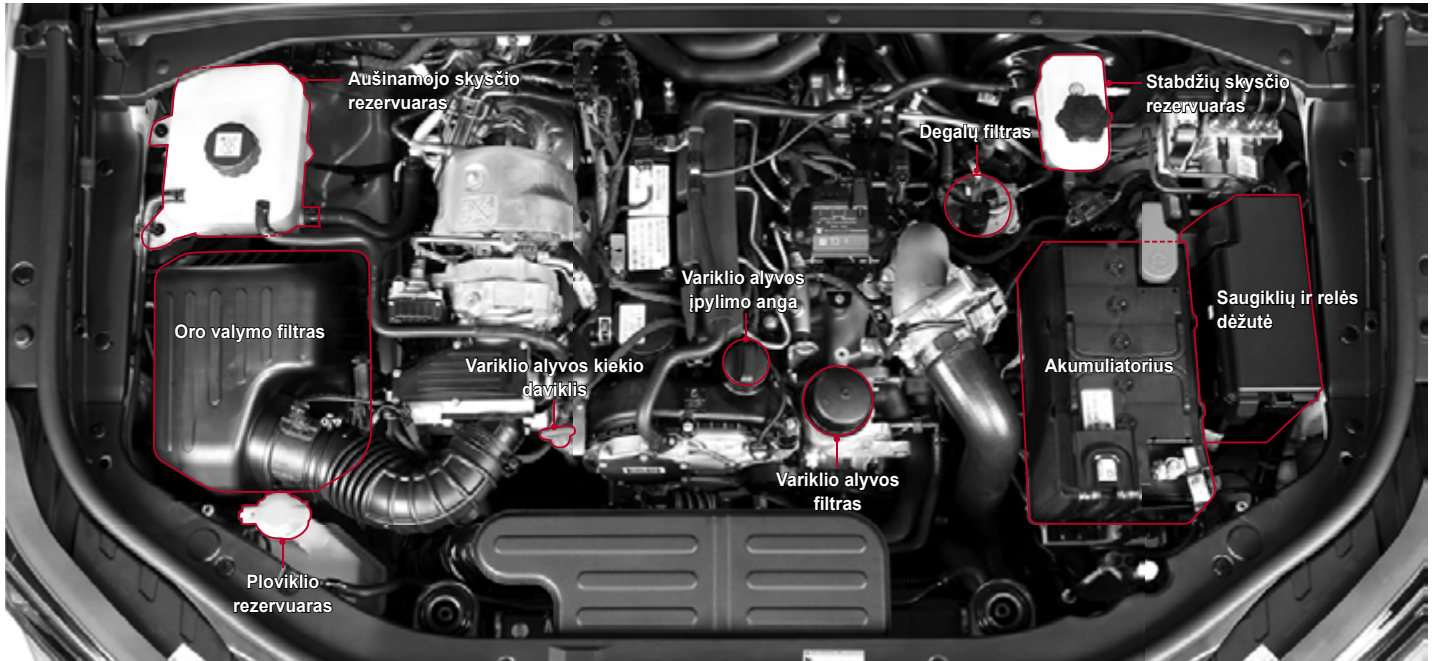

6

	경고 / WARNING / 警告 / ВНИМАНИЕ
	- 회전부에 손을 넣지 마십시오. 21659-34001 - 회전 시 부품에는 핸이 작용합니다.
	- Keep hand clear. - Fan blade start at eng running.
	- 不要手近進流轉部位上 - 在發動機啟動時，風扇會工作
	- держите руки на расстоянии - держитесь вентилятора и радиатора при работающем двигателе

	Įspėjimas
<ul style="list-style-type: none">• Važiuojant automobiliu sistemos, įskaitant variklį, radiatorių, išmetamąjį kolektorių, katalizatorius keitiklių ir išmetamąjį vamzdį (duslintuvą), labai įkaista, todėl tikrinant variklio skyrių reikia būti atsargiems. Prieš patikrindami variklio skyrių išjunkite ir tinkamai atvėsinkite variklį, kad neapsidegintumėte.• Tikrinant ir dirbant variklio skyriuje besisukančios dalys, tokios kaip variklio aušinamasis ventiliatorius, gali rimtai sužeisti. Be to, aušinamasis ventiliatorius gali sukilti nepriklausomai nuo to, ar variklis paleistas, ar ne.	

Benzininis variklis (G20GD)

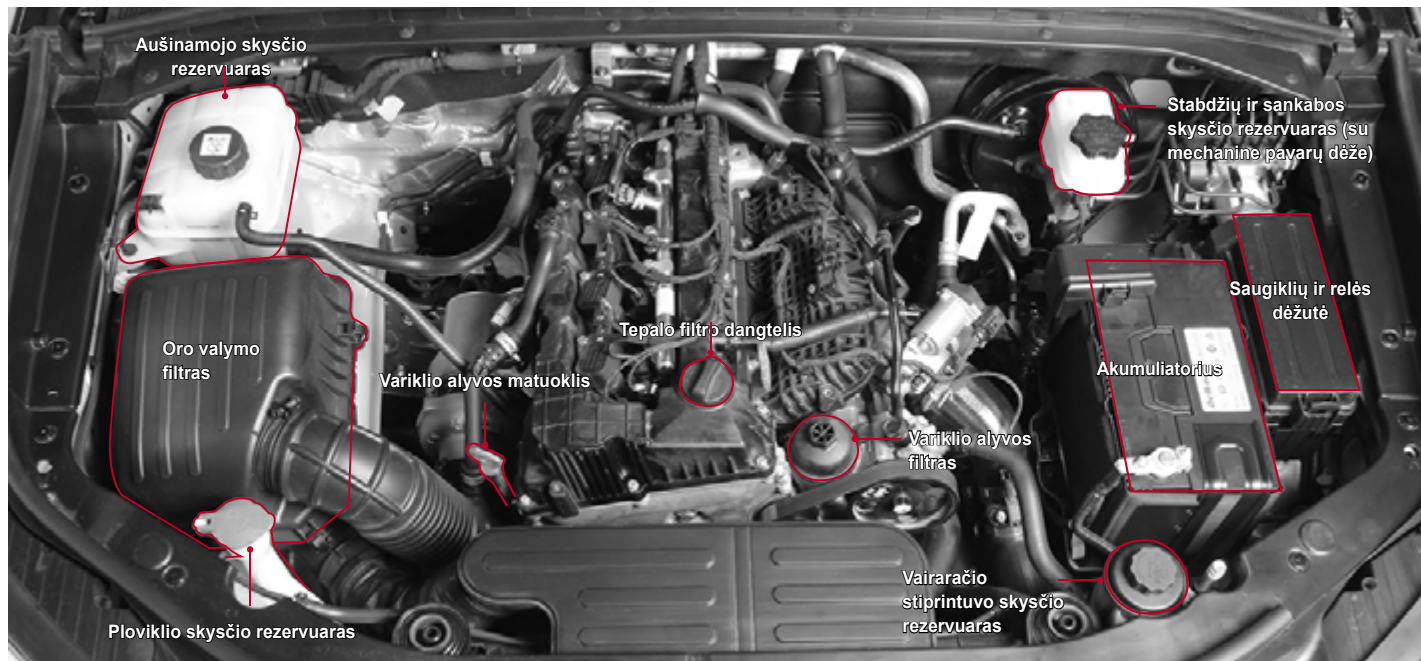

	경고 / WARNING / 警告 / ВНИМАНИЕ
- 회전부에 손을 넣지 마십시오. - 엔진 시동중에는 팬이 작동합니다.	21659-34001
	- Keep hand clear. - Fan blade start at engine running.
- 不要把手放进运转部位上。 - 在发动机启动时，风扇在工作。	
- Держите руки на расстоянии - Держите вентилятора вращающихся частей	

Įspėjimas

- Važiuojant automobiliu sistemos, įskaitant variklį, radiatorių, išmetamąjį kolektorių, katalizatoriaus keitiklį ir išmetamąjį vamzdį (duslintuvą), labai įkaista, todėl tikrinant variklio skyrių reikia būti atsargiems. Prieš patikrinami variklio skyrių išjunkite ir tinkamai atvėsinkite variklį, kad neapsidegintumėte.
- Tikrinant ir dirbant variklio skyriuje besisukančios dalys, tokios kaip variklio aušinamasis ventiliatorius, gali rimtai sužeisti. Be to, aušinamasis ventiliatorius gali sukelti nepriklausomai nuo to, ar variklis paleistas, ar ne.

Dyzelinis variklis

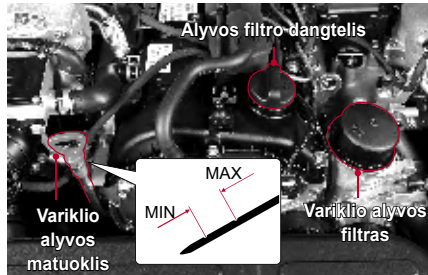

Benzininis variklis

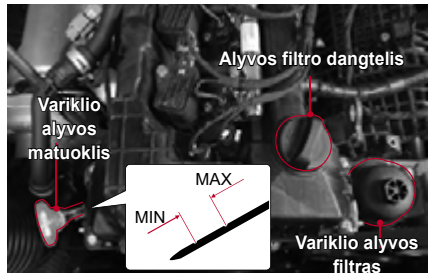

Lygio patikrinimas

Sustokite ant lygaus paviršiaus ir įjunkite stovėjimo stabdį.

Išjunkite variklį ir palaukite daugiau nei 5 minutes.

- 1 Ištraukite matuoklį ir nuvalykite jį švaria šluoste. Įdėkite dar kartą iki galo.
- 2 Ištraukite jį iš naujo ir patikrinkite alyvos lygį.
- 3 Alyvos lygis turi būti tarp maksimalios (Max) ir minimalios (Min) žymos, esančių ant alyvos lygio matuoklio. Alyva turi būti papildyta prieš tai, kai nusileidžia žemiau

minimalios žymos.

Papildymas

- 1 Jei lygis yra arti apatinio taško, atidarykite įpylimo dangtelį cilindro bloko viršuje ir pripilkite originalios alyvos, neviršijant viršutinės lygio žymos.
- 2 Patikrinkite alyvos lygį po 5 minučių.

⚠ Atsargiai!

- Reguliariai tikrinkite variklio alyvos kiekį ir prireikus papildykite originalios *KG Mobility* variklio alyvos.
- Nuvalykite matuoklį švariu skudurėliu, kad jokie pašaliniai

objektai nepatektų į variklį.

- Nepilkite alyvos virš viršutinės žymos ant matuoklio.
- Variklio alyvos gali būti sunaudojama daugiau, jei variklis yra naujas.

⚠ Įspėjimas

- Nepakankamas alyvos kiekis gali sugadinti variklį. Reguliariai tikrinkite variklio alyvos lygį ir, jei būtina, papildykite.

Variklio alyvos paskirtis

Variklio alyvos pagrindinė funkcija yra sutepti ir aušinti detales variklio viduje, kad variklis dirbtų tinkamai.

Variklio alyvos sąnaudos

Variklio alyvos sąnaudos priklauso nuo jos klampumo, kokybės ir vairavimo įpročių. Daugiau alyvos gali reikėti esant toliau nurodytoms sąlygoms.

- Jei automobilis naujas

Naujas variklis paprastai sunaudoja daugiau alyvos, nes jo stūmokliai, stūmoklių žiedas ir cilindro sienelės nereguliuoti optimaliai pagal sąlygas.

Alyvos sąnaudos: maks. 0,5 litro 1 000 km

Todėl būtina, kad vairuotojas dažnai patikrintų alyvos lygį ir, jei reikia, papildytų. *KG Mobility Corporation* rekomenduoja, kad alyvos lygis būtų tikrinamas kiekvieną kartą, pripilant degalų ar kai važiuojate ilgą atstumą iki pirmųjų 5 000 km.

- Esant dideliems variklio sūkiams

Jei pakankamai rūpinsitės toliau nurodytais dalykais, pravažinėdami automobilį, puikios automobilio eksploatacinės savybės ir patogumas bus garantuoti ilgą laiką.

- Nepamirškite patikrinti variklio alyvos lygį ir sutrumpinkite jos papildymo intervalus, esant sunkiomis važiavimo sąlygomis.

- Venkite didelių variklio apkrovų važiuojant visu greičiu. Ypač būkite atsargūs, kai lauko temperatūra yra žemiau nulio važiuodami pirmuosius 1 000 km.
- Važiuodami pirmuosius 1000 km nevilkite priekabos.

* Kas yra sunkios važiavimo sąlygos?

- Važiuojimas esant dideliems variklio sūkiams ar dideliu greičiu.
- Važiuojimas iš eilės dvi valandas dideliu greičiu.
- Važiuojimas grubiu keliu, bekele, purvinu ar dumblinu keliu.
- Važiuojimas keliais, kurie barstomi druska ar kitomis agresyviomis medžiagomis.
- Daugkartinis trumpų nuotolių važiuojimas.
- Dažnai važiuojant tuščiaja eiga.
- Važiuojimas esant dideliai apkrovai, pvz., tempimas.

Variklio priežiūra

Laikykitės toliau pateiktų nurodymų, kad variklis būtų geros būklės.

- Dažnai tikrinkite variklio alyvos lygį jei važinėjate prastomis sąlygomis ir, jei reikia, papildykite. Keitimo intervalas taip pat turi būti trumpesnis.
- Venkite didelių variklio apkrovų kol nuvažiuosite 1 000 km. Ypač būkite atsargūs, kai variklis šaltas.
- Jei variklis naujas nevilkite kito automobilio ar priekabos, kol nenuvažiuosite 1000 km.

Keitimo intervalas

- Variklio alyvos filtras turi būti keičiamas tuo pačiu metu kaip ir variklio alyva.
- Naudokite tik originalią *KG Mobility* variklio alyvą ir filtrą.

Variklio alyva

Daugiau informacijos rasite skyriuje „Techninės priežiūros darbų grafikas“.

Variklio alyvos filtras

Techninės apžiūros intervalas

Toks pat intervalas kaip ir variklio alyvos



Atsargiai!

- Techninės priežiūros intervalas gali būti sumažintas, jei važinėjate sudėtingomis sąlygomis.
- Keiskite variklio alyvą pagal nuvažiuotą atstumą arba laiką, priklausomai nuo to, kas yra anksčiau.

Specifikacija ir talpa

Techninės apžiūros intervalas		
Techniniai duomenys	Dyzelis	Kokybės klasė: originali variklio alyva <i>KG Mobility genuine engine oil</i> arba patvirtinta ACEA C2 SAE OW-30
	Benzinas	Kokybės klasė: originali variklio alyva <i>KG Mobility genuine engine oil</i> arba patvirtinta ACEA C2 SAE OW-30
Talpa	D22DTR	6.0 l
	G20DTR	5.0 l



Įspėjimas

- Naudokite tik originalią *KG Mobility* variklio alyvą ir filtrą. Nerekomenduojamų produktų naudojimas, gali pakenkti varikliui.

Įspėjimai tikrinimo metu



Atsargiai!

- Reguliariai tikrinkite variklio alyvos kiekį ir prireikus papildykite originalios *KG Mobility* variklio alyvos.



Įspėjimas

- Nuvalykite matuoklį švariu skudurėliu, kad jokie pašaliniai objektai nepatektų į variklį.
- Naudokite tik originalią *KG Mobility* variklio alyvą.
- Nepilkite alyvos virš viršutinės žymos ant matuoklio.
- Nepakankamas ar per didelis alyvos kiekis gali sugadinti variklį.

SAE klampumo klasės

SAE (klampumo) klasės turi būti pasirinktos pagal vidutinę sezono oro temperatūrą.

SAE klasių taikymas tiksliai pagal lauko temperatūrą įpareigoja dažnai keisti variklio alyvą. Todėl SAE klasių temperatūros ribos turi būti laikomos orientacinėmis ir faktinė oro temperatūra trumpą laiką gali būti aukštesnė arba žemesnė.

* Kaip patikrinti variklio alyvos specifikaciją

Pavyzdžiui:

0W, 5W, 10W, 15W, 20W, 25W **20, 30, 40, 50, 60**

Žieminės alyvos
klampumas
(W: žiemos)

Vasarinės alyvos
klampumas

- Skaičius, pavyzdžiui, SAE 10W, susijęs su klampumu esant tam tikrai temperatūrai, o W rodo alyvos tinkamumą šaltesniam orui.
- Didesnis vasarinės alyvos klampumo skaičius reiškia didesnę klampumą.

Pastabos

- Nėra atskiro plovimo skysčio rezervuaro galiniam langui. Plovimo skystis tiekiamas iš priekinio stiklo plovimo skysčio rezervuaro.

Variklis

Klampumas turi būti parenkamas pagal lauko temperatūrą. Nepradėkite naudoti kito klampumo alyvos, jei temperatūra pasikeičia tik trumpam.

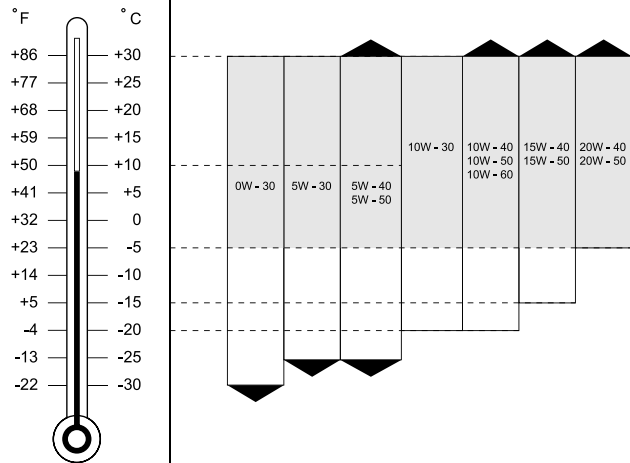

Variklio aušinamasis skystis

Dyzelinis variklis

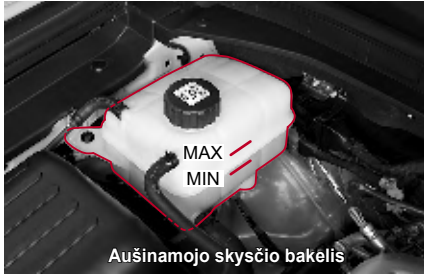

Benzininis variklis

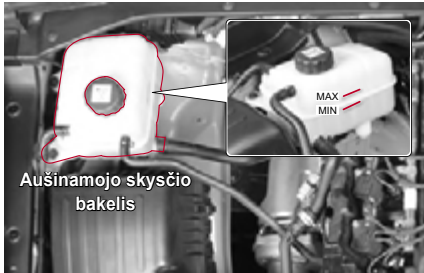

Lygio patikrinimas

Sustokite ant lygaus paviršiaus ir įjunkite stovėjimo stabdį.
Išjunkite variklį ir palaukite, kol jis atvės.

- 1 Aušinamojo skystčio turi būti tarp žymių MAX ir MIN, esančių ant rezervuaro.
- 2 Patikrinkite aušinamojo skystčio kiekį. Jei aušinamojo skystčio lygis nesiekia padalos MIN, nedelsdami papildykite.

Techninės apžiūros intervalas

- Keitimas: kas 5 metus arba kas 200 000 km

Dyzelinis variklis (D22DTR)	10,2 l	Originalus <i>KG Mobility</i> aušinamasis skystis Anti-Freeze SYC-1025, Antifrizas: vanduo 50:50 ORGANIC ACID TYPE, COLOR:BLUE
Benzininis variklis (G20DTR)	11.0l	

- Tikrinimas: kasdien prieš važiuojant
- Papildymas: kiek reikia

Įspėjimas

-  Nenuimkite aušinamojo skystčio dangtelio, kol variklis ir radiatorius yra karšti. Atsukus dangtelį aušinimo sistema gali išpurkšti karšto aušinimo skystčio srovę ir sukelti rimtų sužeidimų.
- Naudokite tik originalų *KG Mobility* variklio aušinamąjį skystį ir antifrizą.

Papildymas

Naudokite tik 50/50 minkšto vandens ir antifrizo mišinį, kaip nurodyta.

- 1 Kai variklis šaltas, lėtai atidarykite aušinamojo skysčio bakelio dangtelį. Galite išgirsti „šnypščiantį“ garsą.
- 2 Kai „šnypštimo“ nebegirdėsite, nuimkite bakelio dangtelį.
- 3 Aušinimo skysčio bakelį pripildykite 50:50 vandens ir antifrizo.
- 4 Jei nepastebėsite nieko neįprasta, aušinamojo skysčio bakelio dangtelį.



Atsargiai!

- Neišliekite aušinamojo skysčio ant automobilio kėbulo dažytą dalių.



Atsargiai!

- Netinkamai atskiestas aušinimo skystis gali sukelti rimtus sutrikimus ar sugadinti variklį.
- Nenaudokite tirpalo, kuriame antifrizo daugiau nei 60 % arba mažiau nei 35 %, nes tai mažina skiedinio efektyvumą.
- Įpylę arba pakeitę aušinamąjį skystį patikrinkite antifrizo mišinio santykį.

Pastaba

- Jei abejojate dėl mišinio santykio, lengviausia maišyti 50 % vandens ir 50 % antifrizo mišinį, tada kiekvieno jų kiekis bus toks pat. Jį galima naudoti esant -36 °C ir aukštesnei temperatūrai.
- Pristatant automobilį antifrizo mišinio santykis yra 45 %.



Įspėjimas

- Kai aušinimo skysčio lygis yra per žemas, variklis gali perkaisti. Jei aušinamojo skysčio temperatūros matuoklis prietaisų skydelyje neįprastai pakyla, nedelsdami patikrinkite aušinamojo skysčio lygį. Naudokite tik originalų *KG Mobility* variklio aušinamąjį skystį ir antifrizą. Jei naudojami skirtingi ar nepatvirtinti aušinamojo skysčio tipai, gali kilti cheminės reakcijos, blokuojančios aušinamojo skysčio tekėjimą. Tai gali sąlygoti variklio perkaitimą arba degimą variklio viduje.



Įspėjimas

- Jus gali apdeginoti karštas skystis arba besiveržiantys garai. Nenuimkite aušinamojo skysčio bakelio dangtelio, kol variklis ir radiatorius yra karšti.
- Naudokite tik originalų „Ssangyong“ variklio aušinamąjį skystį ir antifrizą.

Oro valymo filtras

Dyzelinis variklis

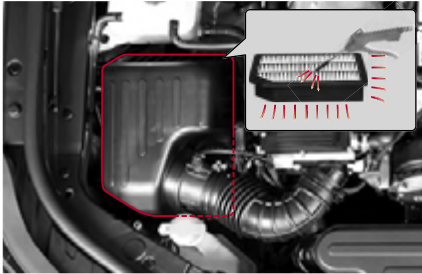

Benzininis variklis

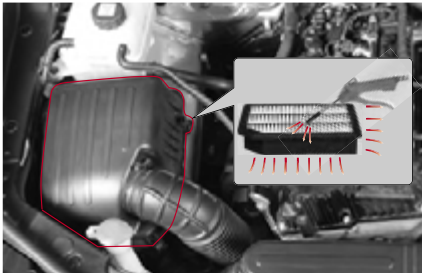

VALYMAS

Daugiau informacijos rasite skyriuje „Techninės priežiūros darbų grafikas“.

Kad išvalytumėte filtrą, pūskite suspaustą orą priešinga įprastinei kryptimi.

⚠ Atsargiai!

- Jei suspaustas oras pučiamas priešinga kryptimi, variklis bus sugadintas dėl patekusių pašalinių medžiagų.
- Stebėkite, kad oro filtre suspaustas oras būtų pučiamas teisinga kryptimi.

⚠ Atsargiai!

Jei automobilis važinėja sunkiomis sąlygomis:

- užteršta vietoje ar bekele,
 - dulketomis arba smėlėtomis vietovėmis,
- dažnai tikrinkite oro filtrą. Jei reikia, pakeiskite jį.

⚠ Įspėjimas

- **Nevažiukite automobiliu su neteisingai įdėtu oro valymo filtru arba be jo. Tai gali sugadinti variklį arba gali kilti gaisras.**
- **Valant oro filtrą į korpusą neturi patekti pašaliniai daiktai. Tai gali sugadinti variklį arba variklis gali sustoti.**

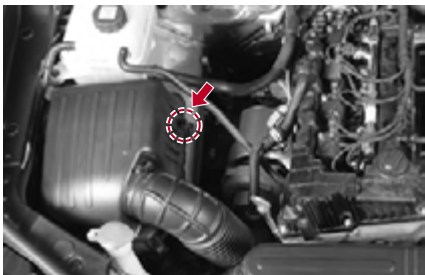

Jei automobilis eksploatuojamas labai dulkėtoje ar smėlėtoje vietovėje, keiskite filtrą dažniau nei nei įprasti rekomenduojami intervalai. Jeigu jis purvinas, išpurtykite filtrą, kad dulkės iškristų. Drėgna šluoste išvalykite oro valymo filtro korpusą ir dangtelį.

Išvalykite oro filtro elementą pūsdami suspaustą orą priešinga kryptimi, nei įprasta.



Įspėjimas

- Variklis gali būti sugadintas.
- Nevažiuokite automobiliu be oro valymo filtro.

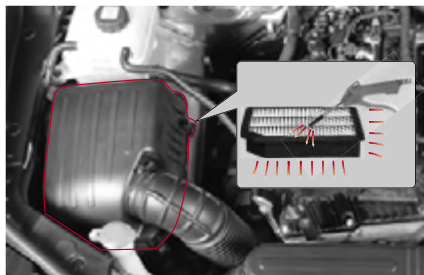

Kad išvalytumėte filtrą, pūskite suspaustą orą priešinga įprastinei kryptimi, kaip parodyta aukščiau.

Keitimas

- 1 Atlaisvinkite spaustuką ir išimkite dangą.
- 2 Išimkite seną filtrą ir pakeiskite jį nauju. Įsitinkite, kad oro valymo filtras įdėtas tinkamai.
- 3 Uždarykite dangtelį ir spaustuką.

Degalų filtras (D22DTR)

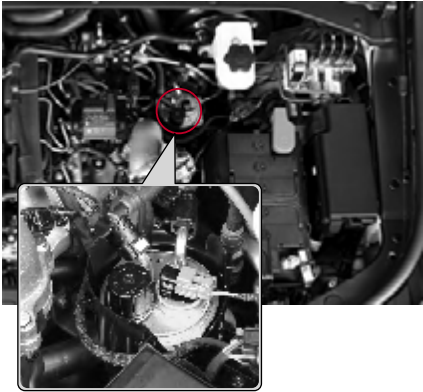

Pripildymo pompas veikimo sąlygos

- 1 Kai degalai visiškai išnaudoti.
- 2 Kai iš degalų filtro nuleidžiamas vanduo.
- 3 Kai degalų filtras pakeičiamas.

Jei taip atsitiks, pumpuokite degalus tol, kol kuro filtras bus visiškai užpildytas. Tada paleiskite variklį.



Įspėjimas

- Pakeitę degalų filtrą arba išleidę vandenį iš degalų filtro, išpurškite orą iš degalų filtro siurblio pagalba. Priešingu atveju, variklio negalima paleisti arba degalų tiekimo sistema gali būti sugadinta dėl oro, esančio degalų linijoje.

Vandens atskyrimo funkcija

Jei vanduo, esantis degaluose, patenka į variklį ir degalų sistemą, tai gali sukelti rimtą degalų sistemos gedimą. Degalų filtras užtikrina vandens atskyrimo funkciją, kad vanduo nepatektų į sistemą. Kai vanduo, esantis vandens atskyrimo degalų filtre, viršija tam tikrą lygį, užsidega ši įspėjamoji lemputė ir skamba garso signalas. Tokiu atveju, patikrinkite sistemą *KG Mobility Dealer* atstovybėje ar *KG Mobility* įgaliotame techninės priežiūros centre.

	Techninės apžiūros intervalas
ES	Keiskite kas 40 000 km. (Vandens išleidimas iš degalų filtro kiekvieną kartą keičiant variklio alyvą)
Bendroji informacija	Keiskite kas 30 000 km. (Vandens išleidimas iš degalų filtro kiekvieną kartą keičiant variklio alyvą)



Atsargiai!

- Keiskite kuro filtrą tada, kai nurodyta techninės priežiūros grafike.

Siurblio veikimas

Veikimo sąlygos

Bet kurio iš toliau nurodytų atvejų kelis kartus paspauskite užpildymo siurblį, kad degalų filtras prisipildytų degalų, kol iš užpildymo siurblio angos ištėkės tam tikras degalų kiekis, ir tada paleiskite variklį.

- Kai sunaudojami visi degalai, degalai į automobilį pilami išjungus variklį.
- Kai atliekama vandens atskyrimo nuo degalų filtro procedūra.
- Kai buvo pakeistas degalų filtras.



Įspėjimas

- Pakeitę degalų filtrą arba atlikę vandens atskyrimo procedūrą, keletą kartų paspauskite užpildymo siurblį, kol iš jo angos ištėkės tam tikras degalų kiekis. Jei tinkamai nepaspausite užpildymo siurblio, į degalų tiekimo liniją gali patekti oro, todėl variklis nepaisais arba gali sugesti degalų sistema.

Veikimo metodas

- 1 Paspaudę užpildymo siurbį pasukite jį atidarymo kryptimi.

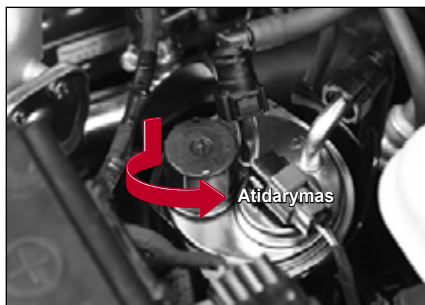

⚠ Atsargiai!

- Atkreipkite dėmesį, kad atidarant arba uždarant užpildymo siurbį replėmis jį galima pažeisti.

- 2 Atidarę užpildymo siurbį jį keletą kartų paspauskite, kol iš užpildymo siurblio angos ištekės tam tikras degalų kiekis.



⚠ Įspėjimas

- Veikiant užpildymo siurbliui iš jo angos akimirksniu gali išsiveržti suslėgti degalai. Būkite atsargūs, kad suslėgti degalai nepatektų į akis ir ant kitų kūno dalių.

- 3 Paspaudę užpildymo siurbį pasukite jį uždarymo kryptimi.

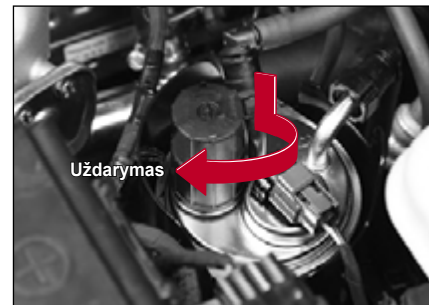

- 4 Uždarykite variklio gaubtą ir paleiskite variklį.

Dyzelinis variklis

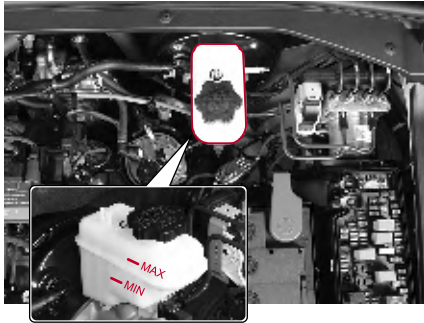

Benzininis variklis

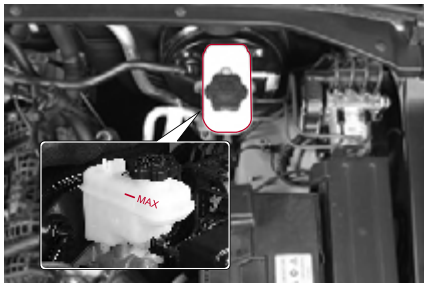

Specifikacija ir keitimas

Techniniai duomenys	DOT 4
Techninės apžiūros intervalas	Kas 2 metus

Lygio patikra ir papildymas

- Skysčio lygis turi būti tarp MAX ir MIN žymų, esančių ant bakelio.
- Tikrinkite lygį ant lygaus paviršiaus. Jei jis nukris iki ar žemiau MIN žymos, pripildykite baką nurodyto skysčio. Naudokite tik nurodytą skystį.



Atsargiai!

- Būkite atsargūs, kad pilant skystį į baką nepatektų pašalinių objektų.
- Nepilkite skysčio virš MAX žymos.
- Neleiskite skysčiui patekti ant kėbulo dažų.
- Pripylę skysčio, tvirtai užsukite dangtelį.
- Jei reikia dažnai pildyti, patikrinkite sistemą *KG Mobility Dealer atstovybėje* arba *KG Mobility Authorized Service Center įgaliojame techninės priežiūros centre*.



Įspėjimas

- Naudokite tik originalų *KG Mobility* stabdžių skystį.
- Neleiskite skysčiui susiliesti su Jūsų oda ar patekti į akis. Jei tai įvyks, nedelsiant gerai nuplaukite paveiktas vietas vandeniu. Jei dirginimas nepraeina, kreipkitės į gydytoją.
- Skystis palaipsniui mažėja stabdžių trinkelėmis nusidėvint. Staigus skysčio lygio sumažėjimas gali reikšti nutekėjimą sistemoje. Tokiu atveju patikrinkite sistemą *KG Mobility Dealer atstovybėje* ar *KG Mobility įgaliojame techninės priežiūros centre*.

Plovimo skysčio pildymas

Dyzelinis variklis

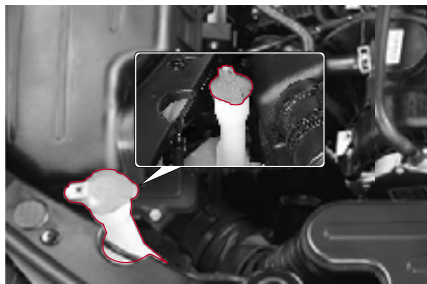

Benzininis variklis



Dažnai tikrinkite ploviklio kiekį ir papildykite jei jo yra per mažai.

Žiemą naudokite žiemos sezonui skirtą plovimo skystį.

⚠ Atsargiai!

- Jei plovimui naudojate paprastą vandenį, jis užšals žiemą ir sugadins ploviklio bakelį bei varikliuką. Naudokite tik nurodytą ploviklį.
- Jei ploviklio jungiklį naudojate be plovimo skysčio, dėl perkrovos varikliukas gali sugesti. Todėl, jei nėra plovimo skysčio, nenaudokite plovimo varikliuko.
- Braukdami sausą priekinį stiklą arba užpakalinio lango stiklą be plovimo skysčio, valytuvai gali sugadinti stiklus. Papurškite pakankamai plovimo skysčio ir tik tada įjunkite valytuvus.
- Saugokite, kad plovimo skystis neišsilietų ant dažyto automobilio kėbulo. Jei skysčio pateks ant rankų ar kitų kūno dalių, nuplaukite dideliu kiekiu vandens.
- Bagažinės durelių stiklo plovikliui atskiro bakelio nėra. Iš priekinio plovimo skysčio rezervuaro skystis patenka ant bagažinės durelių stiklo.

⚠ Įspėjimas

- Ploviklio sudėtyje yra degių medžiagų siekiant išvengti užšalimo. Tiesioginiame sąlytyje su liepsna jis gali sukelti gaisrą. Tikrindami ploviklį stebėkite, kad arti ploviklio bakelio nebūtų atviros ugnies.
- Jei variklio alyva arba antifrizas yra naudojami vietoje langų ploviklio, matomumas per priekinį stiklą gali sumažėti ir dėl to gali kilti avarija.

Vairo stiprintuvo skystis

Dyzelinis variklis

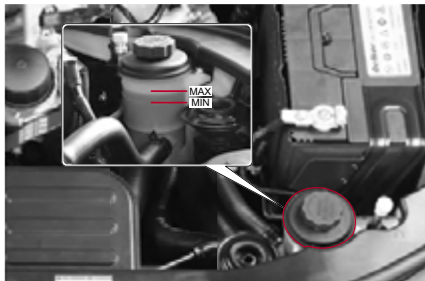

Benzininis variklis

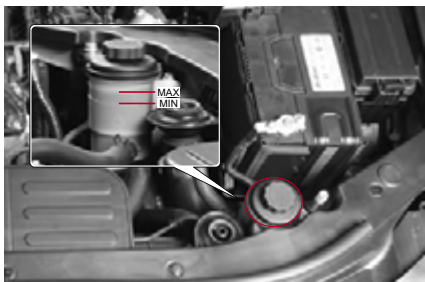

Tikrinkite skysčio kiekį kai automobilis stovi ant lygaus paviršiaus ir variklis yra išjungtas. Skysčio turi būti tarp žymių MAX ir MIN, esančių ant bakelio dangtelio matuoklio. Jei jis nukris iki ar žemiau MIN žymos, pripildykite baką nurodyto skysčio. Naudokite tik nurodytą skystį. Skirtumas tarp MIN ir MAX žymų rodo skysčio lygio svyravimus tada kai jis karštas ir kai jis šaltas.

Specifikacija ir talpa

Techniniai duomenys	S-PSF4
Talpa (L)	Maždaug 1,1 Žr. 1 PASTABA: TOTAL FLUIDE DA (tik esant ekstremaliai šaltam orui)

1 PASTABA Itin mineralinis skystis, pasižymintis išskirtinai didelio klampumo indeksu ir labai žemu skystėjimo tašku, leidžiantis hidraulinei sistemai funkcionuoti net esant labai žemai temperatūrai. Puikios sūteptimo savybės net esant labai žemai arba labai aukštai temperatūrai.

Pastaba

- Esant labai šaltam orui padidėja vairaračio stiprintuvo alyvos klampumas, todėl paleidžiant variklį kurį laiką gali girdėtis neįprastas triukšmas.

Akumulatorius

Dyzelinis variklis

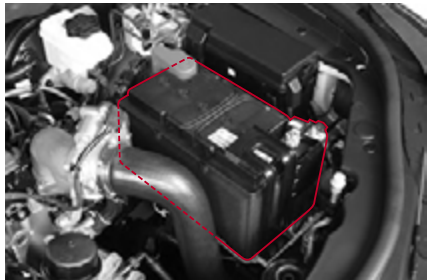

Benzininis variklis

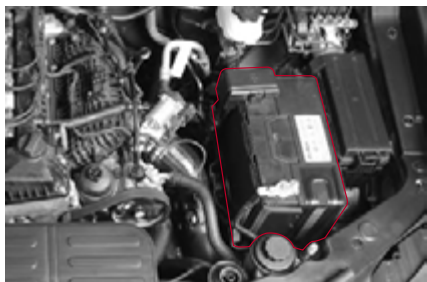

Kai akumulatoriaus įkrovimo įspėjamoji lemputė (☹️) prietaisų skydelyje užsidega, akumulatorius nėra tinkamai įkrautas. Jei įspėjamoji lemputė užsidega važiavimo metu, išjunkite visus nereikalingus elektros prietaisus ir patikrinkite sistemą *KG Mobility Dealer* atstovybėje ar *KG Mobility Authorized Service Center* įgaliotame techninės priežiūros centre.

Akumulatoriaus priežiūra

- Įsitinkinkite, kad laidai yra gerai prijungti.
- Jei gnybtai aprūdijo, nuvalykite juos vieliniu šepetėliu arba švitrininiu popieriumi.
- Akumulatoriaus gnybtai turi būti atjungti tik tada, kai užvedimo raktelis išimtas iš raktelio cilindro. Gnybto atjungimas su rakteliu ON ar ACC padėtyje gali sukelti staigų įtampos pokytį ir sugadinti įvairias elektros sistemas.
- Patikrinkite, ar akumulatoriuje nėra įtrūkimų, gedimų ar nutekėjimų. Pakeiskite, jei reikia. Pašalindami akumulatoriaus skystį nuo akumulatoriaus paviršiaus, mūvėkite gumines pirštines ir nuvalykite skystį šlapiu muiluotu skudurėliu.

Techniniai duomenys

	Be ISG	Su ISG
Techniniai duomenys	MF / 12 V – 90 Ah	AGM / 12 V – 80 Ah
Talpa	90AH	80AH

⚠️ Atsargiai!

- Jei atjungsite akumulatoriaus gnybtą, kai variklis veikia, elektros sistemos gali būti sugadintos.
- Norėdami nuimti akumulatoriaus laidą, pirmiausia atjunkite neigiamą laidą ir būkite atsargūs dėl akumulatoriaus gnybtų poliškumo. Kai prijungiate laidus, nesumaišykite neigiamo ir teigiamo laido.
- Akumulatoriaus poliškumas, t. y. neigiamas ir teigiamas laidai, neturi būti kaitaliojami. Niekada nesukelkite akumulatoriaus trumpojo jungimo.
- Kai lauko temperatūra per žema, akumulatoriaus galia krenta ir jis gali užšalti.
- Laikykite akumulatoriaus elektrolitas elektrolitą nustatytame lygyje. Jei elektrolito lygis yra aukštesnis nei MAX žyma, elektrolitas gali išsilieti įkraunant akumuliatorių ir dėl perkrauto elektrolito akumuliatorius gali sprogti.
- Naudokite tik patvirtintos įtampos ir talpos akumuliatorių. Priešingu atveju nesuderintas akumuliatorius gali užsidegti.



Įspėjimas

- Akumulatoriaus skystis turi rūgštis, kuri gali nudeginti. O jo dujos gali sprogti. Jei būsite neatsargūs, galite būti rimtai sužaloti. Saugokite akumuliatorių nuo atviros ugnies, kibirkščių, nerūkykite.
- Laisvai prijungti akumulatoriaus gnybtai gali kibirkščiuoti. Kibirkštys gali sukelti gaisrą. Todėl sandariai prijunkite gnybtus.
- Jei reikia naktį patikrinti variklį, nenaudokite žiebtuvėlio, bet naudokite akumuliatorinį žibintuvėlį.
- Kadangi akumulatoriaus elektrolitas yra labai stipri rūgštis, venkite bet kokio jo tiesioginio sąlyčio su oda ar automobilio kėbulu. Jei rūgštis pateks ant odos, kruopščiai nuplaukite odą vandeniu ir kreipkitės į gydytoją. Nuplaukite automobilį.
- Įkraudami akumuliatorių ar dirbdami šalia jo visada dėvėkite apsauginius akinius. Jei dirbate uždaroje patalpoje, gerai ją vėdinkite.



Įspėjimas

- Visada naudokite teisingos įtampos akumuliatorių. Priešingu atveju, gali kilti gaisras.
- Laikykitės nuorodų, pateiktų ant akumulatoriaus.



Prieš pradėdami dirbti su akumulatoriumi, visada perskaitykite vartotojo vadove pateiktas saugos instrukcijas.



Akumuliatoriuje yra ypač degių vandenilio dujų, kurios gali sprogti, jei uždegsite. Laikykite toliau nuo cigaretės, žiežirbų ir liepsnos.



Naudokite apsauginius akinius, kai įkraunate akumuliatorių

ar atliekate kitus darbus. Taip pat, nepamirškite pasirūpinti tinkama uždaros erdvės ventilacija.



Akumulatoriaus elektrolitų tirpale yra daug korozinės sieros rūgštis. Būkite atsargūs, kad nepatektų ant odos, į akis, ant drabužių, ar automobilio kėbulo dažų. Saugokite, kad akumulatoriaus neliestų vaikai.



Jeigu pakliuvo ant odos, nuplaukite tą vietą. Jeigu pateko į akis, plaukite bėgančiu vandeniu bent 15 minučių, ir nedelsiant kreipkitės į medikus.



Vandenilio dujos, esančios akumuliatoriuje yra itin degios

ir gali sprogti, jei uždegsite.



Neišmeskite akumulatoriaus, nes jis teršia aplinką ir yra pavojingas mūsų sveikatai. Dėl aplinkos apsaugos, tinkamai utilizuokite naudotą akumuliatorių tik nurodytose šalinimo vietose.

Uždegimo žvakės (benzininis variklis)



Uždegimo žvakės turi būti tikrinamos periodiškai, ar nėra anglies nuosėdų. Angliai kaupiantis ant uždegimo žvakės, negali būti gaunama stipri kibirkštis.

Jei būtina, nuvalykite elektrodus švelniu vieliniu šepėčiu ir atidžiai pašalinkite anglį nuo izoliatoriaus. Tada uždegimo žvakės turi būti nuvalytos suspaustu oru, o viršutinis izoliatorius nušluostytas. Nereguliukite žvakių tarpo.

Techninės apžiūros intervalas

Keitimas
(G20DTR)

Keiskite kas 60 000 km

Techniniai
duomenys
(G20DTR)

NGK SILKAR8H9G

Tarpas 0,9 ± 0,1 mm



Atsargiai!

- Keisdami žvakes, atjunkite neigiamą akumulatoriaus gnybtą ir išjunkite visus jungiklius.
- Rekomenduojama, kad keičiant žvakes variklis būtų atvėsęs arba šaltas (galite nusideginti).
- Nenaudokite nerekomenduojamų uždegimo žvakių.
- Neleiskite teršalams patekti į žvakės skylę.



Ispėjimas

- Uždegimo žvakės gali būti labai karštos. Būkite atsargūs, kad nenusidegintumėte.

Priekinio lango valytuvo šepetėlių keitimas

- 1 Išjunkite variklį ir pakelkite valytuvo kojelę.

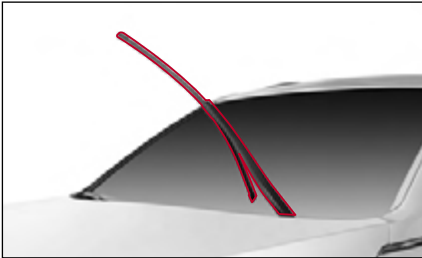

- 2 Paspauskite valytuvo kojelės laikiklį (1) ir ištraukite valytuvo šluotelę rodyklės kryptimi (2).

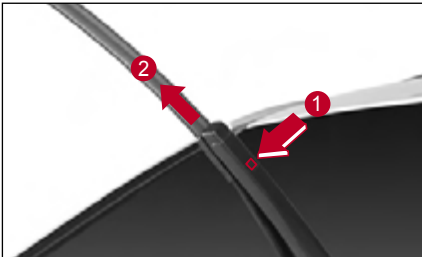

- 3 Įkiškite naujas valytuvų šluoteles.
- 4 Nuleiskite valytuvo kojelę.

Galinio lango valytuvo šepetėlių keitimas

- 1 Išjunkite variklį ir pakelkite valytuvo kojelę.

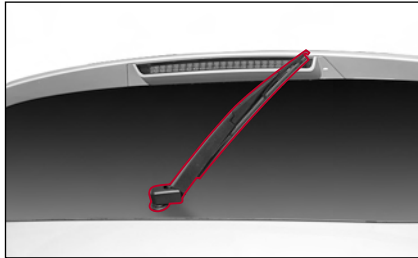

- 2 Kai valytuvo šluotelė pakelta į šoną, nuimkite ją patraukdami rodyklės kryptimi.

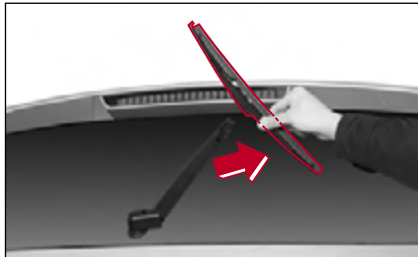

- 3 Kiškite naują valytuvo šluotelę, kol pasigirs spragtelėjimas.
- 4 Nuleiskite valytuvo kojelę.

Valytuvo šluotelės specifikacijos

Langų valytuvai		Užpakalinio lango valytuvai
Vairuotojo pusėje	Priekinio keleivio pusėje	
650 mm	500 mm	325 mm
26 "	20 "	13 "

⚠ Įspėjimas

- Jei blogai veikia valytuvai, lyjant ar sningant bus blogas matomumas ir padidės avarijos galimybė. Niekada nevairuokite automobilio snieguotą ar lietingą dieną, jei neveikia valytuvai.
- Laikydami kojelę arba laikydami ranką prie valytuvo darbinės dalies, kai valytuvai veikia, galite susižeisti.



Atsargiai!

- Neatidarykite variklio dangčio, kai valytuvus yra pakeltas. Taip galite sugadinti variklio dangtį ir valytuvą.
- Nejjunkite lango valytuvo, jei stiklas sausas.
- Nevalykite langų rankšluosčiu, suteptu aliejumi ar vašku. Jei priekinis arba galinis langas yra sutepti alyva ar vašku, įjungus valytuvą gali atsirasti nenormalus garsas arba naktį atsispindėti šviesa, todėl negalite gerai matyti kelio.
- Kai tikrinsite valytuvus, pirmiausia pakelkite vairuotojo pusės valytuvo kojelę, tada pakelkite priekinio keleivio pusės valytuvo kojelę.
- Kai pakeliate vairuotojo pusės valytuvo kojelę, ji gali trukdyti priekinio keleivio pusės valytuvo kojelei, tačiau tai yra normalu.

Saugiklių ir relių tikrinimas bei keitimas

Kai elektros sistema neveikia, pirma patikrinkite, ar saugiklis neperdeges. Jei saugiklis perdegęs, pakeiskite jį tokio paties galingumo saugikliu.



Įspėjimas

- Nenaudojant lempučių arba naudojant lempuotę, kurios galia neatitinka specifikacijų, arba savavališkai modifikuojant HID arba LED lempučių laidus, gali atsijungti saugiklis, blogai veikti arba sugesti kiti su laidais susijusę įrenginiai.



Atsargiai!

- Išimdami saugiklį, kai tiekama elektra, galite sugadinti atitinkamą elektros sistemą. Saugiklį keiskite išjungę visas elektros sistemas ir variklį.
- Pakeiskite saugiklį tokio pat stiprumo amperais saugikliu.
- Jei pakeisti saugikliai nuolat perdega, rekomenduojame patikrinti automobilį *KG Mobility* įgalotame techninės priežiūros centre.

Pastaba

- Norėdami sužinoti saugiklio galingumą ir pavadinimą, žiūrėkite lentelę, esančią ant saugiklio ir relių dėžutės dangtelio.

Variklio skyriaus saugiklis ir relių dėžė

Atidarykite variklio dangtį ir saugiklių dėžutės dangtelį, paspausdami fiksavimo svirtį (1), kaip parodyta.

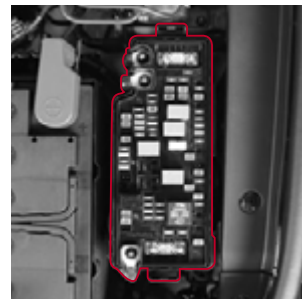

Salono saugiklių dėžė

Atidarykite vairuotojo dureles ir atidarykite salono saugiklių dėžutę pirštu pakeldami dėžutės dangtelį (1).

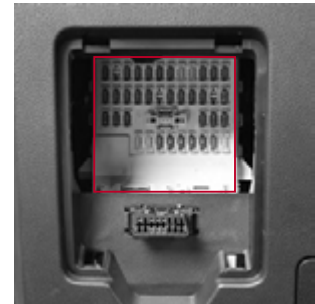
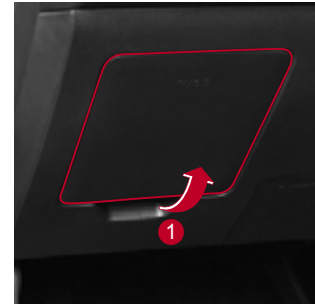

6

Saugiklių tikrinimas ir keitimas

1 Išjunkite visas elektros sistemas ir variklį.

2 Atidarykite variklio skyriaus saugiklių dėžutę arba salono saugiklių dėžutę.

3 Pasirinkite saugiklį pagal saugiklių bloko diagramą, pateiktą saugiklių dėžutės dangtelyje.

4 Ištraukite atitinkamą saugiklį saugiklių traukikliu.

Saugiklį traukite specialiu įrankiu, kurį rasite variklio skyriaus saugiklių dėžutėje.



5 Vizualiai patikrinkite, ar saugiklis neperdegęs.

6 Jei saugiklis neperdegęs, įdėkite jį atgal.

7 Jei saugiklis perdegęs, pažiūrėkite, koks jo galingumas, ir pakeiskite nauju tokio pat galingumo saugikliu.

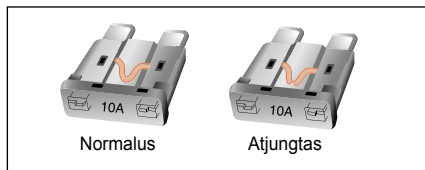
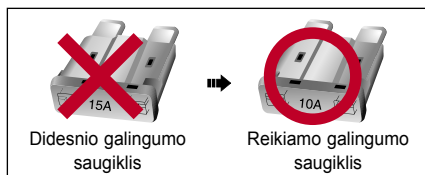

⚠️ Įspėjimas

- Vietoj saugiklio naudojant plieninę vielą, varinę vielą ar aliuminio foliją, dėl elektros sistemos perkrovos gali kilti gaisras. Visada naudokite nurodyto galingumo saugiklį.
- Niekada nenaudokite saugiklio, kurio galingumas yra didesnis nei nurodyta saugiklio ir relės dėžutėje, nes didesnio galingumo saugiklis gali sugadinti elektros sistemas arba sukelti gaisrą.
- Kai saugiklis perdega, naudokite įprastą tinkamo galingumo saugiklį.

Pastabos

- Tinkamo galingumo atsarginiai saugikliai yra saugiklių ir relių dėžutėje. Jei naudojate atsarginį saugiklį, nedelsdami pakeiskite jį nauju. Galingumas yra nurodytas ant saugiklio.

Lempučių specifikacijos ir tikrinimas

Žibintų ir lempučių specifikacijos ir kiekis

Klasifikacija		Kiekis	Techniniai duomenys	
Išoriniai žibintai (automobilio priekyje)	Priešakiniai žibintai	Tolimosios šviesos	-	LED
		Artimosios šviesos	-	LED
		Posūkio signalas / šoninė lemputė /dieniniai žibintai (DRL)	-	LED
	Priekiniai rūko žibintai	-	LED	
	Šoninis kartotuvas (pagalbinis posūkio signalas)	-	LED	
	Grindinio apšvietimo lemputės	-	LED	
	Pasveikinimo šviesa (durų rankenos lemputė)	-	LED	
Išoriniai žibintai (automobilio šono galinėje pusėje)	Užpakaliniai žibintai	Užpakalinis žibintas / stabdžių žibintas	-	LED
		Posūkio signalai	-	LED
	Atbulinės eigos lemputė	-	LED	
	Užpakaliniai rūko žibintai	-	LED	
	Valstybinio numerio apšvietimo lemputė	-	LED	
	Aukštai sumontuotas stabdžių žibintas	-	LED	

Klasifikacija		Kiekis	Techniniai duomenys
Salono lemputė	Priekinė salono lemputė	-	LED
	Salono apšvietimo lemputė / bagažinės šviesa	-	LED
	Pirštinių dėtuvės šviesa	1	5 W
	Saulės skydelio šviesa	2	5 W
	Priekinių durų apšvietimas	4	5 W
	Priekinė lemputė (vairuotojo sėdynės / priekinės keleivio sėdynės)	2	5 W
	Prietaisų skydelio lemputė (centrinė)	-	LED
	Durų vidinės rankenos lemputė	-	LED
	Priekinių durų prislopinto apšvietimo lemputė	-	LED
	Prietaisų skydelio dekoratyvus apšvietimas (keleivio pusėje)	-	LED

Lempučių tikrinimas

Norėdami pamatyti, ar lemputė normaliai įsijungia, paspauskite įvairių lempučių įjungimo / išjungimo jungiklį.

Jei lemputė neįsijungia, patikrinkite ją toliau nurodyta tvarka ir prireikus pakeiskite ją.

- Saugiklis
- Lemputė

Jei saugiklis ir lemputė veikia normaliai, patikrinkite automobilį *KG Mobility* įgaliotame techninės priežiūros centre.



Atsargiai!

- Keisdami lemputę naudokite tik nurodytos galingumo lemputę.
- Prieš keisdami lemputę būtinai atjunkite neigiamą (-) akumulatoriaus laidą arba išjunkite variklį.
- Nuimdami lemputės gaubtą jėg, galite jį sugadinti taip, kad nebegalėsite jo uždėti, todėl būkite atsargūs.
- Prieš keisdami lemputę būtinai išjunkite atitinkamą lemputę ir variklį.
- Nelieskite lemputės rankomis kai ji dega arba iškart po to, kai užgesinsite lemputę, nes galite nusideginti pirštus.
- Laikant lemputės stiklinę dalį gali pasilikti pirštų atspaudai, dulksa arba drėgmė, todėl sutrumpės jos tarnavimo laikas arba ji gali sprogti. Tokiu atveju stiklinę dalį nuvalykite minkštu skudurėliu.
- Įsitinkinkite, kad priekinių žibintų spindulio kampas yra toks, kokį nustatė *KG Mobility* įgaliotasis techninės priežiūros centras.

- Vidinis priekinių žibintų ir stabdžių žibintų paviršius gali laikinai aprasoti, pavyzdžiui, lyjant arba plaunant automobilį. Taip yra dėl kondensato, kurį sukelia temperatūros skirtumas lempučių viduje ir išorėje, tačiau žibintai veikia normaliai. Tačiau, jei į lempą patenka vandens arba lempos viduje susidaro dideli vandens lašai, susisiekitė su įgaliotuoju *KG Mobility* aptarnavimo centru.
- Norėdami pakeisti išorinę lemputę apsilankykite įgaliotame *KG Mobility* aptarnavimo centre.

Lšorinių žibintų ir lempučių vieta

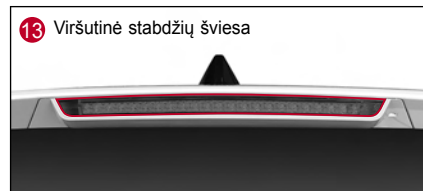
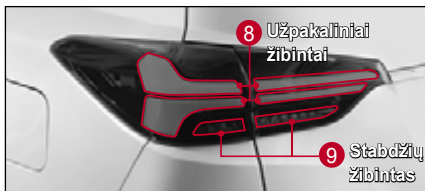
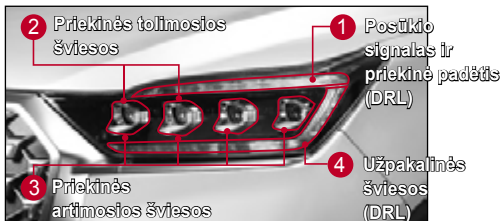

Išorinių lempučių keitimas

Išorinis žibintas yra su integruotais šviesos diodais, kurį reikia patikrinti ir pakeisti *KG Mobility* prekybos atstovybėje arba *KG Mobility* įgaliotajame techninės priežiūros centre.



Įspėjimas

- Jei pakeisite lempute, neatitinkančia specifikacijų, gali perdegti saugiklis, kilti gedimas ar gaisras.
- Prieš keisdami lemputes, pastatykite automobilį saugioje vietoje, pasukite paleidimo jungiklį į OFF padėtį, tada atjunkite neigiamą (-) akumuliatoriaus laidą. (Vėl prijungę akumuliatorių vėl nustatykite kai kurias automobilio funkcijas.)
- Nelieskite lemputės rankomis kai ji dega arba iškart po to, kai užgesinsite lemputę, nes galite nusideginėti pirštus.



Atsargiai!

- Kai įdėsite naują lemputę, tvirtai įstatykite lizdą į angą sukdami jį pagal laikrodžio rodyklę.
- Būtinai naudokite originalias žibinto dalis.
- Nemontuokite papildomos lemputės ar LED prie jau įmontuotų automobilyje šviesų.

Priekinių žibintų džiovinimo keitimas

Jei žibintų kondensacijos problema išlieka, pakeiskite džiovinuvus.



Priekinių žibintų absorbentas*

Į priekinius žibintus (tolimųjų ir artimųjų šviesų / posūkio signalų / šoninių žibintų ir dienos šviesos žibintus) yra įmontuotas eksploatacinis džiovinuvas, sumažinantis rasojimo reiškinį. Jei viduje žibintai rasoja ilgesnį laiką, patikrinkite sistemą ir atlikite jos techninę priežiūrą *KG Mobility* įgaliotoje techninės priežiūros tarnyboje.

Salono lempučių vieta

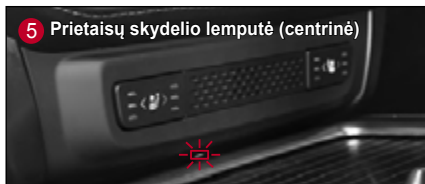
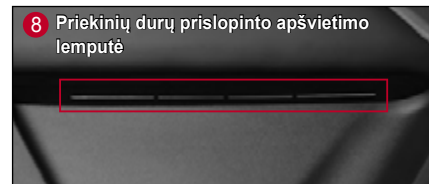
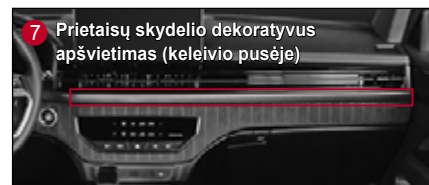
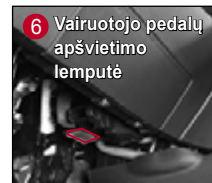
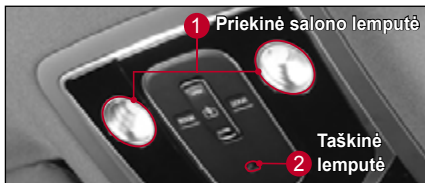

6

Salono lempučių keitimas

Durų lempučių keitimas

- 1 Atjunkite neigiamą akumuliatoriaus laidą (-) ir plokščiu atsuktuvu nuimkite dangtelį.



⚠ Atsargiai!

- Pirmiausia būtina nuimkite lemputės dangtelį nuo strėle pažymėtos dalies (viršutinė dalis). Pirmiausia nuimdami jį nuo priešingoje pusėje esančios dalies, galite sugadinti dangtelį.

- 2 Išimkite lemputę, traukdami ją (rodyklės kryptimi) ir pakeiskite ją nauja.

Ant lemputės nepalikite pirštų atspaudų ar pašalinių medžiagų.

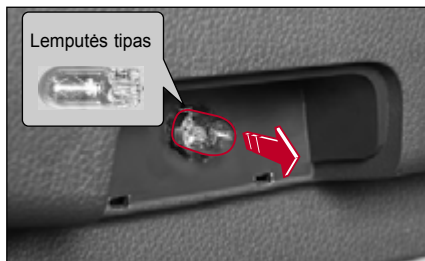

- 3 Pakeitę lemputę vėl uždėkite dangtelį.

Saulės skydelio / veidrodžio lemputės keitimas

- 1 Išjunkite variklį ir plokščiu atsuktuvu nuimkite dangtelį.

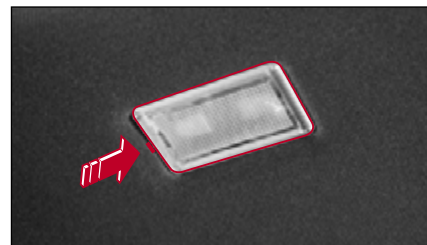

⚠ Atsargiai!

- Pirmiausia būtina nuimkite lemputės dangtelį nuo strėle pažymėtos dalies. Pirmiausia nuimdami jį nuo priešingoje pusėje esančios dalies, galite sugadinti prievadą ir dangtelį.

- 2 Išimkite lempuotę ir pakeiskite ją nauja.
Ant lempuotės nepalikite pirštų atspaudų ar pašalinių medžiagų.

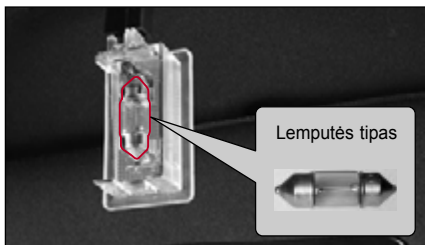

- 3 Pakeitę lempuotę vėl uždėkite dangtelį.

Pirštinių dėtuvės lempuotės keitimas

- 1 Atjunkite neigiamą akumuliatoriaus laidą (-) ir plokščiu atsuktuvu nuimkite dangtelį.

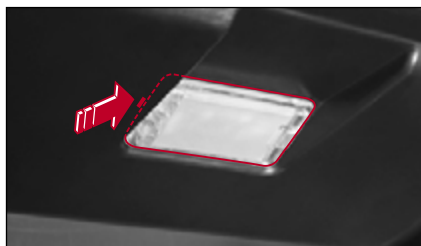

! Atsargiai!

- Pirmiausia būtinai nuimkite lempuotės dangtelį nuo strėle pažymėtos dalies. Pirmiausia nuimdami jį nuo priešingoje pusėje esančios dalies, galite sugadinti prievadą ir dangtelį.

- 2 Išimkite lempuotę ir pakeiskite ją nauja.
Ant lempuotės nepalikite pirštų atspaudų ar pašalinių medžiagų.

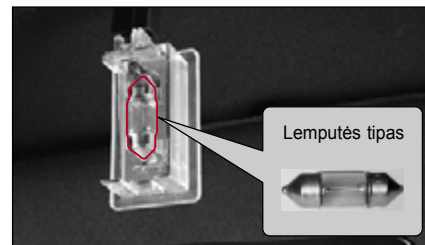

- 3 Pakeitę lempuotę vėl uždėkite dangtelį.

Priekinio keleivio kojų apšvietimo lemputės keitimas

- 1 Atjunkite neigiamą akumuliatoriaus laidą (-) ir plokščiu atsuktuvu nuimkite dangtelį.

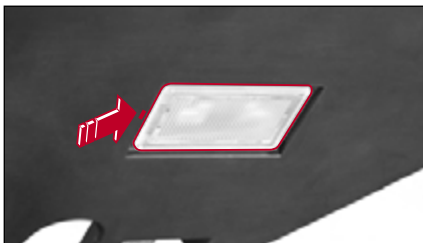

⚠ Atsargiai!

- Pirmiausia būtina nuimkite lemputės dangtelį nuo strėle pažymėtos dalies. Pirmiausia nuimdami jį nuo priešingoje pusėje esančios dalies, galite sugadinti prievadą ir dangtelį.

- 2 Išimkite lemputę ir pakeiskite ją nauja.

Ant lemputės nepalikite pirštų atspaudų ar pašalinių medžiagų.

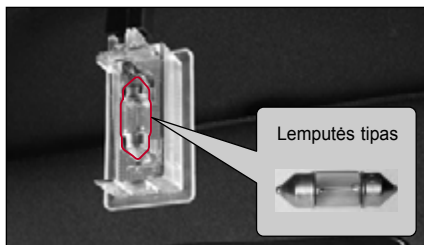

- 3 Pakeitę lemputę vėl uždėkite dangtelį.

Vairuotojo kojų apšvietimo lemputės keitimas

- 1 Atjunkite neigiamą (-) akumuliatoriaus laidą.
- 2 Atskirkite kojų žibinto jungtį (2), pirmiausia pastumdami ir nuimdami ją nuo galinės dešinėsios (1) vairuotojo sėdynės kojų žibinto pusės.

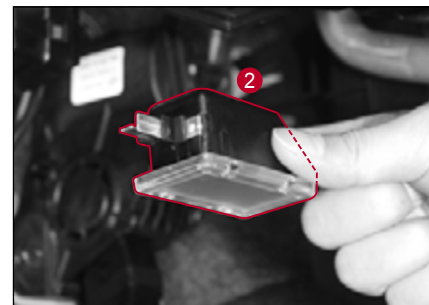
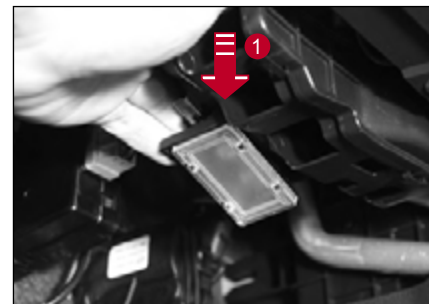

- 3 Nuimkite dangtelį (4) pakeldami 4 dalis, esančias ant kojų žibinto lizdo tvirtinimo dalies (3).

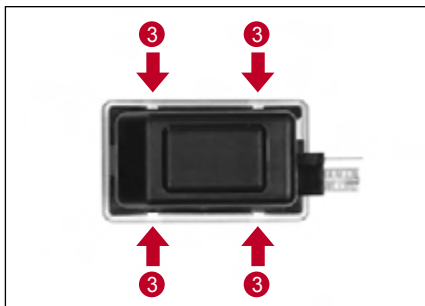

- 4 Išimkite lempuotę ir pakeiskite ją nauja.

Ant lempuotės nepalikite pirštų atspaudų ar pašalinių medžiagų.

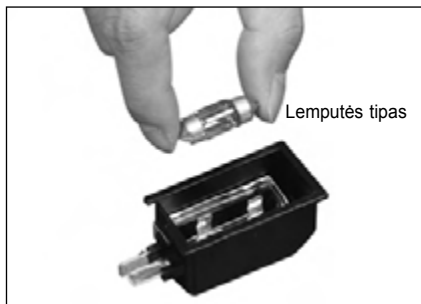

- 5 Įdėkite atvirkštine išėmimui tvarka.

Oro filtro keitimas

Bet kuriuo iš toliau aprašytų atvejų pakeiskite oro kondicionieriaus filtrą, net jei jo keitimo dar neatėjo.

- Jei ilgesnį laiką neveikiant oro kondicionieriui atsiranda nemalonas kvapas
- Jei sumažėja oro vėsinimo ir šildymo efektyvumas arba oro pūtimo efektyvumas



Atsargiai!

- Pakeiskite oro kondicionieriaus filtrą kas 10 000 km, tačiau, jei automobiliu važinėjama keliais, kuriuose oras yra labai užterštas, neasfaltuotais keliais arba kai oro kondicionierius ir šildytuvus naudojami per daug, oro filtrą keiskite anksčiau nei numatyta.
- Jei oro kondicionieriaus filtras yra užterštas, gali sumažėti aušinimo efektyvumas ir atsirasti nemalonas kvapas.
- Keisdami oro kondicionieriaus filtrą būkite atsargūs, kad nepakeistumėte instaliavimo krypties.

- 1 Atidarykite pirštinių dėtuvę paspausdami atidarymo mygtuką.

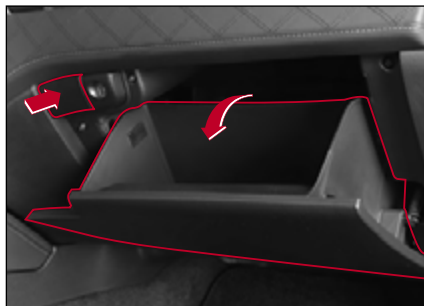

- 2 Patraukite kairiojoje ir dešiniojoje pirštinių dėžutės pusėje esantį tvirtinimo laikiklį rodyklės kryptimi.

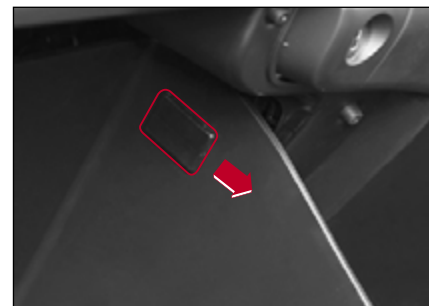

Atsargiai!

- Netraukite pirštinių dėžutės fiksavimo rankenėlės jėga. Taip darant gali deformuotis užraktas, todėl pirštinių dėžutė gali nebeuždaryti.

- 3 Atlaisvinkite sklendės spaustuką dešinės pirštinių dėtuvės pusės apačioje.

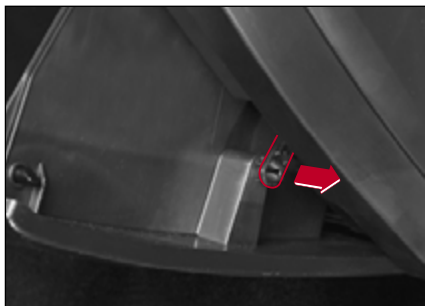

- 4 Oro kondicionavimo filtro dangtelį nuimkite paspausdami oro kondicionavimo filtro dangtelio dešiniąją pusę.



- 5 Išimkite oro kondicionavimo filtrą.



- 6 Pakeiskite jį nauju.
Montuokite jį rodykle AIR FLOW (oro srauto rodyklė), nukreipta žemyn.

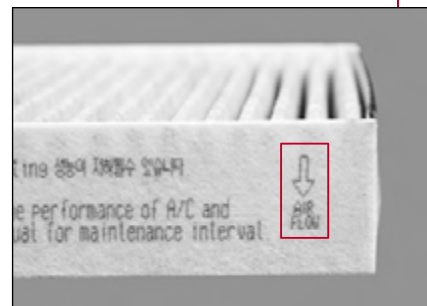
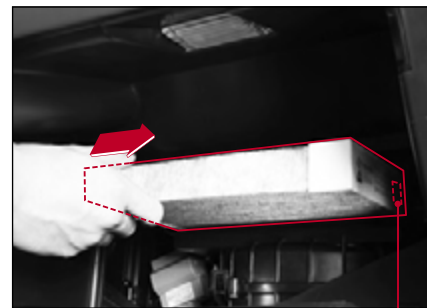

- 7 Įdėkite filtrą atvirkštine išėmimui tvarka.

6

Padangų ir ratų tikrinimas

Padangos slėgio tikrinimas

Patikrinkite padangų slėgį prieš vairuodami automobilį arba visiškai atvėsus padangoms.

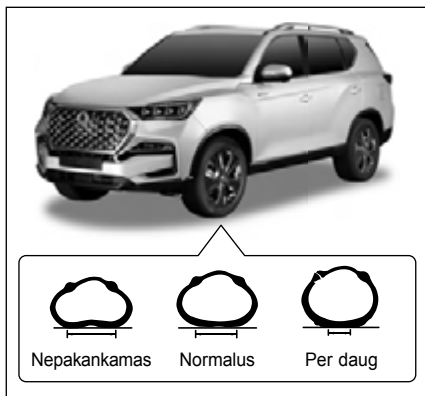

Atsargiai!

- Jei padangų slėgis yra didesnis arba mažesnis už nustatytą, važiavimo komfortas ir vairavimo stabilumas sumažėja, padangos gali lengvai sugesti ir netolygiai susidėvėti. Padangų slėgį būtinai sureguliuokite iki nurodytos vertės.

Šaltos padangos slėgis

Klasifikacija	Tipas	Ratai	Padangų slėgis
Važiavimo trukmė	235/70R17	7.0JX17	34 psi, 2,3 barai
	255/60R18	7.5JX18	
	255/50R20	8.0JX20	

Pastaba

- Nurodytas padangų pripūtimo slėgis matuojamas padangą atvėsinus iki kambario temperatūros. Jei jums reikia ilgai vairuoti automobilį autostradoje, padangų oro slėgį padidinkite 4 ~ 5 psi nuo nustatytos lentelės vertės.

Ratų centravimas ir pusiausvyra tarp padangų ir ratų

Jei ratai nėra centruoti taip, kaip nurodyta, padanga nusidėvi greičiau ir netolygiai, o automobilis traukiamas į vieną pusę.

Jei padangos ir ratai nėra subalansuoti, tai gali sukelti automobilio vibraciją ar netolygų padangų nusidėvėjimą.

Rekomenduojame nedelsiant patikrinti automobilį *KG Mobility* įgaliotame techninės priežiūros centre.

Padangų nusidėvėjimo būklės patikrinimas

Patikrinkite padangų susidėvėjimo būklę ties padangos kontaktinio paviršiumi išilgai pažymėtos dalies. Pakeiskite padangą, kol padangos protektorius nenusidėvės giliau nusidėvėjimo ribos.

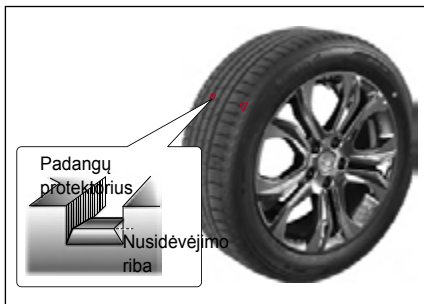

⚠ Įspėjimas

- Dažnai tikrinkite, ar padangos nepažeistos, ar jos nenusidėvėjusios, ir prireikus pakeiskite jas.
- Jei padangos per daug nusidėvusios, stabdymo kelias gali pailgėti arba bus sunkiau sukti vairarati. Taip pat, gali susprogdinti padanga ir įvykti avarija.

Padangų keitimas vietomis

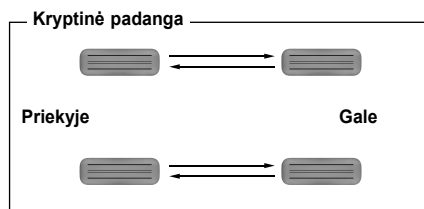
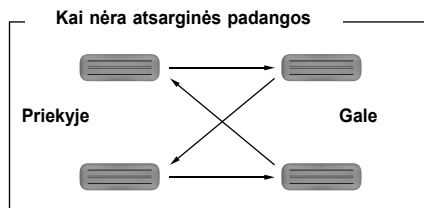

Žr. "When you have rotated the tires" (p.2-32)

⚠ Įspėjimas

- Pakeiskite ir sukeiskite padangas vietomis *KG Mobility* įgaliotame techninės priežiūros centre ar profesionaliose padangų dirbtuvėse.
- Būtinai sumontuokite to paties gamintojo padangas su tomis pačiomis specifikacijomis, nemontuokite skirtingų tipų padangų.

Žieminės padangos

Naudokite žieminės padangas, kad žiemą galėtumėte saugiai važiuoti apsnigtu ar apledėjusiu keliu.

Žieminės padangos turi būti uždėtos ant visų ratų.

⚠ Įspėjimas

- Jei nesumontuotos žieminės padangos, skirtos važiuoti apsnigtu ar apledėjusiu keliu, važiuokite kuo lėčiau.
- Žieminės padangos su važiavimo krypties rodykle ant šono turi būti būti dedamos rodyklės kryptimi.
- Žieminės padangos yra gaminamos atsižvelgiant į kelio dangos savybes žiemą. Nors tai yra pagalbinė priemonė, važiuodami apsnigtu ir apledėjusiu keliu būtina sumontuokite padangų grandines ir važiuokite kuo lėčiau, kad galėtumėte saugiai važiuoti.
- Pasibaigus žiemai pakeiskite žieminės padangas įprastomis padangomis. Laikykite žieminės padangas vėsioje vietoje, kur nėra tiesioginių saulės spindulių, ir būkite atsargūs, kad ant jų nepatektų alyvos, tepalų ar degalų.

Padangų grandinės

- Padangų grandines sumontuokite ant galinių automobilio ratų, o keturiais ratais varomame automobilyje padangų grandines sumontuokite ant priekinių ir ant galinių ratų. Jei tai neįmanoma, būtinai uždėkite grandines ant galinių ratų.
- Tuo atveju, kai automobilyje yra įrengti lengvojo lydinio ratlankiai, padangų grandinės gali juos pažeisti. Taigi, vietoj padangų grandinių naudokite žieminės padangas. Jei neįmanoma, naudokite vielinio tipo padangų grandines.
- Kai montuojamos padangų grandinės, važiuokite automobiliu grandinės gamintojo rekomenduojamu greičiu arba 30 km / val. ar mažesniu greičiu.
- Jei girdite padangos grandinės garsą, sklindantį į automobilio kėbulą, nedelsdami sustokite, patikrinkite padangų grandinių montavimo būklę ir prireikus priveržkite padangų grandines.
- Važiuodami įprastu keliu nedelsdami nuimkite padangų grandines, kad jų nepažeistumėte.
- Nenaudokite padangų grandinių važiuodami įprastu keliu, naudokite jas tik apsnigtame ar apledėjusiame kelyje.



Įspėjimas

- Nuvažiauvę tam tikro atstumą (0,5–1 km) su padangų grandinėmis, patikrinkite padangų grandinių montavimo būklę ir automobilio kėbulo būklę. Jei padangų grandinės laisvos, priveržkite jas.
- Būtinai naudokite specifikacijas atitinkančias padangų grandines ir tinkamai jas sumontuokite. Jei padangų grandinė neatitinka specifikacijų arba sumontuotos neteisingai, automobilis gali būti apgadinintas arba gali kilti rimtų problemų automobilio valdymui ir saugumui.

Saugus padangų ir ratų tikrinimas



Atsargiai!

- Norėdami, kad automobilio charakteristikos būtų saugios, būtinai naudokite to paties gamintojo padangas su tomis pačiomis specifikacijomis visoms padangoms.
- Prieš vairuodami automobilį būtinai patikrinkite padangų nusidėvėjimo būklę ir jų slėgį.
- Padangų slėgį ir ratų veržlių priveržimą reikia dažnai tikrinami. Prieš važiuodami didelį atstumą būtinai patikrinkite automobilio būklę, padangų slėgį ir padangų ratų veržlių priveržimą.
- Naudokite tik to gamintojo padangas, kurios atitinka specifikacijas. Jei sumontuota padanga neatitinka specifikacijų, negalėsite normaliai sukiooti vairaračio, gali padidėti degalų sąnaudos, o vairavimo arba stabdžių sistemos gali veikti nenormaliai. Be to, greitai važiuojant gali atsirasti vairo vibracija ir netolygiai susidėti padangos.
- Jei uždėsite specifikacijas neatitinkančias padangas arba restauruotą padangą, garantinis remontas nebus atliekamas.

- **Prieš važiuodami visada patikrinkite padangas ir ratus. Jei ratas sugadintas, padangos slėgis gali sumažėti ir padanga gali būti pažeista.**
- **Jei važiuojant į ratą trenkė akmuo ar kitas objektas, patikrinkite jį *KG Mobility* atstovybėje ar *KG Mobility* įgaliotame techninės priežiūros centre.**
- **Negalima derinti padangų ir ratų, sumontuotų gamykloje, su kitų tipų padangomis ir ratais. Tai gali paveikti automobilio stabilumą ir sukelti avariją.**
- **Patikrinkite padangų remonto komplektą. Visada patikrinkite kompresorių ir klijų galiojimo datą.**
- **Prieš vairuodami ilgą laiką arba dideliu greičiu būtinai patikrinkite padangų slėgį, prireikus pripūskite. Važiuojant dideliu greičiu esant mažam oro slėgiui padangose, padangos gali sprogti dėl stovinčios bangos efekto ir sukelti avariją, pvz., apsiversti.**

Žiemą kelyje pasitaiko įvairių vairavimui netinkamų elementų, todėl būtina iš anksto pasiruoškite, kad tinkamai reaguotumėte.

Variklio paleidimas ir pradėjimas važiuoti

Žiemos metu variklyje padidėja galios pavaros pasipriešinimas, sumažėja akumulatoriaus ir variklio paleidimo efektyvumas, todėl variklis gali būti sklandžiai nepasileisti. Paleiskite variklį įprastu būdu.

Paleidę variklį palaukite, kol jis sušils ir bus galima važiuoti. Tai padidins variklio tarnavimo laiką ir užtikrins sklandų važiavimą.



Atsargiai!

- Pakeiskite variklio alyvą ir degalų filtrą pagal jų keitimo grafiką. Dėl variklio alyvos užteršimo sumažėjęs pratekėjimas ir degalų filtro bei alyvos filtro užsikimšimas žiemos metu gali trukdyti sklandžiai paleisti variklį varikliui.
- Savavališkai nepridėkite priedų, tokių kaip baltasis žibalas ar alkoholis, variklio paleidimui pagerinti. Tai gali sugadinti variklį ir atitinkamas dalis arba, dėl netinkamo svarbių degalų sistemos dalių sutepimo ir skirtingų charakteristikų, tokių kaip pliūpsnio temperatūra, padidinti išmetamųjų dujų kiekį.
- Prieš paleisdami variklį būtina pašildykite dyzelinu varomą automobilį.

Variklio alyvos kiekio tikrinimas

Šis automobilis yra pristatomas užpildžius jį 4 sezonų variklio alyva. Variklio alyvą reikia keisti pagal grafiką.

Variklio aušinamojo skysčio kiekio tikrinimas

Prieš pradėdant kristi temperatūrai būtina patikrinkite aušinamojo skysčio koncentraciją. Jei papildydami aušinamojo skysčio baką įpilsite tik vandens be antifrizo, temperatūrai nukritus žemiau 0 °C aušinamasis skystis gali užšalti ir smarkiai pažeisti variklį bei aušinimo sistemą.



Atsargiai!

- Keisdami arba papildydami aušinamąjį skystį prisiminkite, kad normali aušinamojo skysčio koncentracija yra vandens ir antifrizo mišinys santykiu 50:50.
- Naudokite tik patvirtintą *KG Mobility* originalų antifrizą.

Pastaba

- Šis automobilis yra pristatomas užpildžius jį 4 sezonų antifrizu.
- Pristatant automobilį antifrizo mišinio santykis yra 45 %.

Plovimo skystis

Naudokite tik originalų plovimo skystį, kuris šaltu oru neužšąla.

Jei naudosite netinkamą plovimo skystį, jis užšals ir sugadins ploviklio variklį ir trukdys saugiai važiuoti.

Žieminių padangų uždėjimas

Rekomenduojame žiemą padangas pakeisti žieminėmis padangomis, kad automobilis neslystų apsnigtame ar apledėjusiame kelyje.



Atsargiai!

- jei sumontuotos žieminės padangos, važiuokite mažesniu greičiu nei įprastai.
- Tinkamai pritvirtinkite padangų grandines. Priešingu atveju galite sugadinti automobilio korpusą.

Oro kondicionavimo sistemos veikimas

Jei oro kondicionierius ilgą laiką nenaudojamas, oro kondicionieriaus detalės nesutepamos. Dėl to oro kondicionieriaus vidiniai komponentai gali sukietėti, todėl gali atsirasti šaltnešio nutekėjimas ir korozija.

Norėdami, kad oro kondicionierius veiktų nuolat, rekomenduojame oro kondicionierių įjungti nuo 5 iki 10 minučių kartą per savaitę, nepriklausomai nuo sezono.



Atsargiai!

- **Nepašalinkite šaldymo skysčio žiemą, net jei oro kondicionierius nenaudojamas.**

Dyzelinių automobilių valdymas (žiemą)

Esant stipriam šalčiui, parafinas, kuris yra viena iš dyzelinių degalų cheminių medžiagų, gali atsiskirti nuo dyzelino ir dėl to pablogėti automobilio variklio paleidimas. Į šalyje parduodamus dyzelinius degalus (žieminius) pridedama srauto gerinimo priemonė.

Tačiau tiekiamo kuro srauto gerinimo elementai regionuose gali skirtis priklausomai nuo vidutinės žiemos temperatūros.

Jei įmanoma, žiemą pastatykite automobilį garaže, kad variklis sklandžiai pasileistų, o grįžę iš kelionės vėl užpildykite degalų baką, kad degalų sistema neužšaltų dėl vandens garų kondensacijos.

Kita priežiūra

- Iš anksto padėkite į automobilį smėlio maišą, padangų grandines, kastuvą, pirštines ir darbinius drabužius, kad galėtumėte važiuoti užmiestyje ir per pusnis.
- Nevažiuokite per greitai, per greitai neįsibėgėkite, nestabdykite ar staigiai nesukite vairaračio apsnigtame ar apledėjusiame kelyje.
- Važiuodami apsnigtu ar apledėjusiu keliu laikykitės saugaus atstumo, dvigubai ilgesnio nei įprastai, iki priekyje važiuojančios transporto priemonės. Įjunkite žemesnę pavarą, kad galėtumėte stabdyti varikliu.
- Neįjunkite lango valytuvo, jei jis prišalęs prie lango. Tai gali perkrauti ir sugadinti valytuvo variklį.
- Važiuojant apsnigtu keliu ratų arkose gali susikaupti daug sniego, todėl bus sunkiau valdyti vairaračį, todėl dažnai valykite sniegą.
- Jei važiovote kalcio chloridu nupurkštu keliu, kuo greičiau nuplaukite automobilio dugną, kad jis nepradėtų rūdyti.

- Jei pastatysite automobilį snieguotoje vietoje, gali užšalti stabdžių sistema ir važiuojant sumažinti stabdymo jėgą. Tokiu atveju, važiuodami mažu greičiu dažnai nuspauskite stabdžių pedalą stabdymo jėgai atkurti, tada važiuokite įprastai.
- Nepaleidinėkite variklio prievarta, kol stovėjimo stabdys yra užšalęs. Taip darydami galite sugadinti automobilį. Variklį paleiskite po to, kai stovėjimo stabdys atšils.

Įspėjimai dėl automobilių statymo žiemą

- Kai žiemą temperatūra nukrenta žemiau nulio, stovėjimo stabdys gali neišsijungti dėl to, kad užšąla su EPB sistema susiję įrenginiai.
- Pastatę automobilį ant lygaus paviršiaus, kai žiemos metu temperatūra yra žemesnė nei nulis, nejunkite EPB sistemos, bet po automobilio ratais pakiškite stabdymo trinkeles.
- Jei paleidus variklį šaltu oru automobilis ilgesnį laiką stovi ir (arba) sustoja veikdamas tuščiaja eiga, išmetamosiose dujose esantys vandens garai kondensuojasi ir kaupiasi išmetamajame vamzdyje. Išmetamajame vamzdyje susikaupęs vanduo gali kelti triukšmą. Vanduo išgaruoja važiuojant vidutiniu ir dideliu greičiu.
- Kai automobilis stovi žemesnėje nei nulis temperatūroje, išmetamajame vamzdyje likusi drėgmė gali užšalti. Tai nėra automobilio gedimas. Ilgai nespauskite akceleratoriaus pedalo ir neleiskite variklio tuščiaja eiga užšalusiai drėgmei pašalinti.



Atsargiai!

CRDI (Common Rail Direct Injection) tipo variklio degalų sistema yra labai tiksliai pagaminta, todėl naudojant žemos kokybės degalus ar per didelį biodyzelino kiekį variklis gali blogai veikti dėl degalų sudėtyje esančio vandens, priemaišų ar plūduriuojančių dalelių.

- Naudojant degalus, sumaišytus su per dideliu kiekiu biodyzelino, gali užsikimšti degalų filtras, sumažėti galia, kilti variklio tuščiosios eigos problemos, variklis gali gesti ir žiemą gali būti sunku jį paleisti, nes biodyzeline susidaro plūduriuojančios dalelės, galinčios sugadinti variklį bei degalų sistemą.
- *KG Mobility* automobilis yra suprojektuotas taip, kad saugiai važiuoti galima naudojant tik tuos produktus, kurių biodyzelino ir įprasto dyzelino maišymo santykis neviršija oficialiai patvirtintos vertės.
- Naudojant biodyzeliną, kurio maišymo santykis yra didesnis už tokią oficialiai patvirtintą vertę, arba naudojant rinkoje įsigytą dyzeliną, maišomą su biodyzelinu, automobilis gali sugesti, o garantija tokiam gedimui netaikoma.

Kas yra biodyzelinas?

Biodyzelinas yra degalai, gaminami iš pupelių, rapsų, ryžių sėlenų ir kt. augalinio aliejaus, išgauto reaguojant su alkoholiu. Jo fizinės ir cheminės savybės yra panašios į įprasto dyzelino, todėl jis laikomas alternatyvia (atsinaujinančia) energija dyzelinio variklio degalams.



Atsargiai!

Kai nutrūksta alyvos tiekimas turbokompresoriaus guolio blokui sukantis dideliu greičiu, turbokompresorius gali užsiblokuoti. Todėl, su automobiliu elkitės taip.

- Keiskite variklio alyvą pagal grafiką. Jei variklio alyva nepakeičiama pagal grafiką, turbokompresoriaus guolių blokas gali būti blogai sutepamas, todėl jis gali sugesti ar būti kitaip pažeistas.
- Po to, kai paleidžiate variklį, nepradėkite staigiai važiuoti, staigiai nedidinkite greičio ir nedidinkite variklio apskų jam veikiant tuščiaja. Jei tai darysite, alyva nebus tiekama į turbokompresoriaus guolių bloką, ir tai gali sugadinti turbokompresoriaus guolių bloką.
- Jei važiuote dideliu greičiu arba važiuote į pakalnę, tuoj pat neišjunkite variklio. Leiskite varikliui veikti tuščiaja eiga maždaug 1 minutę, tada išjunkite jį. Tuoj pat išjungdami variklį, kai turbokompresorius sukasi dideliu greičiu, variklio alyva gali būti netiekama į turbokompresorių, o tai sugadins jo guolius.
- Pakeitę variklio alyvą arba pakeitę alyvos filtrą, nepaleiskite variklio tuoj pat. Tegu variklis padirba tuščiaja eiga maždaug 2 minutes ar ilgiau, tada paleiskite jį.

Kas yra turbininis kompresorius?

Turbokompresorius suka turbiną išmetamųjų dujų jėga, suspaudžia orą tokia sukimosi jėga ir tiekia suslėgtą orą į variklio degimo kamerą variklio galiai padidinti.

Tuo metu, kai aušintuvas oro aušinimui yra įmontuotas tarp turbokompresoriaus ir variklio įsiurbimo angos, šiame procese padidėja oro tankis dar labiau padidinantis variklio galią.

Įspėjimai dėl savarankiškos priežiūros

Automobiliui prižiūrėti reikia tinkamų žinių ir ypatingo dėmesio, kad būtų išvengta sužeidimų ir automobilio gedimų.



Įspėjimas

- Važiuojant automobiliu sistemas, įskaitant variklį, radiatorių, išmetamąjį kolektorių, katalizatoriaus keitiklį ir išmetamąjį vamzdį (duslintuvą), labai įkaista, todėl tikrinant variklio skyrių reikia būti atsargiems. Prieš patikrindami variklio skyrių išjunkite ir tinkamai atvėsinkite variklį, kad neapsidegintumėte.
- Prieš tikrindami automobilį būtinai išjunkite variklį, perjunkite pavarų perjungimo svirtį į P (stovėjimo) padėtį ir įjunkite stovėjimo stabdį.
- Prieš tikrindami automobilį garaže ar prastai vėdinamoje vietoje būtinai išjunkite variklį.
- Nerūkykite tikrindami akumuliatorių, su degalais susijusias dalis ar plovimo skystį. Netikrinkite akumuliatoriaus, su degalais susijusių dalių ar plovimo skysčio tokioje vietoje, kurioje gali lengvai kilti gaisras ar kibirkštys.
- Nejunkite akumuliatoriaus gnybtų, kai paleidimo raktelis yra ON padėtyje.
- Kai jungiate akumuliatoriaus laidus, būkite atsargūs, kad nesukeistumėte teigiamų ir neigiamų laidų.
- Automobilio akumuliatoriaus kabeliais ir laidais teka stipri elektros srovė ir įtampa. Saugokitės, kad nesukeltumėte trumpojo sujungimo.
- Panaudotus aliejus, aušinimo skysčius ir kitus skysčius laikykite vaikams nepasiekiamoje vietoje. (Dėl jų išmetimo kreipkitės į profesionalią bendrovę.)

- Aušinamasis ventiliatorius gali sukurti, net jei variklis neveikia. Prieš tikrindami radiatorių, ventiliatorių arba kitas dalis atjunkite neigiamą akumuliatoriaus laidą.
- Kasdien tikrinkite įvairių alyvų ir aušinamojo skysčio kiekį. Važiuodami automobiliu, kuriame yra nepakankamai alyvos ar aušinamojo skysčio, galite sugadinti automobilį, o tokiam gedimui netaikomas garantinis remontas.
- Eksploatuojamas dalis būtinai keiskite originaliomis dalimis.
- Pildami alyvą arba aušinamąjį skystį būkite atsargūs, kad jų nepatektų ant jūsų kūno, drabužių ar dažyto automobilio paviršiaus. Jei skysčių pateks ant kūno, nedelsdami nuplaukite juos vandeniu ir pasitarkite su gydytoju.
- Įpildami daugiau alyvos ar aušinamojo skysčio nei nustatyta, galite sugadinti sistemas. Visada įpilkite reikiamą alyvos arba aušinamojo skysčio kiekį.
- Įpurkšdami ar įpildami alyvą ar skystį saugokitės, kad nepatektų pašalinių medžiagų, tokių kaip drėgmė ar dulksės. To nepadarius, gali sumažėti automobilio efektyvumas, o įprastos funkcijos gali neveikti, todėl važiuojant gali kilti avarija.
- Po ilgo laiko, net jei rida yra maža, alyvos arba aušinamojo skysčio kiekis gali sumažėti. Dažnai tikrinkite ir prireikus papildykite.
- Panaudotų alyvų, aušinamojo skysčio ir kitų tirpalų bei konteinerių negalima išmesti kartu su buitinėmis atliekomis. Išmeskite alyvas, aušinamąjį skystį ir kitus tirpalus vadovaudamiesi galiojančia šalinimo tvarka.

Išmetamųjų dujų ir atitinkamų sistemų reguliavimas

Dyzelinių automobilių kietųjų dalelių mažinimas

Kietųjų dalelių susidarymas yra glaudžiai susijęs su oro siurblio, degalų filtro ir degalų būkle, purkštuko ir variklio reguliavimo būseną, apkrovos dydžiu ir keleivių skaičiumi.

Dyzelinu varomose automobiliuose kietųjų dalelių kiekį galima sumažinti bet kuriuo iš toliau išvardintų būdų.

- **Nenaudokite tuščiosios eigos režimo ilgą laiką.**

Varikliui veikiant tuščiąja eiga išmetamosios dujos išmetamos lėtai, todėl gali būti sunku pašalinti kietąsias daleles (anglies atliekas), todėl jos gali kauptis išmetamajame vamzdyje (duslintuve). Visų pirma, ilgą laiką varikliu veikiant tuščiąja eiga ir naudojant oro kondicionierių bei elektros sistemas, kietųjų dalelių kiekis gali padidėti.

- **Pakeiskite eksploatuojamas dalis pagal keitimo grafiką ir dažnai valykite automobilį.**

Degalų filtras, oro filtras ir variklio alyva daro didelę įtaką automobilio išmetamosioms dujoms, galiai ir degalų sąnaudoms, todėl šios dalys turėtų būti periodiškai keičiamos ir valomos.

Visų pirma, jei oro filtras yra užsikimšęs, susidaro didelis kietųjų dalelių kiekis. Jei reikia, dažnai valykite ir pakeiskite oro valytuvo dalis.

Jei automobiliu važinėjate sunkiomis sąlygomis, pvz., neasfaltuotu keliu, valykite ir keiskite oro valytuvo dalis anksčiau nei nurodyta grafike, atsižvelgdami į užterštumo būklę.

- **Neremontuokite ir nemodifikuokite savo automobilio savarankiškai.**

Jei automobilio variklio įsiurbimo / išmetimo sistema ir elektroninis valdymo blokas modifikuojami neteisėtai, išsiskiria daug daugiau išmetamųjų dujų ir kietųjų dalelių.

- **Neperkraukite automobilio.**

Perkrova gali sugadinti variklį, padidinti kietųjų dalelių kiekį ir sutrumpinti variklio eksploatavimo laiką.



Įspėjimas

- **Nenaudokite žemos kokybės degalų ar netinkamų priedų. Tai darydami galite sugadinti degalų laikymo ir tiekimo sistemą, variklį ir su išmetamosiomis dujomis susijusias sistemas.**
- **Naudojant priedus ar kitokius netinkamus degalus garantinis remontas nebus taikomas.**
- **Dyzelinu varomuose automobiliuose naudokite mažai sieros turintį dyzeliną. Kai naudojami degalai, kuriuose sieros yra daugiau kaip 0,5% visų degalų, gali susidaryti per didelis išmetamųjų dujų kiekis ir gali būti sutrikdyta alyvos srauto funkcija specialiai apdorotoje vidinėje cilindro sienelėje.**

Išmetamųjų dujų kontrolės įranga

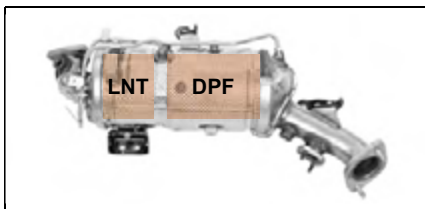
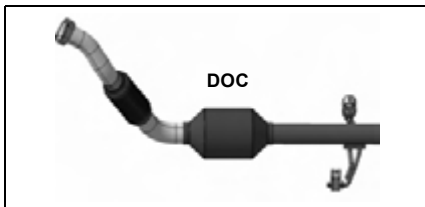

Šiame automobilyje yra įrengtas dyzelino oksidacijos katalizatorius (DOC), mažinantis ES4 išmetamųjų teršalų kiekį.

Šiame automobilyje sumontuota išmetamųjų dujų papildomo apdorojimo sistema su *Lean NOx Trap* (LNT) ir dyzelino kietųjų dalelių filtru (DPF), atitinka EU6 išmetamųjų teršalų normą.

DOC paverčia degaluose esančius HC ir CO₂ į H₂O ir pašalina 80 % tirpiosios organinės frakcijos (SOF) sveikatai žalingų dalelių, taip

sumažinant 25 % arba daugiau kietųjų dalelių.

Variklio išmetamosios dujos teka per LNT. LNT NOx sulaiko variklio taupaus veikimo sąlygomis susidaranti daleles, o katalizatorius efektyviai oksiduoja HC ir CO. Sulaikytas NOx išsiskiria iš katalizatoriaus, kai variklio darbo režimas perjungiamas į intensyvų režimą. Intensyvaus regeneravimo metu NOx virsta nekenksmingu azotu.

DPF surenka kietąsias daleles į filtrą ir pašalina jas deginant. Šis prietaisas pašalina 95% ar daugiau kietųjų dalelių.

Katalizatoriaus dyzelino kietųjų dalelių filtras (DOC) – EU5

DOC yra sudėtinis žodis, reiškiantis dyzelino oksidacijos katalizatorių (DOC), kuris yra išmetamųjų dujų papildomo apdorojimo sistema.

LNT (*Lean & NOx Trap*) DPF (kietųjų dalelių filtras) - EU6

LNT (*Lean & NOx Trap*) DPF (kietųjų dalelių filtras) yra sistema, kuri iš išmetamųjų dujų pašalina azoto oksidą. Kad išvengtumėte blogo išmetamųjų dujų kvapo, kuris būna naudojant prastos kokybės degalus, ir kad LNT DPF gerai veiktų, naudokite nurodytus degalus

Regeneravimo procesas

Regeneravimo procesas, tai toks sveikatai žalingų dalelių sudeginimo procesas, kai tam tikras dalelių kiekis surenkamas filtre. Šio proceso metu išmetamųjų dujų temperatūra pakyla iki apytiksliai 600°C ir sveikatai žalingos dalelės veiksmingai sudeginamos.

Kai variklio CHECK (patikros) indikatorius mirksi

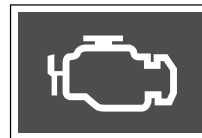

Regeneravimas gali būti neatliekamas dėl kelių priežasčių. Šiuo atveju variklio CHECK (patikros) indikatorius mirksi. Ši mirksinti funkcija informuoja vairuotoją apie veiksmus, reikalingus tinkamam filtro atnaujinimui.

Jei mirksi variklio CHECK indikatorius, 20 minučių vairuokite automobilį didesniu nei 80 km/val. greičiu, kad vėl atsinaujintų DPF. Kai dalelių kiekis sumažės iki tam tikros ribos, variklio CHECK (PATIKROS) indikatorius užges.

Išmetamųjų dujų papildomo apdorojimo sistema (SCR)*



Mūsų išmetamųjų dujų papildomo apdorojimo sistema naudoja SCR (*Selective Catalytic Reduction*) sistemą sumažinti azoto oksido (NOx) kiekį išmetamosiose dujose.

Šią sistemą sudaro karbamido tirpalo įpurškimo sistema, karbamido tirpalo įpurškimo valdymo sistema (DCU) ir SCR katalizatorius.

Įspėjimas apie nepakankamą karbamido tirpalo kiekį

Įspėjimas apie mažą karbamido tirpalo kiekį prietaisų skydelio ekrane pasirodo atskirai 3 lygiais, atsižvelgiant į atstumą, kurį automobilis gali nuvažiuoti su likusiu karbamido tirpalu.

⚠ Atsargiai!

- Nevažiuokite automobiliu nepapildę karbamido tirpalo, kai pasirodo įspėjimas apie žemą karbamido tirpalo lygį arba užsidega įspėjamoji lemputė. Taip elgdamiesi galite gerokai sugadinti karbamido tirpalo sistemą arba padaryti automobilį neeksploatuojamą. pilkite karbamido tirpalo arba nedelsdami patikrinkite ir atlikite techninę apžiūrą *KG Mobility* įgaliotajame techninės priežiūros centre.

1 lygio įspėjimas

Priežiūros tipas	Standartinis tipas
 Karbamido tirpalo papildymas.	 Insufficient UREA solution.

- Rida, kurią automobilis gali nuvažiuoti po to, kai pasirodo šis įspėjimas pranešimas, yra nuo 2400 km iki 800 km.
- Atitinkamas įspėjimas rodomas 15 sekundžių kas 200 km arba 4 valandas.
- Jei pasirodo šis įspėjimas pranešimas, nedelsdami įpilkite 6 / arba daugiau karbamido tirpalo.

⚠ Atsargiai!

- Jei variklį paleisite tuoj pat, kai papildysite karbamido tirpalą, variklis gali pasileisti ne iš karto. Palaukite, kol karbamido tirpalo lygio matuoklis pakils ir visiškai sustos, tada paleiskite variklį.

Pastabos

- Suvartojamo karbamido tirpalo kiekis gali skirtis priklausomai nuo vairavimo įpročių ir supančios aplinkos.
- Kai automobilis nuvažiuoja 1000 km, sunaudojama maždaug nuo 1,0 iki 1,5 / karbamido tirpalo.
- 1 lygio įspėjimo metu pasirodo tik įspėjimas pranešimas. Įspėjamoji lemputė neužsidega.

2 lygio įspėjimas

Priežiūros tipas	Standartinis tipas
 Unable to restart engine after 000 km! Add UREA solution	Unable to restart engine after 000 km! Add UREA solution



- Rida, kurią automobilis gali nuvažiuoti po to, kai pasirodo šis įspėjimas pranešimas, yra nuo 800 km iki 0 km.
- 2 lygio įspėjimo metu užsidega įspėjamoji lemputė ir nuolatos rodomas įspėjimas pranešimas.
- Jei pasirodo šis įspėjimas pranešimas, nedelsdami įpilkite 10 / arba daugiau karbamido tirpalo.



3 lygio įspėjimas



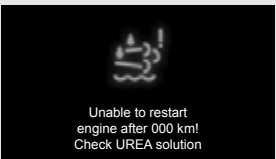
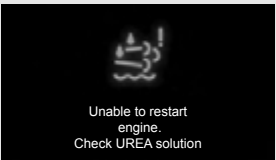

Priežiūros tipas	Standartinis tipas
 Unable to restart engine as UREA solution is depleted	Unable to restart engine as UREA solution is depleted



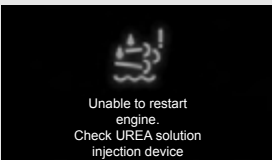

- Jei šis įspėjimas atsiranda vairuojant, vairuoti galima, tačiau variklio nebus galima paleisti po to, kai jis išsijungs.
- 3 lygio įspėjimo metu užsidega įspėjamoji lemputė ir nuolatos rodomas įspėjimas pranešimas.
- Jei pasirodo šis įspėjimas pranešimas, nedelsdami įpilkite reikiamą karbamido tirpalo kiekį.

Įspėjimas dėl sugedusios karbamido tirpalo sistemos, mažo karbamido tirpalo ir katalizatoriaus efektyvumo

Dalis	Priežiūros tipas	Standartinis tipas	Veikimo sąlygos
Įspėjimas apie karbamido tirpalo įpurškimo sistemos elektrinį defektą	 <p>Check UREA solution</p>	 <p>Check UREA solution</p>	<ul style="list-style-type: none"> Atsiradus elektriniam defektui ir karbamido tirpalo įpurškimo valdymo defektui, pasirodo pirmasis įspėjimas 50 km atstumui.
	 <p>Unable to restart engine after 000 km! Check UREA solution</p>	<p>Unable to restart engine after 000 km! Check UREA solution</p>	<ul style="list-style-type: none"> Po pirmojo įspėjimo pasirodo 2-asis įspėjimas, kai automobilio rida gali būti nuo 800 km iki 0 km.
	 <p>Unable to restart engine. Check UREA solution</p>	<p>Unable to restart engine. Check UREA solution</p>	<ul style="list-style-type: none"> Po antrojo įspėjimo pasirodo 3-asis įspėjimas, kai automobilio rida gali būti nuo 0 km ir variklio nebegalėssite paleisti.

Dalis	Priežiūros tipas	Standartinis tipas	Veikimo sąlygos
Įspėjimas apie karbamido tirpalo įpurškimo sistemos defektą	 <p>Check UREA solution injection device</p>	 <p>Check UREA solution injection device</p>	<ul style="list-style-type: none"> • Atsiradus karbamido tirpalo įpurškimo valdymo defektui, pasirodo pirmasis įspėjimas 50 km atstumui.
	 <p>Unable to restart engine after 000 km! Check UREA solution injection device</p>	<p>Unable to restart engine after 000 km! Check UREA solution injection device</p>	<ul style="list-style-type: none"> • Po pirmojo įspėjimo pasirodo 2-asis įspėjimas, kai automobilio rida gali būti nuo 800 km iki 0 km.
	 <p>Unable to restart engine. Check UREA solution injection device</p>	<p>Unable to restart engine. Check UREA solution injection device</p>	<ul style="list-style-type: none"> • Po antrojo įspėjimo pasirodo 3-asis įspėjimas, kai automobilio rida gali būti nuo 0 km ir variklio nebegalėsime paleisti.

Dalis	Priežiūros tipas	Standartinis tipas	Veikimo sąlygas
Įspėjimas apie prastos kokybės karbamido tirpalą	 UREA solution is inappropriate	 UREA solution is inappropriate	<ul style="list-style-type: none"> • Jei naudojamas žemos kokybės karbamido tirpalas, pirmasis įspėjimas pasirodo 50 km atstumui.
	 Unable to restart engine after 000 km! Inject appropriate UREA solution	Unable to restart engine after 000 km! Inject appropriate UREA solution	<ul style="list-style-type: none"> • Po pirmojo įspėjimo pasirodo 2-asis įspėjimas, kai automobilio rida gali būti nuo 800 km iki 0 km.
	 Unable to restart engine. Incorrect UREA solution detected	Unable to restart engine. Incorrect UREA solution detected	<ul style="list-style-type: none"> • Po antrojo įspėjimo pasirodo 3-asis įspėjimas, kai automobilio rida gali būti nuo 0 km ir variklio nebegalėsite paleisti.

Dalis	Priežiūros tipas	Standartinis tipas	Veikimo sąlygos
Įspėjimas apie mažą SCR katalizatoriaus gryninimo efektyvumą	 <p>SCR catalyst low efficiency</p>	 <p>SCR catalyst low efficiency</p>	<ul style="list-style-type: none"> • Jei SCR katalizatoriaus gryninimo efektyvumas yra žemas, pirmasis įspėjimas pasirodo 50 km atstumui.
	 <p>Unable to restart engine after 000 km! Check SCR catalyst</p>	 <p>Unable to restart engine after 000 km! Check SCR catalyst</p>	<ul style="list-style-type: none"> • Po pirmojo įspėjimo pasirodo 2-asis įspėjimas, kai automobilio rida gali būti nuo 800 km iki 0 km.
	 <p>Unable to restart engine. Check SCR catalyst</p>	<p>Unable to restart engine. Check SCR catalyst</p>	<ul style="list-style-type: none"> • Po antrojo įspėjimo pasirodo 3-asis įspėjimas, kai automobilio rida gali būti nuo 0 km ir variklio nebegalėsite paleisti.

Karbamido tirpalo papildymas



- Kai pasirodo mažo karbamido tirpalo kiekio įspėjamasis pranešimas, nedelsdami įpilkite pakankamą karbamido tirpalo kiekį, neatsižvelgiant į matuoklyje rodomą likusį karbamido kiekį.
- Jei įmanoma, karbamido tirpalo pripilkite degalinėje.
Jei karbamido tirpalą į purkštuvą su karbamido uždaromuoju vožtuvu papildysite degalinėje, nekils pavojaus, kad karbamido perpildysite.
- Jei karbamido tirpalo turite nusipirkti ir pripilti patys, pilkite reikiamą karbamido kiekį atsargiai, kad karbamido tirpalas neišsilietų.

- 1 Pavarų perjungimo svirtelę nustatykite P padėtyje.
- 2 Išjunkite variklį.
- 3 Atraskite visas duris ir atidarykite degalų įleidimo angą (1).
- 4 Atidarykite karbamido tirpalo įleidimo dangtelį (2) sukdami jį prieš laikrodžio rodyklę.
- 5 Užpildykite karbamido tirpalo baką karbamido purkštuvu (degalinėje) arba karbamido talpyklą.
- 6 Užpildę karbamido tirpalą, uždarykite karbamido tirpalo įleidimo dangtelį (2) sukdami jį pagal laikrodžio rodyklę, kol pasigirs spragtelėjimas.
- 7 Uždarykite degalų įleidimo angos dangtelį (1).

Atsargiai!

Saugus karbamido tirpalo pildymas

- Pildami karbamido tirpalą būkite atsargūs, kad karbamido tirpalas neištekėtų iš įleidimo angos.
- Jei karbamido tirpalo užtikis ant jūsų kūno, nedelsdami jį gerai nuplaukite švariu vandeniu. Jei karbamido tirpalo liks ant automobilio, atitinkama vieta taps baltais kristalais, užteršiančiais paviršius.
- Pildami karbamido tirpalą būkite atsargūs, kad neįpiltumėte karbamido tirpalo į degalų angą. Tai gali paveikti degalų sistemą ir kitas automobilio sistemas, taip pat, padaryti didelę žalą automobiliui.
- Neatidarykite karbamido tirpalo įleidimo angos uždaroje patalpoje arba prie įkaitusio automobilio ar kai aplinkos temperatūra yra aukšta. Tai darant gali pasklisti amoniako garai.
- Karbamido tirpalą užpildykite šešėlinėje ir gerai vėdinamoje vietoje. Jei karbamido tirpalą veikia tiesioginiai saulės spinduliai, gali susidaryti amoniako garai. Niekada neįkvėpkite amoniako garų.
- Naudokite tik originalų karbamido tirpalą, atitinkantį ISO 22241 standartą. Naudodami žemos kokybės karbamido tirpalą galite sugadinti automobilio sistemą ir paversti automobilį netinkamu naudoti.

Draudimas paleisti variklį dėl nepakankamo karbamido tirpalo kiekio

Jei karbamido tirpalo nepapildysite po 2 lygio įspėjimo dėl žemo karbamido tirpalo lygio, po 3 lygio įspėjimo nebegalėsite paleisti variklio.

- Norėdami išvengti apribojimų paleisti variklį iš naujo, nedelsdami pripilkite bent 10 l karbamido tirpalo, kai pasirodo mažo karbamido tirpalo kiekio 2 lygio įspėjimas.



Atsargiai!

- Jei paleisti variklio neįmanoma pasirodžius SCR įspėjimui dėl kitų priežasčių, išskyrus žemą karbamido tirpalo lygį, nedelsdami kreipkitės į įgaliotą *KG Mobility* aptarnavimo centrą.
- SCR įspėjimo atveju, išskyrus 1 lygio įspėjimą dėl žemo karbamido tirpalo lygio, įspėjamoji lemputė dega nuolat ir nuolat rodomas įspėjamasis pranešimas.

Apsaugomosios variklio paleidimo funkcijos išjungimas

Jei variklis nepasileidžia dėl jo paleidimo apribojimo, galite išspręsti problemą taip:

Kai pasirodo įspėjamasis pranešimas „Urea depleted and engine restart not possible“ („Karbamidas išsielekvojo ir variklio paleisti neįmanoma“), papildykite bent 7 l karbamido.

Įpilkite karbamido tirpalo, įjunkite uždegimo jungiklį ir palaukite, kol dings įspėjamasis pranešimas. Tada paleiskite variklį.



Atsargiai!

- Jei variklis nepasileidžia įpylus pakankamą kiekį karbamido, patikrinkite ir atlikite techninę apžiūrą *KG Mobility* atstovybėje arba *KG Mobility* įgaliotame aptarnavimo centre.

Karbamido tirpalo laikymo sąlygos

- Priklausomai nuo laikymo sąlygų, atidarius buteliuką karbamido tirpalas šiek tiek kvepia amoniaku.
- Karbamido tirpalo tinkamumo laikas gali skirtis atsižvelgiant į laikymo temperatūrą. Patikrinkite karbamido tirpalo tiekėjo nurodytą tinkamumo laiką pagal laikymo temperatūrą.
- Karbamido tirpalo buteliuką sandariai uždarykite ir laikykite gerai vėdinamoje vietoje.

Pastabos

- Jei automobilis stovi uždaroje patalpoje, jo išmetamos dujos gali kvepėti amoniaku. Tai yra normalus reiškinys, atsirandantis, kai karbamido tirpalas naudojamas SCR operacijos metu.

Išmetamųjų dujų papildomo apdorojimo sistemos naudojimas (SCR)



Atsargiai!

Būkite atsargūs, kad nesusižeistumėte

- Išsamiai susipažinę su savininko vadovo turiniu saugiai naudokite karbamido tirpalą.
- Karbamido tirpalas yra nedegus, netoksiškas, bespalvis ir bekvapis skystis, tačiau jame gali būti labai mažas sunkiųjų metalų kiekis, todėl su juo elgtis reikia atsargiai.
- Kai tvarkote karbamido tirpalą, mūvėkite apsaugines pirštines, vilkėkite apsauginius drabužius ir dėvėkite apsauginius akinius.
- Karbamido tirpalas gali dirginti odą, akis ir kvėpavimo takus. Jei esate alergiški, nedelsdami kreipkitės į gydytoją.
- Jei karbamido tirpalo užtikš ant jūsų kūno, nedelsdami jį gerai nuplaukite švariu vandeniu. Jei reikia, pasitarkite su gydytoju.
- Jei nurijote karbamido tirpalo, nedelsdami skalaukite burną švariu vandeniu, gerkite daug vandens ir pasitarkite su gydytoju.
- Niekada neieškite vaikams liesti karbamido tirpalo.
- Saugokitės, kad drėgmė, išeinanti iš išmetamojo vamzdžio, nepatektų ant jūsų odos. Šiek tiek rūgšties turinti drėgmė gali pažeisti odą.
- Išmetamųjų dujų papildomo apdorojimo sistema veikia esant labai aukštai temperatūrai. Prieš atlikdami techninę priežiūrą tinkamai atvėsinkite sistemą, kad neapsidegintumėte.

Įspėjimai dėl SCR ir automobilio apgadinimo

- Nesutrenkite SCR sistemos. Taip galite sugadinti SCR katalizatorių.
- Savavališkai nekeiskite išmetamojo vamzdžio ilgio, krypties ir struktūros. Taip galite smarkiai pakenkti išmetamųjų dujų mažinimo efektyvumui ar sistemai.
- Naudokite tik originalų karbamido tirpalą, atitinkantį ISO 22241 standartą. Naudodami žemos kokybės karbamido tirpalą galite sugadinti automobilio sistemą ir paversti automobilį netinkamu naudoti.
- Nenaudokite žemos kokybės karbamido tirpalo arba karbamido, turinčio neleistinų priedų. Taip galite užteršti aplinką ir padaryti didelę žalą karbamido tirpalo sistemai ir kitoms automobilio sistemoms.

Saugus karbamido tirpalo pildymas

- Pildami karbamido tirpalą būkite atsargūs, kad karbamido tirpalas neištekėtų iš įleidimo angos.
- Jei karbamido tirpalo užtikš ant jūsų kūno, nedelsdami jį gerai nuplaukite švariu vandeniu. Jei karbamido tirpalo liks ant automobilio, atitinkama vieta taps baltais kristalais, užteršiančiais paviršius.
- Pildami karbamido tirpalą būkite atsargūs, kad neįpiltumėte karbamido tirpalo į degalų angą. Tai gali paveikti degalų sistemą ir kitas automobilio sistemas, taip pat, padaryti didelę žalą automobiliui.

- Neatidarykite karbamido tirpalo įleidimo angos uždaroje patalpoje arba prie įkaitusio automobilio ar kai aplinkos temperatūra yra aukšta. Tai darant gali pasklisti amoniako garai.
- Karbamido tirpalą užpildykite šešėlinėje ir gerai vėdinamoje vietoje. Jei karbamido tirpalą veikia tiesioginiai saulės spinduliai, gali susidaryti amoniako garai. Niekada neįkvėpkite amoniako garų.

Pastaba

- Rodoma automobilio rida ir tikrasis atstumas, kurį gali nuvažiuoti automobilis, gali skirtis priklausomai nuo vairavimo įpročių ir kelio aplinkos.
- Išjungus variklį karbamido tirpalo įpurškimo sistema kelias minutes renka karbamido tirpalą, esantį karbamido tirpalo tiekimo linijoje, į karbamido tirpalo baką. Patikrinkite arba atlikite sistemos techninę priežiūrą po to, kai surenkamas visas karbamido tirpalas.
- Karbamido tirpalas gali užšalti žemoje temperatūroje (-11 °C), todėl neįmanoma tiksliai išmatuoti likusio karbamido tirpalo kiekį. Paleiskite variklį ir palaukite, kol karštas laidas atšildys karbamido tirpalą, tada pamatuokite karbamido tirpalo kiekį.
- Kai karbamido tirpalas ištįrsta – tai gali užtrukti nuo kelių minučių iki kelių dešimčių minučių – priklausomai nuo važiavimo sąlygų ir supančios aplinkos.

Rodyklė

Svarbias funkcijas ar terminus galite patogiai rasti šio savininko vadovo turinyje abėcėlės tvarka.

2WD (2H) režimas.....	4-139
4D važiavimas ☞ Žr. „Draudimas vairuoti, kai vairuotojas yra neblaivus, vartojęs stiprius vaistus, išsiblaškęs ir apsnūdęs (4D) sistema.....	1-22
4WD CHECK sistemos tikrinimo įspėjamasis indikatorius	4-46, 4-140
4WD HIGH (4H) režimas	4-139
4WD HIGH (4H) režimo indikatorius	4-46
4WD LOW (4L) režimas.....	4-140
4WD LOW (4L) režimo indikatorius	4-46
4WD sistema ☞ Žr. „4WD sistema“.....	4-138
4WD sistema.....	4-138

A

A/C	
A/C filtro keitimas	6-48
AC aušinamojo skysčio / alyvos keitimas	3-62
ACC būklė (START / STOP jungiklis)	4-9
ACC būsena.....	4-9
AEBS ☞ „Autonominė avarinio stabdymo sistema (AEBS)“.....	4-180
Android Auto*79 programa.....	3-79
Antena (GPS, radijas, DMB).....	3-82
Antrosios eilės galinės sėdynės (7-ių vietų automobilis).....	3-15
Apie susidūrimo iš priekio jautrumo nustatymas autonominei avarinio stabdymo sistemai (AEBS).....	4-181
Aplinkinio vaizdo stebėjimo (AVM) sistema	4-217
Apsaugomoji nuo prispaudimo bagažinės dangčio funkcija.....	3-32
Apsaugos nuo vagystės ir įspėjamoji sistema.....	2-34
Artimosios ir tolimosios šviesos ² ☞ Žr. „Tolimųjų ir artimųjų šviesų įjungimas tuo pačiu metu“	
Atidaryto stoglangio įspėjimas.....	3-27

Atidaryto variklio dangčio įspėjamoji lemputė.....	4-42
Atsiveikinimo režimas.....	3-48
Atvejai, kuriais oro pagalvė neišsipučia.....	2-23
Atvirų durų įspėjamoji lemputė.....	4-41
AUTO HOLD ² ☞ Žr. „Automatinis stovėjimo stabdys“	
AUTO HOLD (automatinio stovėjimo stabdžio) indikatorius / įspėjamoji lemputė.....	4-45
Automatinė džiūvimo sistema....	3-70
Automatinė greičio valdymo sistema JUNGTA.....	4-148
Automatinė greičio valdymo sistema PASIRENGUSI.....	4-148
Automatinė pavarų perjungimo svirtis	4-122
Automatinė šviesa.....	3-41, 3-50
Automatinės durų atrakinimo funkcijos veikimas avarijos atveju ..	3-3
Automatinės durų užrakto funkcijos veikimas važiuojant.....	3-3
Automatinės greičio valdymo sistemos indikatorius.....	4-53, 4-54
Automatinės greičio valdymo sistemos parengties indikatorius ..	4-53
Automatinės pavarų dėžės saugos režimas.....	4-136

Automatinis artėjimo žibintas	3-47
AUTOMATINIS STABDYS.....	4-178
Automobilio identifikavimas	1-9
Automobilio identifikavimo numeris (VIN)	1-9
Automobilio priežiūra.....	1-31, 1-32
Automobilio sertifikavimo lipdukas ..	1-9
Automobilio specifikacijos	1-10
Automobilio specifikacijų lentelė.....	1-11, 1-12, 1-13, 1-14
Automobilio statymo stačioje įkalnėje sauga	4-177
Automobilio statymo stačioje nuokalnėje sauga	4-177
Automobilio su automatine greičių dėže vairavimas	4-134
Automobilio valdymas žiemą.....	6-54
Autonominės avarinės stabdžių sistemos (AEBS) įspėjamoji lemputė	4-48
Autonominės avarinės stabdžių sistemos (AEBS) OFF (išjungimo) indikatorius	4-49
AUX lizdas.....	3-80
AV / Navigacijos sistema.....	3-80
AV ekranas (prietaisų skydelio ekranas).....	4-61
Avarijos atveju	5-30
Avariniai žibintai	3-42, 4-51

Avarinio stabdymo signalas (ESS)..... 4-170
 Avarinis stabdymas (AEBS)4-180
 AVM sistema² ☞ Žr. „Aplinkinio vaizdo stebėjimo (AVM) sistema“..... 4-217

B

Bagażinės dangčio atidarymas avarijos atveju3-35
 Bagażinės dangčio atidarymo aukščio nustatymo perjungimas...3-32
 Bagażinės dangčio nustatymo perjungimas..... 3-32
 Bagażinės dangtis3-29
 Bagażinės dėtuvė.....3-91, 3-95
 Bagażinės skyriaus viršutinė danga..... 3-94
 Bagażinės skyrius3-94
 Bagażinės tinklėlis.....3-96
 Balso komandų atpažinimo funkcija 3-82
 Belaidė išmaniųjų telefonų įkrovimo sistema*3-92
 Bendra rida (ekranas prietaisų skydelyje).....4-37

Bluetooth3-79
 Bluetooth® laisvų rankų sistema 3-81
 Buferio plovimas.....1-33

D

D (važiavimo) padėtis 1-20, 4-125, 4-129
 Daugialypės terpės lizdai3-80
 Degalų kiekio matuoklis (ekranas prietaisų skydelyje).....4-37
 Dekoratyvus apšvietimas3-55
 Dėtuvė3-88
 Dieninių šviesų sistema (DRL).....3-44
 Dyzelinių automobilių valdymas (žiema).....6-55
 Draudimas miegoti uždarame automobilyje1-23
 Draudimas paleisti variklį dėl nepakankamo karbamido tirpalo kiekio6-68
 Draudimas staigiai manevruoti ir sukti vairą.....1-28
 Draudimas staigiai pajudėti iš vietos, greitinti ar stabdyti1-26
 Draudimas vairuoti, kai vairuotojas yra neblaivus, vartojęs stiprius vaistus, išsiblaškęs ir apsnūdęs (4D) važiavimas.....1-22

Drėgmės šalinimas nuo stiklo3-76, 3-77
 DRL² ☞ Žr. „Dieniniai žibintai (DRL)“..... 3-44
 Durys3-2
 Durų apšvietimas.....3-54
 Durų atidarymo svirtelė3-2
 Durų rankenos jutiklis.....4-25
 Durų rankenos lemputė.....3-55
 Durų vidinės rankenos lemputė3-51, 6-43
 Dviguba automobilių stovėjimo aikštelė (statymas 2-oje eilėje)...4-220
 Dvigubai sulenkiamą sėdynę3-13

E





EBD² ☞ Žr. „Elektrinių stabdžių jėgos paskirstymo sistema (EBD)“.....4-169
 ECM salono veidrodis3-59
 ECO režimas3-71
 Elektra valdoma bagażinė.....3-30
 Elektra valdomas langas ² ☞ Žr. „Langas (elektra valdomas langas)“.....3-22
 Elektra valdomi langai3-22

Elektra valdomų sėdynių nustatymas 3-7
 Elektrinio stovėjimo stabdžio (EPB) automatinis atrakinimas...4-176
 Elektrinis stovėjimo stabdys (EPB) 4-175
 Elektroninė stabdžių galios paskirstymo sistema (EBD).....4-169
 Elektroninė stabilumo valdymo sistema (ESP)4-171
 Elektroninės stabdžių galios paskirstymo sistemos (EBD) įspėjamoji lemputė.....4-45, 4-170
 Elektroninės stabilumo valdymo sistemos (ESP) OFF (išjungimo) indikatorius4-47
 Elektroninės stabilumo valdymo sistemos (ESP) ON (jungimo) indikatorius / įspėjamoji lemputė..4-47
 Elektroninio stovėjimo stabdžio (EPB) avarinis režimas.....4-176
 Elektroninio stovėjimo stabdžio (EPB) įspėjamoji lemputė4-45
 EPB² ☞ Žr. „Elektrinis stovėjimo stabdys (EPB)“4-175
 ESP² ☞ Žr. „Elektroninė stabilumo valdymo sistema (ESP)“4-171
 ESS² ☞ Žr. „Avarinio stabdymo signalas (ESS)“4-170

G

Gaisro atveju.....	5-31
Galinė 1 eilės sėdynė (centrinė galvos atrama).....	3-12
Galinė ir šoninė įspėjamoji sistema.....	4-188
Galinė šviesa	6-41
Galinės ir šoninės sistemos įspėjamojo signalo įjungimas / išjungimas	4-189
Galinės sėdynės lango užrakto funkcija.....	3-24
Galvos atramos reguliavimas	3-6, 3-11, 3-15
Galvos atramų kampo nustatymas.....	3-43
Geležinkelio pervažos ar sankryžos kirtimas	1-28
Gesintuvas	1-30, 5-31
Greičio nustatymas greičio valdymo sistemoje	4-149
Greičio valdymo sistema	4-147
Greičio valdymo sistemos atnaujinimas (RESUME).....	4-152
Greičio valdymo sistemos indikatorius	4-154
Greičio valdymo sistemos išjungimas	4-151
Greičio valdymo sistemos parengties / įjungimo ekranas	4-148
Grindinio apšvietimo šviesa.....	6-41

H

HBA ²  Žr. „Tolimųjų šviesų pagalbos sistema (HBA)“	3-45
HBA indikatorius	4-50
HDC ²  Žr. „Važiavimo nuo kalno valdymo sistema“	4-173
Imobilizavimo sistema	2-34
Imobilizavimo sistemos įspėjamoji lemputė.....	4-51
Informacija apie avarių registravimo prietaisų įrengimą ir informacijos teikimą.....	1-2
Informacija apie važiavimą po išvykimo (prietaisų skydelio ekranas).....	4-58
Informacijos ir pramogų sistema ..	3-79
Informacijos režimas 3-48	
<i>iPad</i> ²  Žr. „iPad“	3-79
<i>iPad</i>	3-79, 3-80
<i>iPhone</i> ²  Žr. „iPhone“.....	3-79
<i>iPhone</i>	3-79, 3-80
<i>iPod</i> ²  Žr. „iPod“	3-79
ISG (automatinės variklio išjungimo ir įjungimo sistemos) kumuliacinis laikas.....	4-58

I

Imobilizavimo sistema	2-34
Imobilizavimo sistemos įspėjamoji lemputė.....	4-51
Informacija apie avarių registravimo prietaisų įrengimą ir informacijos teikimą.....	1-2
Informacija apie važiavimą po išvykimo (prietaisų skydelio ekranas).....	4-58
Informacijos ir pramogų sistema ..	3-79
Informacijos režimas 3-48	
<i>iPad</i> ²  Žr. „iPad“	3-79
<i>iPad</i>	3-79, 3-80
<i>iPhone</i> ²  Žr. „iPhone“.....	3-79
<i>iPhone</i>	3-79, 3-80
<i>iPod</i> ²  Žr. „iPod“	3-79
ISG (automatinės variklio išjungimo ir įjungimo sistemos) kumuliacinis laikas.....	4-58

ISG indikatorius / įspėjamoji lemputė.....	4-54
ISG OFF indikatorius.....	4-54
ISOFIX vaikų saugos sistemos	2-14
Iš galo kertančių transporto priemonių važiuojant atbuline eiga pagalbos sistema (RTCA)	4-193
Išlipdami patikrinkite, ar nėra automobilių ar praeinančių asmenų.....	1-25
Išmanioji / adaptyvioji greičio valdymo sistema.....	4-153
Išmanioji audio sistema.....	3-79
Išmanioji bagažinė.....	3-33
Išmanioji durų automatinio užrakto sistema (automatinis užrakinimas) 4-24	
Išmaniojo bagažinės dangčio funkcijos išjungimas	3-34
Išmaniojo bagažinės dangčio indikatorius (Supervision tipas)	4-42
Išmaniojo garso ir AV / navigacijos sistemos valdymas vairaračio mygtukais	3-81
Išmaniojo priekinių sėdynių šildytuvo valdymas	3-17
Išmaniojo raktelio baterijos keitimas	4-19, 4-31
Išmaniojo raktelio įspėjamoji	

lemputė.....	4-51
Išmaniojo raktelio tikrinimo indikatorius	4-53
Išmanusis raktelis	4-20
Išmetamųjų dujų papildomo apdorojimo sistema (L&T + DPF) 6-61	
Išmetamųjų dujų papildomo apdorojimo sistema (SCR).....	6-62
Išorinių lempučių keitimas	6-42
Išorinių užpakalinio vaizdo veidrodėlių automatinio sulenkimo / atlenkimo režimas	3-58
Išorinių užpakalinio vaizdo veidrodžių valdymo mygtukas.....	3-58
Įjungto apšvietimo indikatorius	4-50
Įkrovimo įspėjamoji lemputė.....	4-41
Įsėdimo mygtukas ²  Žr. „Prieknio keleivio įsėdimo mygtukas“	5-2
Įspėjamasis trikampis	4-40
Įspėjamosios lemputės ir indikatoriai prietaisų skydelyje.....	4-40
Įspėjamosios lemputės ir indikatoriai	4-40
Įspėjimai apie automobilio su turbininiu kompresoriumi vairavimą.....	6-58

Įspėjimai dėl akumulatoriaus išiekvėjimo prijungiant nepertraukiamo maitinimo šaltinį prie „Black Box“ sistemos 1-31	Įspėjimo apie priekyje esančią kliūtį įjungimo / išjungimo jungiklis 4-211	(dyzelinis variklis) 5-8	Kas yra saugus atrakinimas? 4-22
Įspėjimai dėl aplinkos apsaugos 1-5	Įspėjimo apie vairuotojo dėmesio atitraukimą sistema 4-60	Kai užsidega variklio patikros indikatorius 5-8	Kas yra stabdymas varikliu? 4-135
Įspėjimai dėl automobilio poliravimo ² Žr. „Įspėjimai dėl automobilio poliravimo“ 1-33	Įtempikliai 2-8	Kai variklio negalima paleisti dėl išiekvėjusio akumulatoriaus 5-4	Kas yra stovinės bangos reiškinys? 1-19
Įspėjimai dėl automobilio poliravimo 1-33	J	Kai variklis perkaista tiek, kad įsijungia įspėjamoji lemputė 5-6	Kas yra turbininis kompresorius? 6-58
Įspėjimai dėl automobilio vėdinimo 1-29	Jeį padanga pradurta 5-9	Kai vilkiko nėra (avarijos atveju) .. 5-23	Kas yra žemėsinės pavaros įjungimo funkcija? 4-136
Įspėjimai dėl automobilių statymo žiemą 6-56	Jeį pavarų svirtelės negalima perjungti iš P (stovėjimo) padėties 4-133	Kai vilkiko nėra (avarijos atveju) .. 5-23	Kelionės kompiuteris 4-56
Įspėjimai dėl langų tamsinimo 1-34	K	Karbamido selektyvioji katalizinė redukcija (SCR) 6-62	Klaksonas ² Žr. „Signalas“ 3-78
Įspėjimai dėl priedų tvirtinimo 1-29	Kai automobilis sustojo dėl gedimo 5-29	Karbamido tirpalas 6-67	Kliūčių priekyje ir gale automobilio nustatymo sistema 4-211
Įspėjimai dėl savarankiškos priežiūros 6-59	Kai automobilį reikia vilkti 5-22	Karbamido tirpalo kiekis (ekranas prietaisų skydelyje) 4-59	Kliūties prieš automobilį nustatymo jutiklis 4-211
Įspėjimai naudojant automobilio raktelį (išmanųjį) 1-35	Kai automobilis sustojo dėl gedimo 5-29	Karbamido tirpalo laikymo sąlygos 6-68	Kliūties už automobilio nustatymo jutiklis 4-211
Įspėjimai naudojant biodyzelino degalus 6-57	Kai nustatytas žemas padangų slėgis 2-32	Kas yra automatinis perjungimo taškas? 4-135	Kojinis stabdys 4-167
Įspėjimai 2-9	Kai padanga subliūskusi ² Žr. „Kai padanga subliūskusi“ 5-9	Kas yra biodyzelinas? 6-57	Kojų erdvės apšvietimo lemputė 3-54
Įspėjimas dėl automobilio modifikavimo ir konstrukcijos pakeitimo 1-15	Kai padangas sukeitėte vietomis 2-32	Kas yra garų užrakto reiškinys? 1-29, 1-38, 4-167	Konsolė 3-90
Įspėjimas dėl sugedusios karbamido sistemos, mažo karbamido tirpalo ir katalizatoriaus efektyvumo 6-63	Kai smarkiai sninga 5-33	Kas yra greitį jaučiantis vairo stiprintuvas (SSPS)? 4-43	Korėjos vartotojų agentūra – saugos priemonės, kad būtų išvengta pavojingų atvejų 1-4, 1-6
	Kai užsidega vandens separatoriaus įspėjamoji lemputė	Kas yra lėto važiavimo funkcija? 4-135	Korėjos vartotojų agentūra – saugos priemonės, susijusios su potencialiai saugos diržams pavojingomis prekėmis 1-3
		Kas yra ne visos dalies laiko perkėlimo atvejis? 4-138	Kortelių laikiklis 3-85
		Kas yra posūkis siaurame kelyje? 4-140	Kūdikis ar mažas vaikas turi sėdėti ant galinės sėdynės su

saugos įranga.....	1-23	Maitinimo lizdas.....	3-84	Nenaudokite automobilio komponentų jokiais kitais tikslais.....	3	3-61, 6-55
Kuro įleidimo anga.....	3-38	MAX A/C (oro kondicionavimo) jungiklis.....	3-74	Nepriklausomas temperatūros valdymas (SYNC išjungta).....	3-66	Oro kondicionavimo sistemos veikimas (žiema).....	6-55
L		Mažo degalų kiekio įspėjamoji lemputė.....	4-47	Nešildykite variklio ir netikrinkite automobilio uždaroje patalpoje.....	1-28	Oro pagalvės modulis.....	2-20
Lagaminų skyriaus daiktų dėtuve	3-91	Medijos leistuvė.....	3-79	Ne vairuokite automobilio, kai bagažinės dangtis arba durys atidarytos.....	1-24	Oro pagalvės.....	2-19
Lango stiklo išdžiovinimas.....	3-69	Momentinės degalų sąnaudos (ekranas prietaisų skydelyje).....	4-57	Ne vairuokite automobilio, kai durys arba bagažinės dangtis atidarytas.....	1-24	Oro pagalvių įspėjamasis lipdukas.....	2-19
Lango šildytuvas.....	3-69, 3-75	N (neutrali) padėtis.....	4-128	Nevežiokite pavojingų medžiagų	1-29	Oro pagalvių įspėjamoji lemputė.....	2-19, 4-40
Lanų valymas ir priežiūra.....	1-34	Naudojimasis aptarnavimo centrais ir techninės priežiūros partneriais.....	1-31	Nuleistos padangos remontavimas ² Žr. „Nuleistos padangos remontavimas“.....	5-11	OVM ² Žr. „OVM įrankiai“.....	5-2
LCW sistema.....	4-192	Naudotojo nustatymai prietaisų skydelyje.....	4-62	Naudotojo nustatymo režimas.....	4-62	OVM įrankiai.....	5-2
LDWS (išvažiavimo iš eismo juostos įspėjamoji sistema).....	4-197	Naudotojo vadovo tikslas ir taikymo sąlygos.....	3	Numerių lentelės šviesa.....	6-41		
LDWS ² Žr. „Išvažiavimo iš eismo juostos įspėjamoji sistema“.....	4-197	Navigacijos sistema ² Žr. „AV / Navigacijos sistema“.....	3-80	Nustatytas padangų oro slėgis.....	6-50	P	
LDWS indikatorius / įspėjamoji lemputė.....	4-49	Neatidėliotinos priemonės avarijos atveju.....	5-1			P (stovėjimo) padėtis.....	4-124, 4-128
Lempučių tikrinimas ir keitimas.....	6-39	Neiškiškite jokios kūno dalies per langą ar stoglangį.....	1-24			Padangos pūtimas.....	5-15
Lengva prieiga prie sėdynės ² Žr. „Lengva prieiga prie vairuotojo sėdynės“.....	3-19	Neiškiškite jokios kūno dalies per stoglangį ar langą.....	1-24			Padangų grandinės.....	6-52
Lengvas įsėdimas į vairuotojo sėdynę.....	3-19	Nematomos zonos įspėjamoji sistema (BSA).....	4-191			Padangų ir ratų tikrinimas.....	6-50
Lietaus jutiklis.....	3-57	Nematomos zonos įspėjamoji sistema (BSW).....	4-190			Padangų keitimas vietomis.....	6-51
Lietui jautrus valytuvas.....	3-57					Padangų nusidėvėjimo būklės tikrinimas.....	6-51
				O		Padangų remonto komplektas.....	5-10
				OFF būklė (START / STOP jungiklis).....	4-9	Padangų slėgio stebėjimo sistema (TPMS).....	2-28
				ON būklė (START / STOP jungiklis).....	4-9	Padangų slėgio tikrinimas.....	6-50
				Originalių dalių naudojimas.....	1-31	Padėties įrašymas ² Žr. „Vairuotojo sėdynės ir išorinio galinio vaizdo veidrodžio atminties	
				Oro kondicionavimo sistema			

M (mechaninė) padėtis..... 4-130

nustatymas“3-20	Pavarų perjungimo tašikogalimas rodymas M (mechaniniame) režime (pretaisų skydelio ekranas)..... 4-38	Priekiniai rūko žibintai3-41	bagazinės dangtis3-29
Pagalbinė rankenėlė su kabliuku drabužiams 3-86	Pavarų svirtelės padėčių funkcijos 4-124	Priekiniai žibintai ² ☞ Žr. „Priekiniai žibintai“3-41	Ratų centravimas ir pusiausvyra tarp padangų ir ratų.....6-50
Pagrindinė įspėjamoji lemputė 4-48	Pavojingi atvejai ² ☞ Žr. Korėjos vartotojų agentūra – saugos priemonės, kad būtų išvengta pavojingų atvejų1-4, 1-6	Priekiniai žibintai.....3-41	Ratų plovimas..... 1-33
Pagrindinis meniu prietaisų skydelyje..... 4-55	Periodinio tikrinimo svarba 3	Priekinio keleivio įsėdimas mygtukas 3-10	Ratų tikrinimas ² ☞ Žr. „Padangų ir ratų tikrinimas“6-50
Pagrindinis simbolis (Supervision tipas).....4-42	Pirmosios eilės galinės sėdynės 3-11	Priekinio lango aprasojimo nustatymo jutiklis..... 3-61	RCTA sistema ² ☞ Žr. „Įspėjimo apie eismą už automobilio sistema (RCTA)“4-192
Palydos į namus šviesa3-49	Pirštinių dėtuvė.....3-89	Priekinio lango ir plovimo skysčio sąsaja3-56	RCTW sistema4-192
Panikos režimas.....4-23	Pirštinių dėtuvės šviesa.....3-54	Priekinio lango ploviklis3-56	READY būklė (START / STOP jungiklis).....4-9
Pasitikimo šviesos3-49	Plovimo skystis (žiema).....6-54	Priekinio lango šildymas ir džiovinimas3-74	READY būseną 4-9
Pasveikinimo šviesa3-48	Plovimo skystis.....3-56	Priekinio lango valytuvo veikimo greičio nustatymas3-56	Rida (ekranas prietaisų skydelyje) 4-58
Pašildymas ² ☞ Žr. „Variklio pašildymas“ 1-25	Posūkių signalai3-41, 4-51	Priekinių tolimųjų šviesų indikatorius4-51	Ridos nustatymas iš naujo (ekranas prietaisų skydelyje).....4-58
Patarimai, kai greitkelyje įvyksta avarija ar gedimas.....5-30	Potencialiai pavojingos su saugos diržais susijusios prekės ² ☞ Žr. Korėjos vartotojų agentūra - saugos priemonės, susijusios su potencialiai saugos diržams pavojingomis prekėmis..... 1-3	Prietaisų skydelio lemputė (centrinė)3-55	
Pavarų dėžės perjungimo svirtelė ² ☞ Žr. „Automatinės pavarų dėžės perjungimo svirtelė“4-122	Priekinė dėtuvė.....3-88	Prietaisų skydelis.....4-32	
Pavarų perjungimas rankiniu būdu4-131	Priekinė kamera4-217	Puodelių laikikliai3-88	
Pavarų perjungimo svirtelė ² ☞ Žr. „Automatinės pavarų perjungimo svirtelė“4-119, 4-127	Priekinė salono lemputė (viršutinė konsolė).....3-52		
Pavarų perjungimo svirtelės padėtis (ekranas prietaisų skydelyje).....4-38	Priekinės kameros modulis (FCM) 4-180, 4-197		
Pavarų perjungimo svirtelės perjungimas į tikslinę padėtį.....4-123			

S

R

Salono apšvietimo lemputė / bagazinės šviesa3-53
Salono lempučių keitimas 6-44
Salono priežiūra ir valymas..... 1-34
Salono saugiklių dėžė6-37
Salono temperatūros jutiklis3-61
Sankryžos ar geležinkelio pervažos kirtimas 1-28

Saugaus išlipimo iš automobilio įspėjamoji sistema (SEW).....	4-195	Sėdynės atlošo kišenė	3-91	karbamido tirpalo bei variklio aušinamojo skysčio talpa / standartas.....	6-5	Šildytuvo ir oro kondicionavimo sistemos valdymas.....	3-64
Saugiklių ir relijų tikrinimas ir keitimas	6-37	Sėdynės atlošo padėties nustatymas	3-8, 3-10, 3-12	Standartinis tipas (prietaisų skydelis).....	4-34	Šoninis kartotuvai.....	6-41
Saugos diržai.....	2-2	Sėdynės sulenkimas	3-15	Standartinis prietaisų skydelis.....	4-34	Šviesų jungiklis.....	3-41
Saugos diržo susegimas nėščiai moteriai.....	2-9	Sėdynės vėdinimas ir šildymas....	3-16	START/STOP jungiklis	4-2, 4-6, 4-8, 4-9, 4-14		
Saugos diržų įspėjamoji lemputė.....	4-40	Signalas ² ☞ Žr. „Signalas“	3-78	Statymo pagalbos sistema	4-209, 4-211		
Saugos priemonės kūdikiams, vaikams, senyviems žmonėms ar nėščioms moterims	1-23	Signalas.....	3-78	Stoglangio perjungimas.....	3-28		
Saugos sistemos ² ☞ Žr. „Saugos sistemos kūdikiui ar mažam vaikui“	2-11	Signalinė stabdžių antiblokavimo sistemos (ABS) lemputė....	4-44, 4-169	Stoglangio saugos funkcija	3-27		
Saugos sistemos kūdikiui ar mažam vaikui	2-11	Sistemos apsaugos funkcija (uždelstas akceleratoriaus pedalo atsakas).....	1-30	Stoglangis.....	3-25		
Saugos sistemos kūdikiui ar mažam vaikui	2-11	Sistemos saugos režimas	4-12	Stogo bagažinė	3-97		
Saugus aušinamojo skysčio tikrinimas	1-29	Skaitmeninis spidometras (prietaisų skydelio ekranas)	4-60	Su turimu degalų kiekiu nuvažiuoti atstumas (prietaisų skydelio ekranas).....	4-56		
Saugus statymas ir sustojimas	1-25	Specifikacijų (parinkčių) ir funkcijų pakeitimas atsižvelgiant į dizaino pakeitimą	3	Supervision (prietaisų skydelis)....	4-32		
Saugus automobilio statymas	6-56	SSPS įspėjamoji lemputė.....	4-43	Susidūrimo aptikimo jutiklis.....	2-20		
Saugus statymas ir sustojimas	1-25	Stabdžių antiblokavimo sistema (ABS)	4-168	Svorio apribojimas.....	2-9		
Saulės skydelio / veidrodžio šviesa	3-53, 3-85	Stabdžių diskų tikrinimas ir keitimas	4-168				
Saulės skydelis.....	3-85	Stabdžių trinkelė tikrinimas ir keitimas	4-168				
SCR ² ☞ Žr. „Išmetamųjų dujų papildomo apdorojimo sistema (SCR)“	6-62	Stabdžių sistema	4-166				
SCR įspėjamoji lemputė.....	4-43	Stabdžių sistemos įspėjamoji lemputė.....	4-44				
SD kortelė (navigacijos sistema)..	3-80	Stabdžių skysčio, alyvos ir					

U

USB jungtis.....	3-79
USB lizdas.....	3-83
Uždegimo raktelis.....	4-17, 4-29
Uždelstas akceleratoriaus pedalo veikimas ² Žr. „Sistemos apsaugos funkcija (uždelstas akceleratoriaus pedalo veikimas)“.....	1-30
Užpakalinė dėtuė.....	3-89
Užpakalinės lempuės.....	3-41
Užpakalinio lango ritininė užsklanda.....	3-87
Užpakalinio lango valytuvo ir plovimo skysčio funkcija.....	3-57
Užpakalinio vaizdo kamera.....	4-217
Užpakalinio vaizdo kamera.....	4-216

V

Vaikų saugos durų užraktas.....	3-4
Vairaračio nelaikymo įspėjamoji lempuė.....	4-52
Vairaračio šildytuvas.....	3-78
Vairaratis.....	3-78
Vairavimo sauga ir saugos priemonės.....	1-22
Vairo aukščio / ilgio reguliavimas.....	3-77, 3-78
Vairuotojo lango saugos funkcija.....	3-23
Vairuotojo sėdynės ir išorinio užpakalinio vaizdo veidrodžio atmintis.....	3-20
Valdydami langus saugokitės, kad nesusižeistumėte rankų ir kitų kūno dalių.....	1-24
Valdymo jungikliai, mygtukai, svirtys ir dirželiai.....	3-5
Valytuvai.....	3-56
Valytuvo tikrinimas ir keitimas.....	6-35
Vandens separatoriaus įspėjamoji lempuė.....	4-44
Variklio alyva (žiema).....	6-54
Variklio alyvos slėgio įspėjamoji lempuė.....	4-40
Variklio apsisukimų skaičius per minutę (prietaisų skydelio	

ekranas).....	4-36
Variklio aušinamasis skystis (žiema).....	6-54
Variklio aušinamojo skysčio temperatūra (prietaisų skydelio ekranas).....	4-36
Variklio dangčio atidarymo svirtis.....	3-37
Variklio gaubtas.....	3-37
Variklio išjungimas važiuojant (avarijos atveju).....	4-12
Variklio išjungimas.....	4-11
Variklio išjungimo / paleidimo sistema (ISG).....	4-144
Variklio numeris.....	1-9
Variklio paleidimas ir pradėjimas važiuoti (žiema).....	6-54
Variklio paleidimas iš naujo, kai jo paleisti negalima.....	4-10
Variklio paleidimas laidais iš kito automobilio akumulatoriaus.....	5-4
Variklio paleidimas žiemos metu.....	4-11
Variklio paleidimas.....	4-10
Variklio paleidimas, kai išmaniojo raktelio baterija išsiekvojusi, ar esant trukdžiams ir pan. (avarijos atveju).....	4-18, 4-30
Variklio pašildymas.....	1-25
Variklio patikros indikatorius.....	1-35, 1-37, 1-38, 1-39

Variklio perkaitimo įspėjamoji lempuė.....	4-43
Variklio skyriaus saugiklis ir relės dėžė.....	6-37
Variklio skyriaus tikrinimas.....	6-17
Variklio stabdžio naudojimas.....	1-29
Variklio stabdžio naudojimas.....	4-132, 4-135
Variklio tikrinimo indikatorius.....	4-46
Važiavimas apledėjusiu ir apsnigtu keliu.....	1-26
Važiavimas apsnigtu ar apledėjusiu keliu.....	1-26
Važiavimas autostradoje.....	1-28
Važiavimas į kalną ir į pakalnę.....	1-27
Važiavimas į pakalnę ir į kalną.....	1-27
Važiavimas kalnuose ir neasfaltuotais keliais.....	1-26
Važiavimas keliu su balomis ar upe.....	1-27
Važiavimas neasfaltuotais keliais ir kalnuose.....	1-26
Važiavimas purvinais ar smėlėtais keliais.....	1-27
Važiavimas smėlėtu ar purvinu keliu.....	1-27
Važiavimas upe ar keliu su balomis.....	1-27
Važiavimo greitis (ekranas	

prietaisų skydelyje).....	4-36	Vilkimas ant vilkiko platformos.....	5-22
Važiavimo į pakalnę pagalbos sistema (HDC).....	4-173	Vilkimo ąsos primontavimas.....	5-23
Važiavimo informacijos ekranas...	4-36	Vilkimo trosu naudojimas	5-24
Važiavimo laikas (ekranas prietaisų skydelyje).....	4-58	Viršutinė stabdžių šviesa.....	3-40, 6-41
Važiavimo laiko nustatymas iš naujo (ekranas prietaisų skydelyje).....	4-58	Visų šviesų išjungimas	3-41
Važiavimo metu neišjunkite variklio	1-26		
Važiavimo nuo kalno valdymo sistemos (HDC) ON (įjungimo) indikatorius / įspėjamoji lemputė.....	4-49, 4-174		
Važiavimo pagalbos sistemos	4-60		
Važiavimo režimas	4-143		
Veidrodis ir lemputė.....	3-85		
Veidrodis.....	3-58		
Vidutinės degalų sąnaudos (ekranas prietaisų skydelyje).....	4-57		
Vidutinis greitis (ekranas prietaisų skydelyje).....	4-58		
Vidutinių degalų sąnaudų matavimo nustatymas iš naujo (ekranas prietaisų skydelyje).....	4-57		
Vidutinių greičio nustatymas iš naujo (ekranas prietaisų skydelyje).....	4-58		

W

WINTER (žiema) / SPORT
(sportas) indikatoriaus lemputė 4-52

Ž

Žemėlapio kišenė duryse
 3-90 || Žibintai ir lemputės | 3-40 |
Žieminės padangos	6-51
Žieminių padangų uždėjimas	6-54
Žiemos režimo indikatorius	4-52

Nr.	Detalės Nr.	Kodo Nr.	SPAUDINIMO DATA	MODELIS	PASTABOS
1	Y461OM2305E	RX1-3OM0E-0E-300A	2023 m. gegužės 1 d.	Y461	M/Y

REXTON (LHD)
AUTOMOBILIO EKSPLOATACIJOS VADOVAS

IŠDAVĖ
EKSPORTO PASLAUGŲ KOMANDA
KG Mobility Corporation

455-12, Dongsak-ro, Pyeongtaek-si,
Gyeonggi-do, 17749, Korėja

TELEFONAS 82-80-500-5582
FAKSAS 82-31-610-3762

PASTABA: *Visos teisės saugomos. Spausdino „KG Mobility Corporation“.*
Jokia šios knygos dalis negali būti naudojama ar kopijuojama be
raštinio Eksporto paslaugų komandos leidimo.

영 어

RX1-3OM0E-0E-300A
PYEONGTAEK, KOREA
2023 m. gegužės 1 d.



Detalės Nr. Y461OM2305E